

Kulörbytessats

310656U

Rev. A

Till doserenhet ProMix™ II



Studera säkerhetsföreskrifterna
i handboken till ProMix™ II.

Se sidorna 8 och 10 beträffande artikelnummer och
maximala arbetstryck.

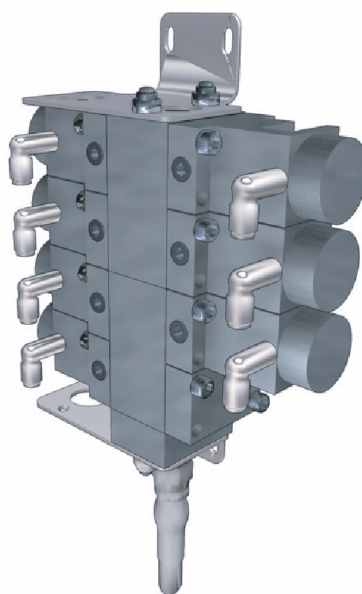

TI4880A

Högtryckskulörbytessapel

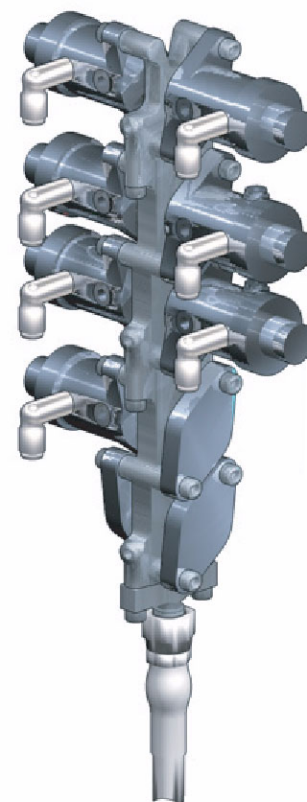

TI4864A

Lågtryckskulörbytessapel

BEPRÖVAD KVALITET, LEDANDE TEKNIK.

Montering

! VARNING



Avlasta trycket innan satsen monteras så minskas risken för allvarliga personskador. Följ **Anvisningar för tryckavlastning** i bruksanvisningen eller servicehandboken till ProMix™ II.

Kulörbytesventiler

1. Avlasta trycket efter anvisningarna i bruksanvisningen eller servicehandboken till ProMix™ II.
2. Stäng kranen på tryckluftsmatningen och på ProMix™ II.
3. Slå av strömmen på ProMix™ II.
4. Lossa de 4 skruvarna (A) och ta sedan bort locket på den smarta vätskepanelen (B). FIG. 1.

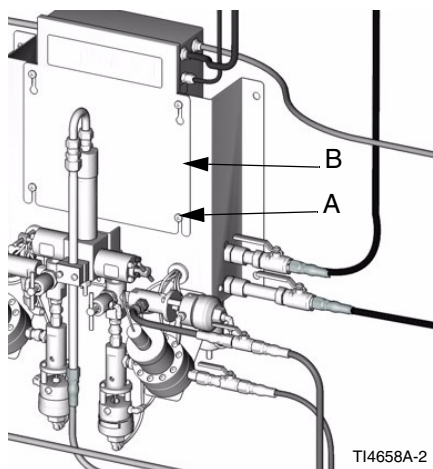

FIG. 1

5. Dra ner plåten (C) tills de undre spåren (D) passar mot de övre skruvhålen och skruva fast boxen med de 2 skruvarna. FIG. 2.

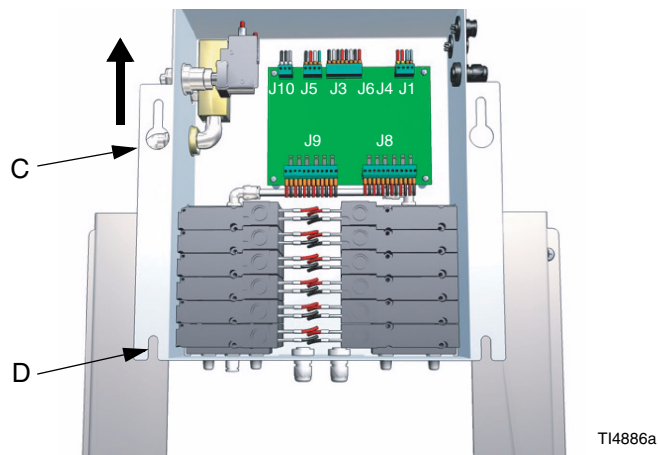

FIG. 2

6. Använd skruvarna (G) i satsen i de befintliga skruvhålen och montera kulörbytesenheten (E) på vätskepanelväggen (F). FIG. 3 or FIG. 4.

Lågtryckkulörbyte: Trä fästskruvarna genom insidan på panelväggen och skruva fast färgventilblocket på yttreväggen (F).

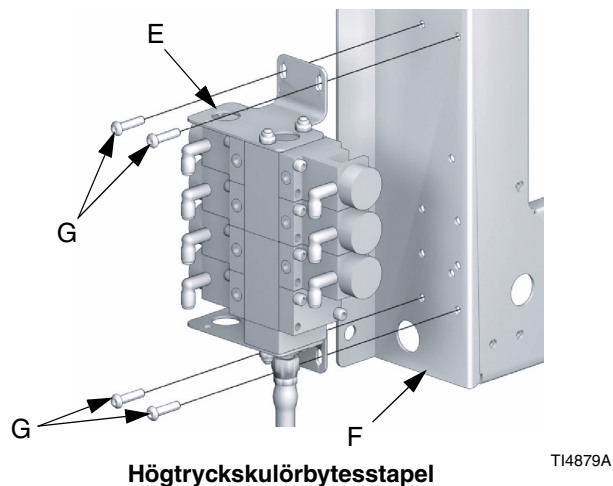
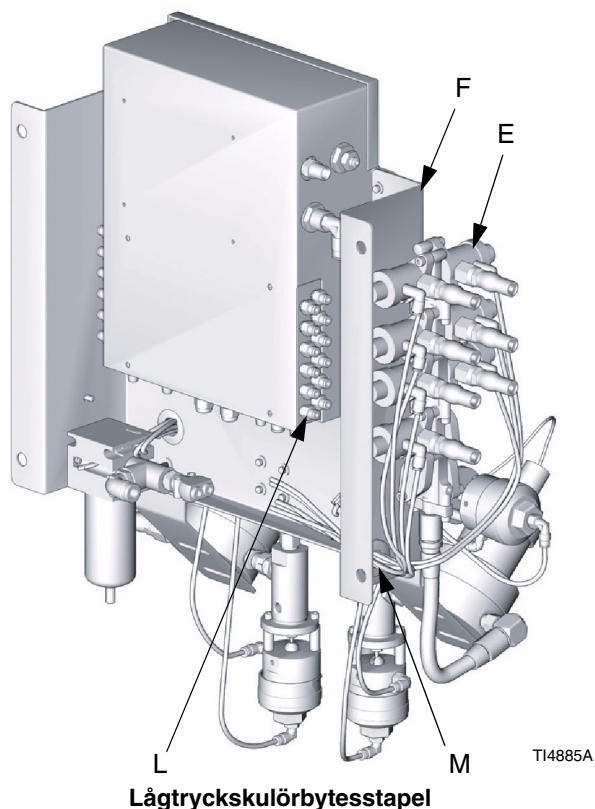

FIG. 3



TI4885A

FIG. 4

4. Anslut luftledningar mellan kulörbytestventilerna (E) och solenoidventilportarna (L). Dra dem genom öppningen (M). FIG. 4. Se **Pneumatikschema**, sidan 6 och den pneumatiska etiketten inuti vätskepanelen.

Solenoid	Styr
<i>Standard</i>	
1	Doserventil A
2	Doserventil B
3	Luftrensningsventil A
4	Lösningsmedelsrensingsventil B
<i>Extra tillbehör</i>	
5	Ventil till pistolrensbox
6	Lösningsmedelsventil för kulörbyte
7	Kulörbytestventil 1
8	Kulörbytestventil 2
9	Kulörbytestventil 3
10	Kulörbytestventil 4
11	Kulörbytestventil 5
12	Kulörbytestventil 6

Solenoider

FÖRSIKTIGHET

Bär ett ordentligt jordat jordningsarmband runt handleden så att skador på kretskorten undviks under servicen.

Den smarta vätskepanelen har minst 4 solenoider. Antalet solenoider i satsen beror av hur många kulörbytestventiler som ingår. Se solenoidtabellen till höger.

1. Skruva ur pluggarna från vänstra solenoidblocket och montera solenoid nr. 6 för lösningsmedelsventilen för kulörbyte. Montera solenoiden.
2. Montera solenoidenheten (H) i vätskepanelen (C).
3. Anslut solenoidkontakten (J8) till styrkortet (K).

Solenoidledningarna är polariserade (röd +, svart -). Se **Kopplingschema**, sidan 7.

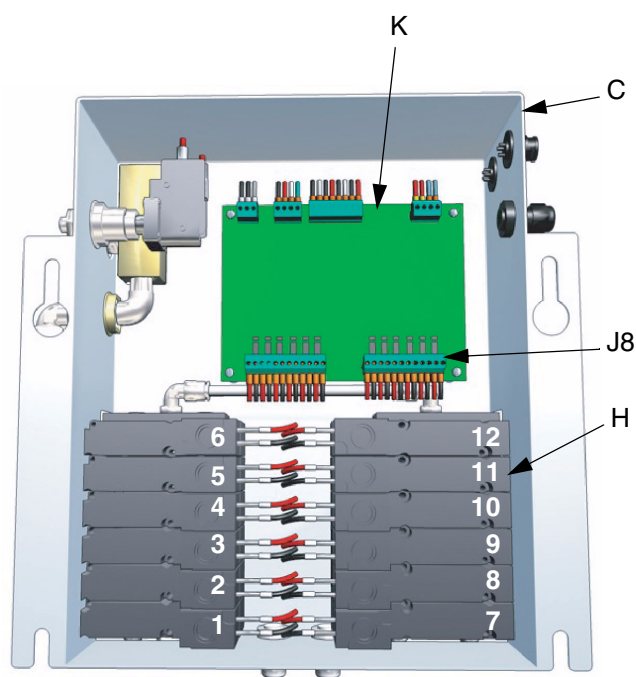

TI4875

FIG. 5

Vätskematning

! VARNING



Du måste montera en avstängningskran (P) mellan varje vätskematning och vätskeblocket FIG. 6. Använd kranarna för att stänga av vätskan vid underhåll och service.

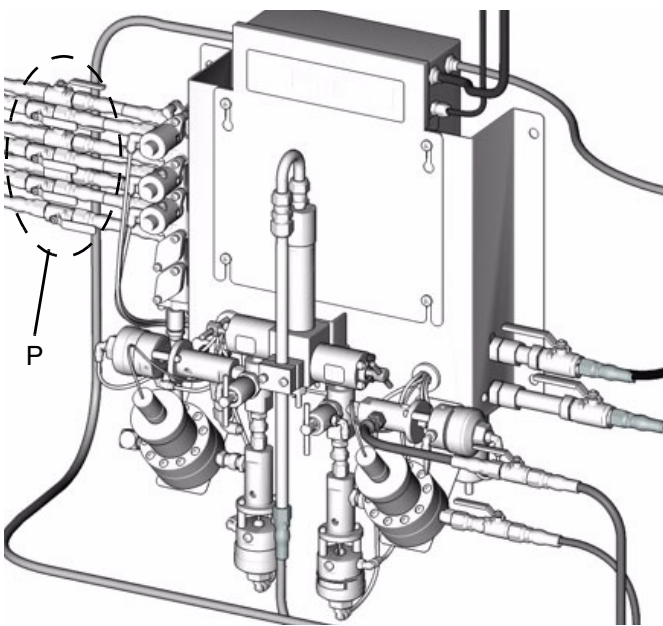

FIG. 6

1. Anslut också lösningsmedelsmatning till kulörbytesventilen (N), märkt med "CC SOLVENT". FIG. 7.
2. Anslut matningen för komponent A till kulörbytesventilstapel (E). FIG. 7. Kulörnumret anges på ventilens luftmatning.

 **Cirkulationssystem**

kulörbytesventilerna har två vätskeportar per ventil. Om du använder cirkulationssystem:

1. Demontera kulörbytesventilstapel från vätskepanelen och montera den separat.
2. Koppla ventilerna för färg in i ena porten och ut genom den andra.

Alternativt kan du använda en T-koppling så att färgen kan cirkulera.

FÖRSIKTIGHET

Kontrollera att oanvända vätskeportar på kulörbytesventilerna är pluggade innan anläggningen körs. Öppna portar läcker vätska.

3. Anslut matningen (T) för komponent A från kulörbytesblocket till flödesmätarintaget (R) för komponent A. FIG. 7.

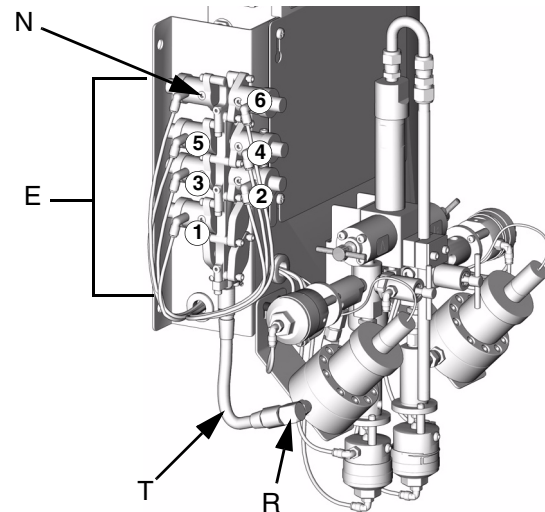

T14810A

FIG. 7

EEPROM

Vänd EEPROM (U25) så att urtaget riktas mot spåret (W) på vätskestyrkortet och montera det på kortet. Stiften på EEPROM:et kan behöva böjas något för att passa i sockeln.

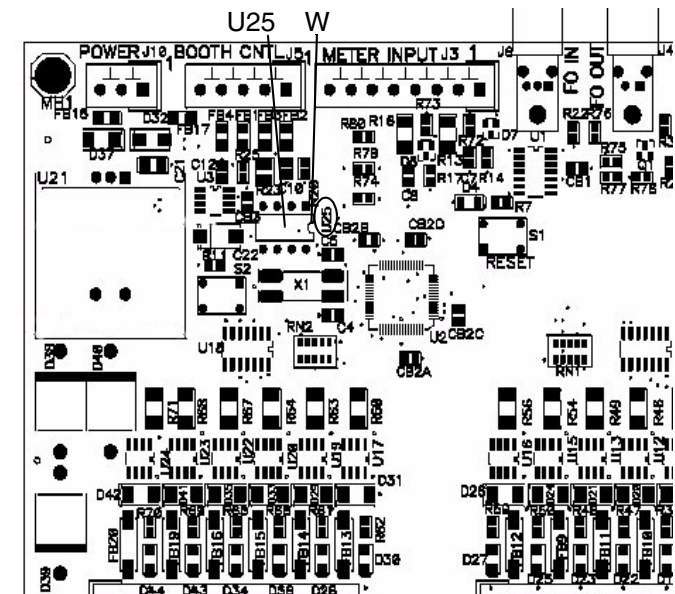

FIG. 8

Sätt tillbaka vätskepanelen

1. Ta bort skruvarna och skjut tillbaka panelen (C) på plats.
2. Skruva fast locket (B) med de fyra skruvarna (A).
FIG. 9.

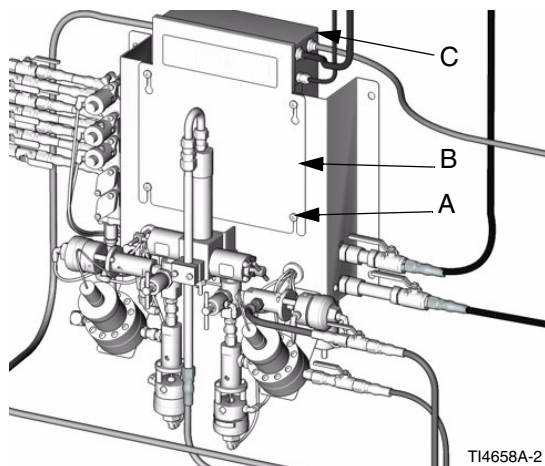

FIG. 9

Service

Serviceanvisningar för kulörbytesventiler finn i följande handböcker.

Handbok	Beskrivning
307731	Ventilenhet för kulörbyte, lågtryck
307941	Kulörbytesventil, lågtryck
308977	Ventilenhet för kulörbyte, högtryck
308291	Kulörbytesventil, högtryck

ProMix™ II schemor

Pneumatikschemo

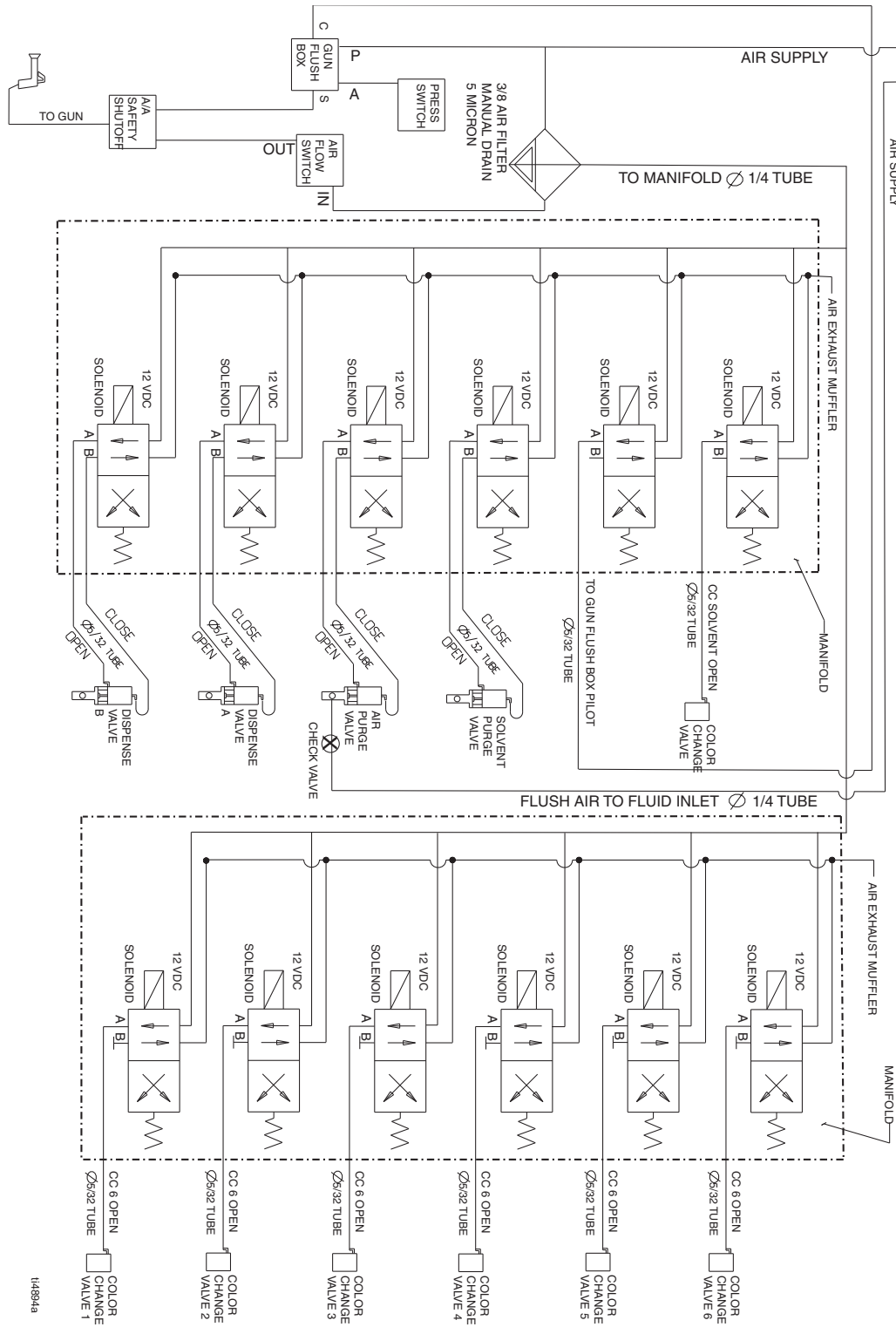
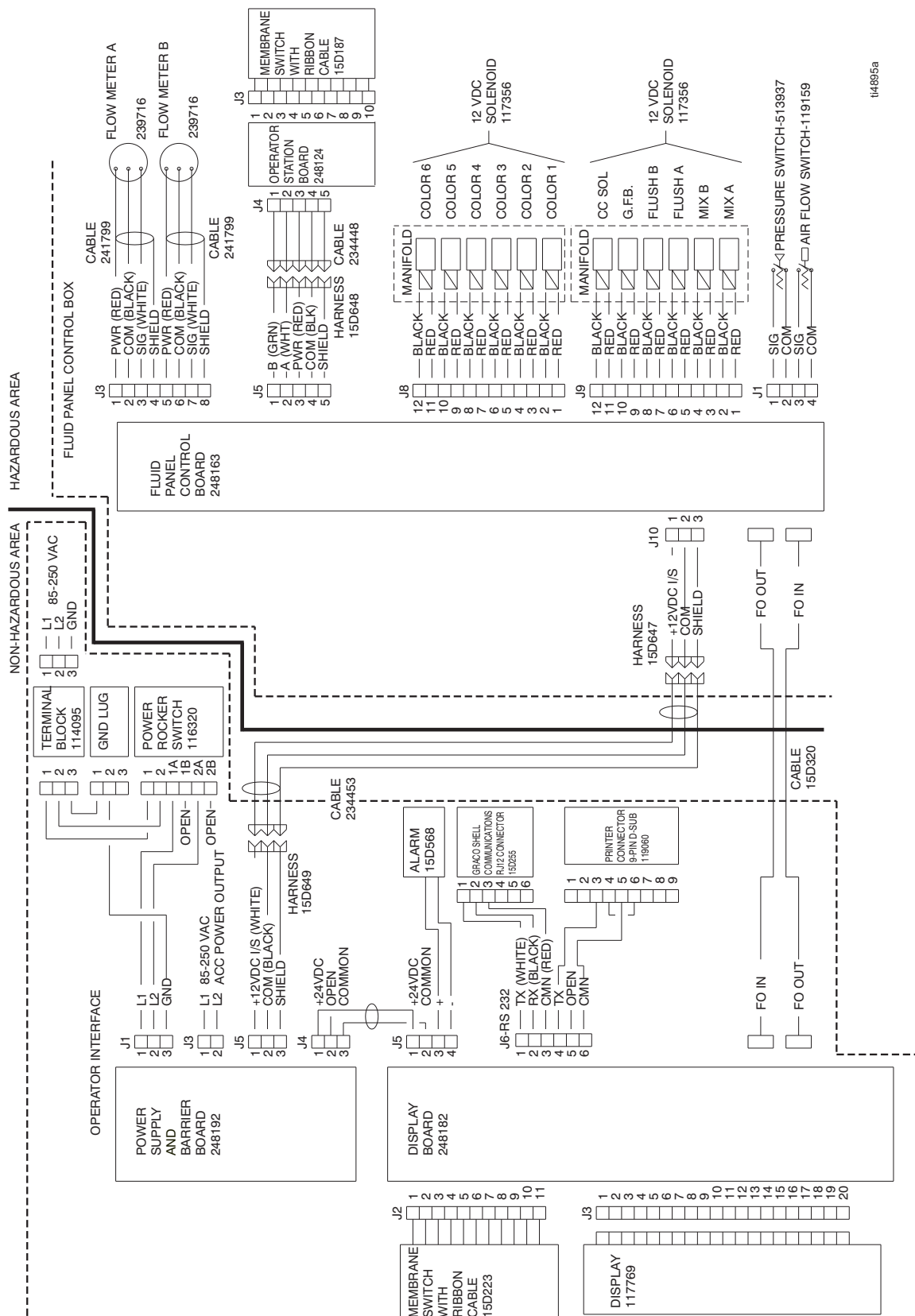

FIG. 10

TI4894A

Kopplingschema



114895a

WARNING



Installera inte utrustning som bara är godkänd för riskfritt område i ett riskområde. Ersättning av komponenter kan försämrå säkerheten.

FIG. 11

Kulörbytessatser, lågtryck

2,1 MPa (21 bar) Maximalt arbetstryck

Artikelnr. 234568, 2 kulörer

Artikelnr. 234569, 4 kulörer

Artikelnr. 234570, 6 kulörer

Ref nr.	Artikelnr.	Beskrivning	Antal		
			234568	234569	234570
1	949796	Kulörbytestventilstapel, 2 kulörer	1		
	220020	Kulörbytestventilstapel, 4 kulörer		1	
	220022	Kulörbytestventilstapel, 6 kulörer			1
2	552183	Platta	4	2	0
3	117356	Solenoidventil, 12 VDC (IS)	3	5	7
4	100139	Rörplugg	14	12	10
5	114263	Koppling; 1/8 npt x för rör med 4 mm utv. dia.	3	5	7
6	C06061	Ljuddämpare	2	2	2
7	112698	Knä, svivel; 1/8 npt x för rör med 6,35 mm utv. dia.	2	2	2
8	205324	Slang; 305 mm, 1/4 npsm	1	1	1
9	114230	Solenoidblock	1	1	1
10†	114669	Skruv, maskin	4	4	4
11	112512	Kabelsko, orange	6	10	14
12†	054172	Rör; nylon; 6,35 mm utv. dia.; 152 mm	*	*	*
13†	598095	Rör, nylon 4 mm utv. dia, 3,96 m	*	*	*
14	117369	Plugg, 12 positioner; 3,81 mm	1	1	1
15†	-	EEPROM, med programvara	1	1	1
16	166866	Rörvinkel, 1/4-18 npt (m x f)	1	1	1

* Beställ önskad längd.

† Ej med i skiss.

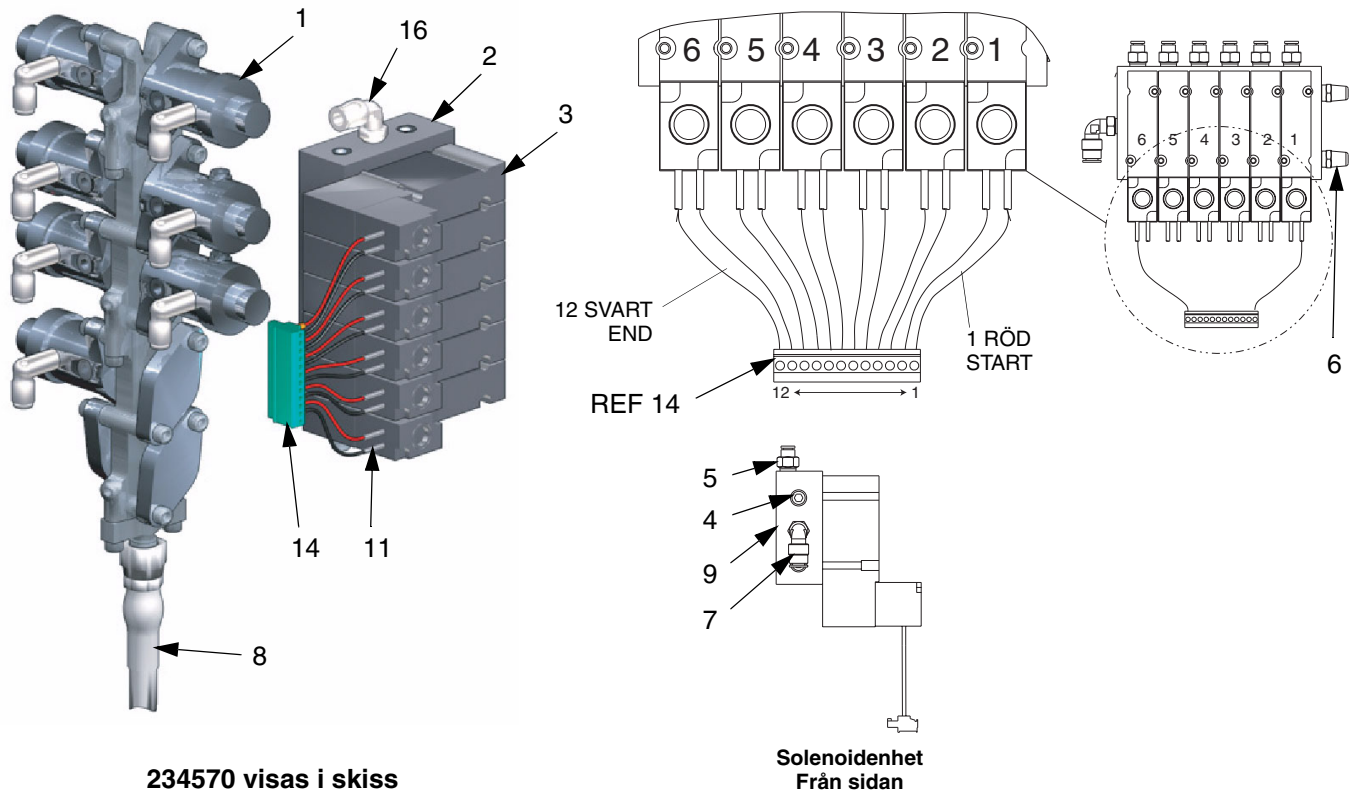

Kulörbytessatser, högtryck

21 MPa (207 bar) Maximalt arbetstryck

Artikelnr. 234572, 2 kulörer

Artikelnr. 234573, 4 kulörer

Artikelnr. 234574, 6 kulörer

Ref nr.	Artikelnr.	Beskrivning	Antal		
			234572	234573	234574
101	248619	Kulörbytestapel, 2 kulörer	1	0	0
102	248620	Kulörbytestapel, 4 kulörer	0	1	0
103	248621	Kulörbytestapel, 6 kulörer	0	0	1
104	552183	Solenoidplatta	4	2	0
105†	114263	Koppling; 1/8 npt x för rör med 4 mm utv. dia.	3	5	7
106	117356	Solenoidventil, 12 VDC (IS)	3	5	7
107	100139	Rörplugg; 1/8 -27 npt	14	12	10
108	112512	Kabelsko, orange	6	10	14
109	C06061	Ljuddämpare	2	2	2
110	112698	Knä, svivel; 1/8 npt x för rör med 6,35 mm utv. dia.	2	2	2
111	117369	Plugg, 12 positioner; 3,81 mm	1	1	1
112	205324	Slang; 305 mm; 6,35 mm npsm	1	1	1
113†	054172	Rör, nylon; 1/4 utv. dia.; 152 mm	*	*	*
114†	598095	Rör, nylon; 4 mm utv. dia., längd 5,8 m	*	*	*
115†	166866	Rörvinkel, 1/4-18 npt (m x f)	1	1	1
117†	-	EEPROM med programvara	1	1	1
118	112925	Bult; 1/4-20 UNC x 9,5 mm	4	4	4
119†	114669	Skruv, maskin	2	2	2
120	114230	Solenoidblock	1	1	1

* Beställ önskad längd.

† Ej med i skiss.

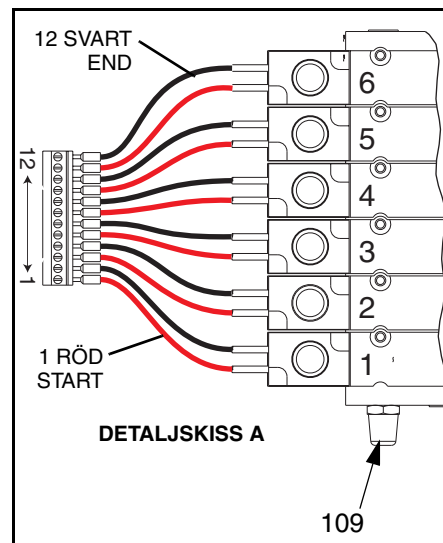
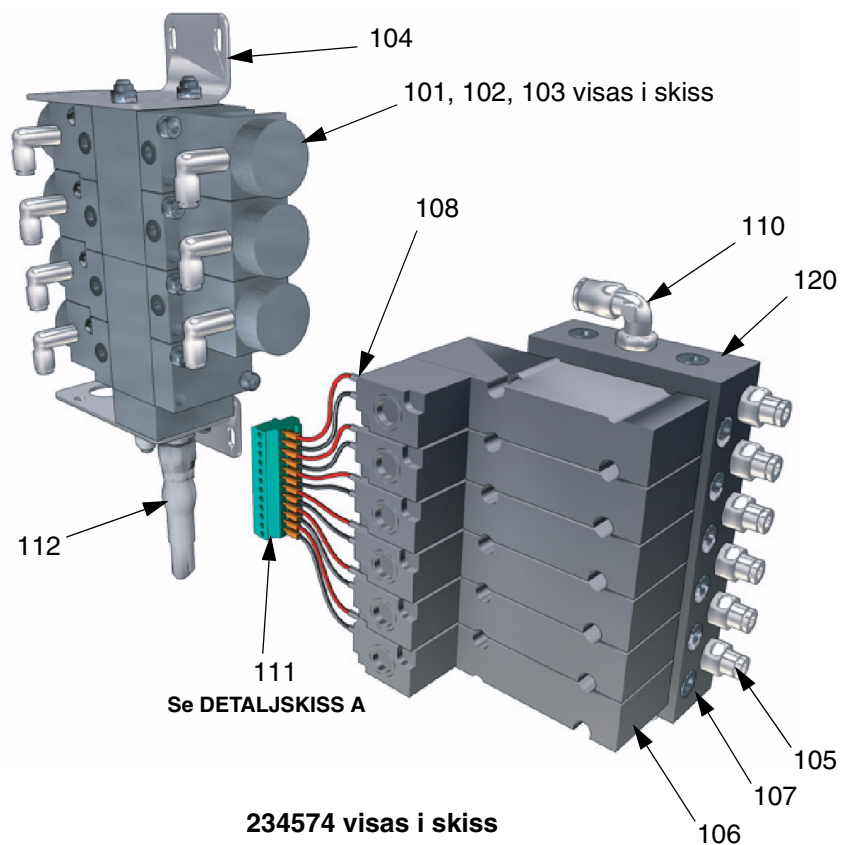

Graco standardgaranti

Graco garanterar att all utrustning tillverkad av Graco och som bär dess namn är fritt från material- och tillverkningsfel vid tidpunkten för försäljningen av en auktoriserad Graco-distributör till förste användaren. Med undantag för speciella eller begränsade garantiåtaganden meddelade av Graco, åtar sig Graco att under en tolv månaders period från inköpet reparera eller byta ut del som av Graco befunnits felaktig. Garantin gäller under förutsättning att utrustningen installerats, körts och underhållits i enlighet med Gracos skrivna rekommendationer.

Garantin omfattar ej, och Graco ansvarar inte för allmän förslitning och skador, felfunktion, skador och slitage orsakad av felaktig installation, felaktig användning, slitning, korrosion, otillräckligt eller felaktigt underhåll, misskötsel, olyckor, ombyggnad eller utbyte mot icke Graco originaldelar. Inte heller ansvarar Graco för felfunktion, skada eller slitage orsakat av att Graco-utrustningen inte är lämplig för inbyggnader, tillbehör, utrustning eller material som inte levereras av Graco, eller felaktig konstruktion, tillverkning, installation, drift eller underhåll av inbyggnader, utrustning eller material som inte levererats av Graco.

Garantin gäller under förutsättning att utrustningen, som anses felaktig, sänds med frakten betald till en auktoriserad Graco-distributör för kontroll av det påstådda felet. Kan felet verifieras, reparerar eller byter Graco ut felaktiga delar kostnadsfritt. Utrustningen returneras till kunden med frakten betald. Påvisar kontrollen inga material- eller tillverkningsfel, utförs reparationer till rimlig kostnad, vilken kan innefatta kostnader för delar, arbete och frakt.

DENNA GARANTI UTESLUTER, OCH ERSÄTTER ALLA ANDRA GARANTIER, UTTRYCKLIGA OCH UNDERFÖRSTÅDDA, INRÄKNAT GARANTI FÖR ANVÄNDBARHET OCH ATT UTRUSTNINGEN PASSAR FÖR ETT GIVET ÄNDAMÅL.

Gracos enda åtagande och köparens enda ersättning när garantin utlöses är enligt ovan. Köpare medger att inga andra ersättningar (inräknat men ej begränsat till följdskador, förlorade förtjänster, förlorad försäljning, person- och materiella skador och andra följdskador) finns. Åtgärder för brott mot garantiåtagandet måste läggas fram inom två (2) år efter inköpet.

GRACO ANSVARAR INTE FÖR OCH ÅTAR SIG INGET ANSVAR FÖR ATT UTRUSTNINGEN ÄR LÄMPLIG FÖR ETT SPECIFIKT ÄNDAMÅL TILLSAMMANS MED TILLBEHÖR, UTRUSTNING, MATERIAL OCH KOMPONENTER SOM SÄLJS MEN EJ TILLVERKAS AV GRACO. Dessa som säljs men ej tillverkas av Graco (t. ex. elmotorer, strömbrytare, slang m. m.) omfattas i förekommande fall av respektive tillverkarens garantiåtagande. Graco ger köparen rimlig assistans när dessa garantiåtaganden utlöses.

Under inga omständigheter ansvarar Graco för indirekta skador, följdskador eller speciella skador som uppkommit genom att Graco levererat sådan utrustning eller användning av produkter som sålts i samband med denna, oavsett om skadorna uppkommit genom kontraktsbrott, utlösning av garanti, förbiseende av Graco eller på annat sätt.

FOR GRACO CANADA CUSTOMERS

The parties acknowledge that they have required that the present document, as well as all documents, notices and legal proceedings entered into, given or instituted pursuant hereto or relating directly or indirectly hereto, be drawn up in English. Les parties reconnaissent avoir convenu que la rédaction du présent document sera en Anglais, ainsi que tous documents, avis et procédures judiciaires exécutés, donnés ou intentés à la suite de ou en rapport, directement ou indirectement, avec les procédures concernées.

Alla text- och bilddata i detta dokument följer den senaste produktinformationen som fanns tillgänglig vid publiceringen.
Graco förbehåller sig rätten till ändringar utan särskilt meddelande.

Försäljningskontor: Minneapolis
Övriga kontor: Belgien, Korea, Hong Kong, Japan
GRACO N.V.; Industrieterrein - Oude Bunders;
Slakweidestraat 31, 3630 Maasmechelen, Belgium
Tel.: 32 89 770 700 - Fax: 32 89 770 777

Tryckt i BELGIEN 310656
4/2004