

INSTRUCTIONS – LISTE DES PIÈCES

À CONSERVER COMME
RÉFÉRENCE



Le premier choix
quand la qualité
compte.™

309130F

Rév. C

POMPES HIGH-FLO® À HAUT DÉBIT

KITS DE RÉPARATION ET DE CONVERSION DE POMPES

REMARQUES: SE REPORTER AU MANUEL D'INSTRUCTIONS 309136 RELATIF À LA POMPE HIGH-FLO® POUR UNE PRISE DE CONNAISSANCE AVEC LES INSTRUCTIONS D'ENTRETIEN ET LES MISES EN GARDE RELATIVES À LA SÉCURITÉ.

Kits de réparation de joint de piston

Sélectionner le kit spécifique à votre bas de pompe. Les pièces comprises dans ces kits sont repérées par un astérisque (*) sur la fig. 1.

Kits 243727 de réparation de joint de piston Pour bas de pompe 243731 & 243734 (pompes Bulldog® 3:1, King™, Viscount® 600 6:1)

No. Rep.	No. Réf.	Description	Qté
15	180761	JOINT; UHMWPE	4
16	107545	JOINT TORIQUE; PTFE	4
18	115929	JOINT TORIQUE	1
19	115930	JOINT TORIQUE	1
21	180760	JOINT, UHMWPE	4
24	196232	JOINT; UHMWPE	1
28	180759	JOINT; UHMWPE	2

Kits 243728 de réparation de joint de piston Pour bas de pompe 243732 & 243735 (pompes King™ 4:1, Viscount® 400)

No. Rep.	No. Réf.	Description	Qté
15	180761	JOINT; UHMWPE	4
16	107545	JOINT TORIQUE; PTFE	4
18	115929	JOINT TORIQUE	1
19	115930	JOINT TORIQUE	1
21	180760	JOINT, UHMWPE	4
24	196233	JOINT; UHMWPE	1
28	180758	JOINT; UHMWPE	2

Kits 243729 de réparation de joint de piston Pour bas de pompe 243733 & 243736 (pompes King™ 3:1, Viscount® 300)

No. Rep.	No. Réf.	Description	Qté
15	180761	JOINT; UHMWPE	4
16	107545	JOINT TORIQUE; PTFE	4
18	115929	JOINT TORIQUE	1
19	115930	JOINT TORIQUE	1
21	180760	JOINT, UHMWPE	4
24	196234	JOINT; UHMWPE	1
28	180757	JOINT; UHMWPE	2

Kit 235855 de conversion de joint de piston en option Pour bas de pompe 243732, & 243735 (pompes King™ 4:1, Viscount® 400)

No. Rep.	No. Réf.	Description	Qté
15	180761	JOINT; UHMWPE	4
16	107545	JOINT TORIQUE; PTFE	4
18	115929	JOINT TORIQUE	1
19	115930	JOINT TORIQUE	1
21	180760	JOINT, UHMWPE	4
24	112037	JOINT; PTFE non renforcé	1
28	180758	JOINT; UHMWPE	2

GRACO N.V.; Industrieterrein — Oude Bunders;
Slakweidestraat 31, 3630 Maasmechelen, Belgium

©COPYRIGHT 2000, GRACO INC.

Kit de conversion de joint de piston en option 235856

Pour bas de pompe 243731 & 243734
(pompes Bulldog® 3:1, King™ 6:1, Viscount® 600)

No. Rep.	No. Réf.	Description	Qté
15	180761	JOINT; UHMWPE	4
16	107545	JOINT TORIQUE; PTFE	4
18	115929	JOINT TORIQUE	1
19	115930	JOINT TORIQUE	1
21	180760	JOINT, UHMWPE	4
24	112038	JOINT; PTFE non renforcé	1
28	180759	JOINT; UHMWPE	2

Kit de conversion de joint de piston en option 235854

Pour bas de pompe 243733 & 243736
(pompes King™ 3:1, Viscount® 300)

No. Rep.	No. Réf.	Description	Qté
15	180761	JOINT; UHMWPE	4
16	107545	JOINT TORIQUE; PTFE	4
18	115929	JOINT TORIQUE	1
19	115930	JOINT TORIQUE	1
21	180760	JOINT, UHMWPE	4
24	112036	JOINT, non renforcé PTFE	1
28	180757	JOINT; UHMWPE	2

Kit mâchoire d'accouplement 243948

Pour pompes High-Flo®.

No. Rep.	No. Réf.	Description	Qté
	184129	BAGUE, accouplement	2
	186925	ECROU d'accouplement	1
29	196228	AXE, piston (Tuff Coat™)	1

Kits de réparation de presse étoupe

Pour pompes High-Flo®. Choisir en fonction de la matière des joints. Les pièces comprises dans ces kits sont repérées par un symbole (†) sur la fig. 1.

Kit de garniture de presse-étoupe en UHMWPE/
cuir 243671

No. Rep.	No. Réf.	Description	Qté
30	198360	BAGUE d'étanchéité mâle	1
31	180641	JOINT EN V; UHMWPE	6
32	243839	BAGUE d'étanchéité mâle	1
34	109213	JOINT TORIQUE; UHMWPE	1
35	15J057	JOINT EN V; cuir	4
42	196216	BAGUE d'étanchéité femelle	1

Kit de garniture de presse-étoupe en PTFE/cuir 243672

No. Rep.	No. Réf.	Description	Qté
30	198360	BAGUE d'étanchéité mâle	1
31	190298	JOINT EN V, PTFE	6
32	243839	BAGUE d'étanchéité mâle	1
34	109213	JOINT TORIQUE en PTFE	1
35	15J057	JOINT EN V; cuir	4
42	109216	BAGUE d'étanchéité femelle	1

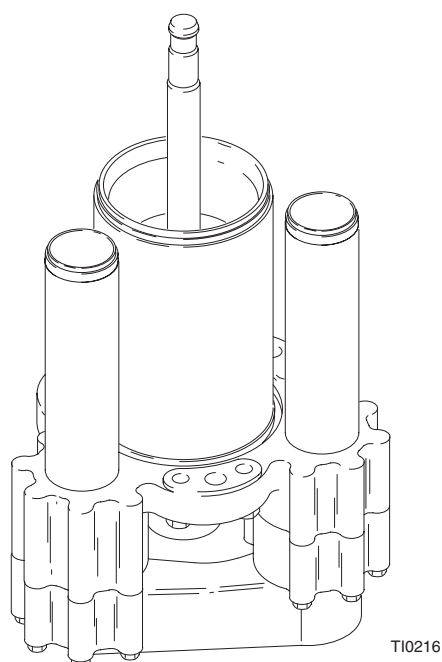
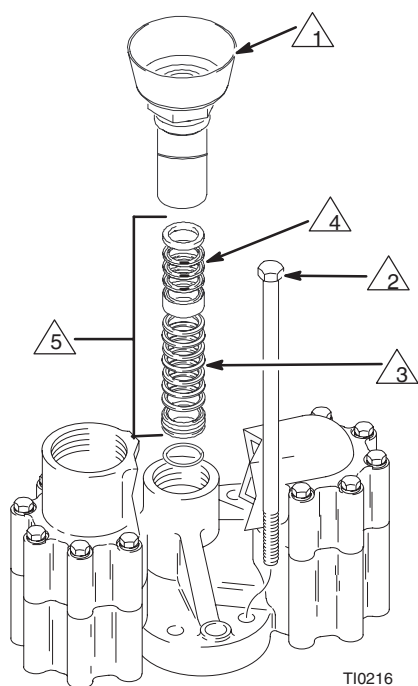

- †1 Serrer à 67 N.m. Desserrer et resserrer à 27–34 N.m.
- †2 Serrer en diagonale et régulièrement à un couple de 81–88 N.m.
- †3 Les lèvres des joints en V doivent être orientées vers le bas.
- †4 Les lèvres des joints en V doivent être orientées vers le haut.
- †5 Monter sur la coupelle (12).

Fig. 2

Kits de conversion de presse-étoupe

KITS DE CONVERSION DE PRESSE-ÉTOUPE

Kit garniture de presse-étoupe UHMWPE triple lèvre™ 243673

No. Rep.	No. Réf.	Description	Qté
101	243674	CARTOUCHE d'étanchéité	1
102	196240	PALIER	1
103	115906	JOINT TORIQUE	1

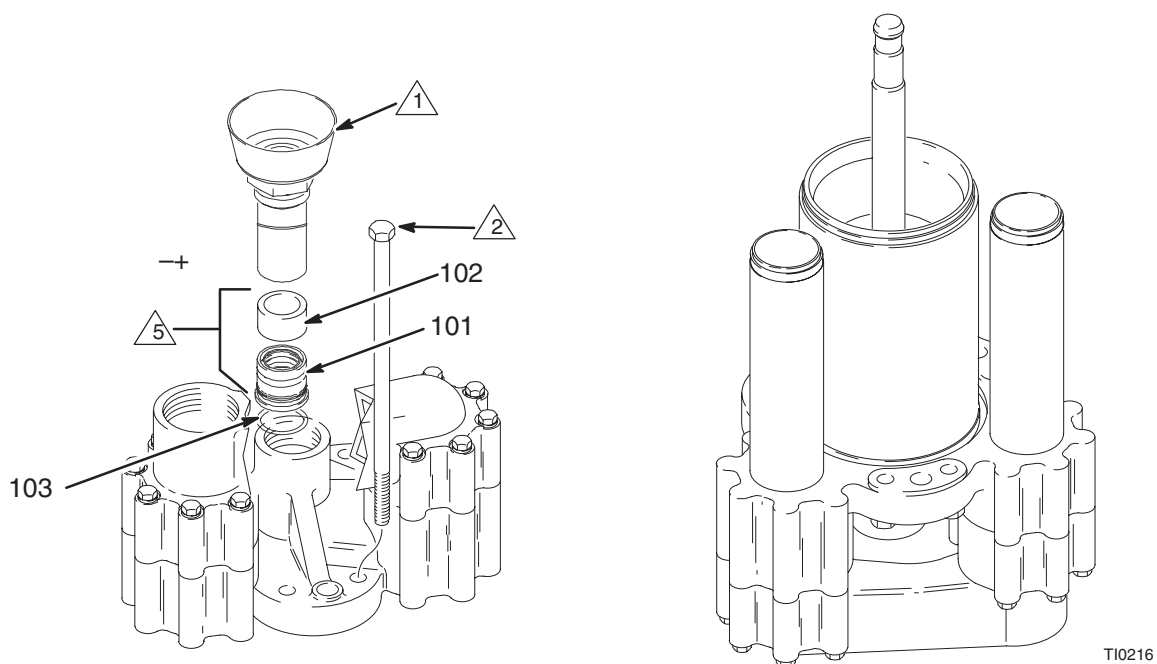



-  Serrer à 67 N.m. Desserrer et resserrer à 27–34 N.m.
-  Serrer en diagonale et régulièrement à un couple de 81–88 N.m.
-  Monter sur la coupelle (12).

Fig. 3

Garantie Graco standard

Graco garantit que tout le matériel fabriqué par Graco et portant son nom est exempt de défaut de matière et de fabrication à la date de la vente à l'acheteur et utilisateur initial. Sauf garantie spéciale, élargie ou limitée, publiée par Graco, Graco réparera ou remplacera, pendant une période de douze mois à compter de la date de vente, toute pièce du matériel jugée défectueuse par Graco. Cette garantie s'applique uniquement si le matériel est installé, utilisé et entretenu conformément aux recommandations écrites de Graco.

Cette garantie ne couvre pas, et en cela la responsabilité de Graco ne saurait être engagée, l'usure normale ou tout dysfonctionnement, dommage ou usure dus à un défaut d'installation, une mauvaise application, l'abrasion, la corrosion, un entretien inadéquat ou mauvais, une négligence, un accident, un bricolage ou le remplacement de pièces par des pièces d'une origine autre que Graco. Graco ne saurait être tenu pour responsable en cas de dysfonctionnement, dommage ou usure dus à l'incompatibilité du matériel de Graco avec des structures, accessoires, équipements ou matériaux non fournis par Graco ou encore dus à un défaut de conception, de fabrication, d'installation, de fonctionnement ou d'entretien de structures, d'accessoires, d'équipements ou de matériaux non fournis par Graco.

Cette garantie s'applique à condition que le matériel objet de la réclamation soit retourné en port payé à un distributeur Graco agréé pour vérification du défaut signalé. Si le défaut est reconnu, Graco réparera ou remplacera gratuitement toutes les pièces défectueuses. Le matériel sera retourné à l'acheteur d'origine en port payé. Si l'examen du matériel ne révèle aucun défaut de matière ou de fabrication, les réparations seront effectuées à un coût raisonnable pouvant inclure le coût des pièces, de la main d'œuvre et du transport.

CETTE GARANTIE EST UNE GARANTIE EXCLUSIVE QUI REMPLACE TOUTE AUTRE GARANTIE, EXPRESSE OU IMPLICITE, COMPRENANT, MAIS SANS S'Y LIMITER, UNE GARANTIE MARCHANDE OU UNE GARANTIE DE FINALITÉ PARTICULIÈRE.

La seule obligation de Graco et le seul recours de l'acheteur pour tout défaut relevant de la garantie sont tels que déjà définis ci-dessus. L'acheteur convient qu'aucun autre recours (pour, la liste n'ayant aucun caractère exhaustif, dommages indirects ou consécutifs que manque à gagner, perte de marché, dommages corporels ou matériels ou tout autre dommage indirect ou consécutif) ne sera possible. Toute action au titre de la garantie doit intervenir dans les deux (2) ans à compter de la date de vente.

Graco ne garantit pas et refuse toute garantie relative à la qualité marchande et à une finalité particulière en rapport avec les accessoires, équipements, matériaux ou composants vendus mais non fabriqués par Graco. Ces articles vendus, mais non fabriqués par Graco (tels que les moteurs électriques, commutateurs, flexibles, etc.) sont couverts par la garantie, s'il en existe une, de leur fabricant. Graco fournira à l'acheteur une assistance raisonnable pour toute réclamation faisant appel à ces garanties.

Graco ne sera en aucun cas tenu pour responsable des dommages indirects, accessoires, particuliers ou consécutifs résultant de la fourniture par Graco du matériel identifié dans la présente notice ou bien de la fourniture, du fonctionnement ou de l'utilisation de tout autre matériel ou marchandise vendus en l'occurrence, quelle que soit la cause : non-respect du contrat, défaut relevant de la garantie, négligence de la part de Graco ou autre.

À L'ATTENTION DES CLIENTS CANADIENS DE GRACO

The parties acknowledge that they have required that the present document, as well as all documents, notices and legal proceedings entered into, given or instituted pursuant hereto or relating directly or indirectly hereto, be drawn up in English. Les parties reconnaissent avoir convenu que la rédaction du présent document ainsi que de tous les documents, avis et procédures judiciaires exécutés, donnés ou intentés à la suite de ou en rapport, directement ou indirectement, avec les procédures concernées, sera en anglais.

Siège central de Graco: Minneapolis
Bureaux à l'étranger: Belgique, Corée, Chine, Japon

Ce manuel contient du français. MM 309130

**GRACO S.A.; Industrieterrein — Oude Bunders;
Slakweidestraat 31, 3630 Maasmechelen, Belgium
Tél.: 32 89 770 700 – Fax: 32 89 770 777**

309130 avril 2000, révision novembre 2006