

Dispositivi di controllo aria

309923I rev.E



Importanti istruzioni sulla sicurezza

Leggere tutte le avvertenze e le istruzioni contenute in questo manuale. Conservarle.

Dispositivi di controllo aria

Forniscono aria compressa pulita, secca e regolata

Codice	Descrizione	Include:		Pressione massima regolata dell'aria
		Regolatore*	Filtro*	
234398	2 uscite regolate e 1 uscita principale filtrata	234392	simile a 234396, pag. 6	160 psi (1,1 MPa, 11 bar)
234399	2 uscite regolate e 2 uscite principali filtrate con manometro e valvola aria	234392		
234400	2 regolatori aria, ciascuno con 2 uscite regolate e 1 uscita principale filtrata, con manometro e valvola aria	234392		
234411	2 uscite regolate e 1 uscita principale filtrata	234392	234410	

* Il regolatore ha una portata max. di 50 CFM. Vedere la tabella sottostante per la portata max. in CFM del filtro. Per ulteriori informazioni sul regolatore dell'aria, vedere il relativo manuale, codice 309924.

Filtri aria

Con filtrazione a 5 micron

Codice	Descrizione	Ingresso	Uscite	CFM max.	Massima pressione ingresso aria
234396	Filtro dell'aria, senza accessori	1/2" npt(f)	3/8" npt(f)	120 CFM	175 psi (1,2 MPa, 12 bar)
234410	Filtro dell'aria, senza accessori	1/2" npt(f)	3/8" npt(f) 1/4" npt(f) con tappo	75 CFM	
234412	Filtro aria, innesto rapido	1/4" npt(f)	1/4" npt(f) 1/4" npt(f) con tappo	75 CFM	

PROVEN QUALITY. LEADING TECHNOLOGY.

Installazione

AVVERTENZA

Non appendere il kit di controllo aria direttamente all'ingresso del motore pneumatico della pompa, in quanto potrebbe venire danneggiato dal peso e dalle sollecitazioni dell'unità durante il funzionamento.

Prima di installare i componenti della linea pneumatica pulire il tubo per rimuovere i detriti soffiando aria compressa. Assicurarsi che l'aria che alimenta il regolatore sia pulita. Una delle principali ragioni di problemi di funzionamento o dell'impossibilità di effettuare regolazioni è la presenza di sporco nel regolatore.

Utilizzare un po' di sigillante o nastro per tubature e solo sulle filettature maschie. Posizionare il regolatore il più possibile vicino all'attrezzatura ad esso collegata.

Installare una valvola di intercettazione dell'aria di alimentazione a monte dei dispositivi di controllo aria per isolarli dall'utenza.

Schema del sistema pneumatico dello stabilimento

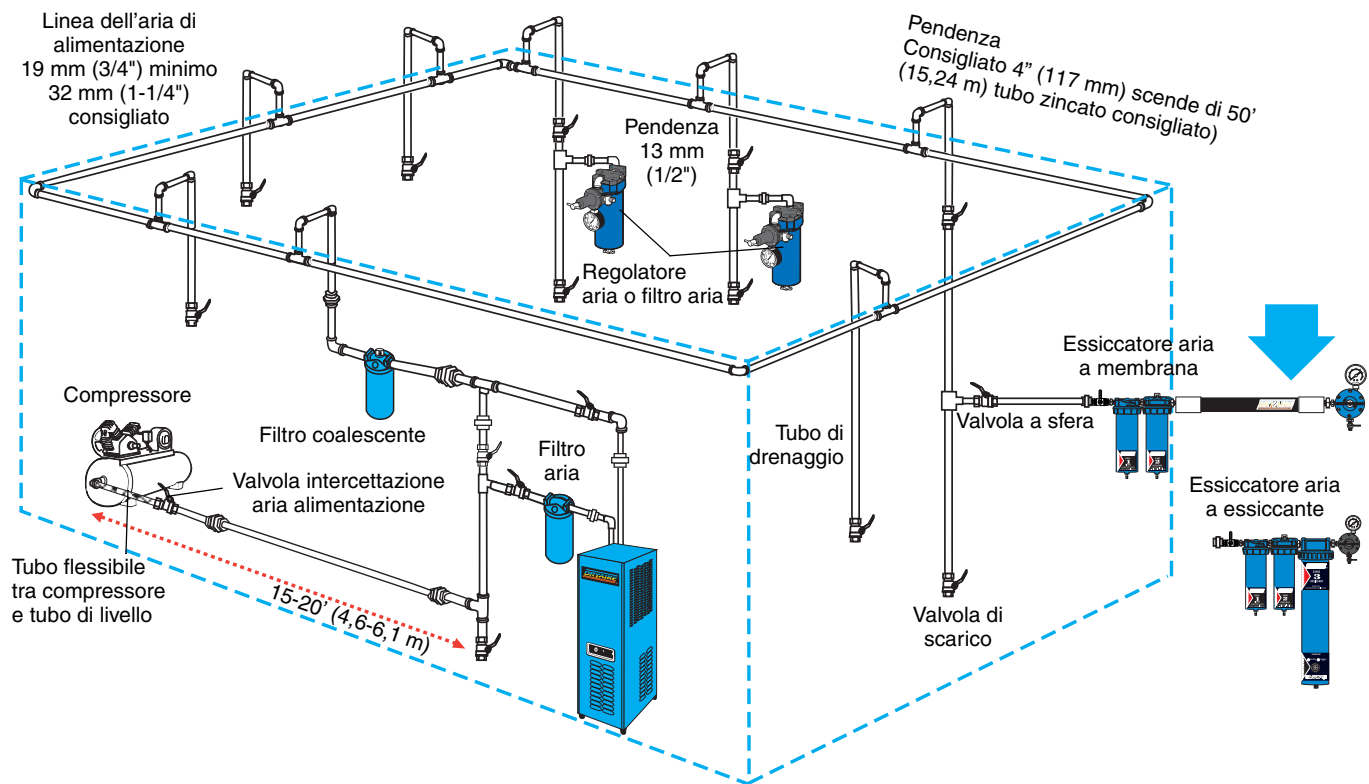

- Il tubo di livello della linea dell'aria principale non deve avere un diametro inferiore all'uscita del compressore.
- Un minimo di 25' (7,62 m) dal compressore all'uscita del primo filtro è necessario per il raffreddamento dell'aria [distanza consigliata 50' (15,24 m)]

Dimensione minima consigliata per la tubazione			
Compressore		Linea dell'aria di alimentazione	
HP	CFM	Lunghezza piedi (m)	Dim. pollici (mm)
1-1/2 - 2	6 - 9	qualsiasi	3/4 (19)
3 - 5	12 - 20	Fino a 200 (61)	3/4 (19)
		Oltre 200 (61)	1 (25,4)
5 - 10	20 - 40	Fino a 100 (30,5)	3/4 (19)
		Oltre 100-200 (30,5-61)	1 (25,4)
		Oltre 200 (61)	1-1/4 (31,8)
10 - 15	40 - 60	Fino a 100 (30,5)	3/4 (19)
		Oltre 100-200 (30,5-61)	1-1/4 (31,8)
		Oltre 200 (61)	1-1/2 (38,1)

Caduta di pressione nel tubo, in base alla lunghezza e al diametro interno psi (Kpa, bar)				
D.i. flessibile (pollici)	Ingresso P	Lunghezza flessibile (piedi)	Caduta di pressione	SCFM (ft³/min)
1/4	40	4	6	14
		10	8	10
		15	9,5	9
		20	11	8
		25	12,75	8
		50	24	8



Funzionamento

Regolazione della pressione

						
Non superare la pressione pneumatica massima in entrata. Una pressione eccessiva può comportare rotture dei componenti e gravi lesioni.						

Ruotare in senso orario per aumentare la pressione o in senso antiorario per diminuirla.

Procedura di decompressione

						
Per evitare lesioni, scaricare la pressione dell'aria e dei liquidi prima di effettuare ispezioni, operazioni di pulizia o interventi di riparazione dell'attrezzatura.						

Di seguito viene descritta una procedura generale per lo scarico della pressione. Seguire la procedura di scarico della pressione specifica descritta nei manuali della propria pistola a spruzzo e/o dell'attrezzatura di alimentazione del fluido.

1. Chiudere la valvola di intercettazione dell'aria principale.
2. Azionare il grilletto o la valvola di erogazione e aprire eventuali valvole di drenaggio per scaricare la pressione.

Manutenzione e riparazione

Filtro aria

Seguire la **Procedura di decompressione** prima di effettuare una delle procedure riportate di seguito.

Lavare l'elemento del filtro e la tazza con sapone per uso domestico e acqua o alcol denaturato. Utilizzare aria compressa per soffiare le impurità e i contaminanti dal corpo del filtro. Soffiare l'elemento filtrante dal lato interno.

Pulire regolarmente il filtro dell'aria per massimizzare l'efficienza di filtraggio ed evitare una caduta di pressione eccessiva. Scaricare tutta la pressione prima di rimuovere la tazza.

Autodrenaggio

Una volta che la tazza è in pressione, il pistone si sposta verso il basso contro la molla e chiude l'apertura di drenaggio. Quando la tazza è depressurizzata (ad esempio durante la notte quando il sistema viene arrestato), la molla solleva il pistone dalla tenuta consentendo il drenaggio della tazza.



È possibile spingere lo stelo del pistone sul fondo della tazza per drenarla manualmente.

Regolatore aria

Per le procedure di manutenzione e riparazione, vedere il manuale del regolatore aria 309924.

Parti

Dispositivi di controllo aria

Codice 234398

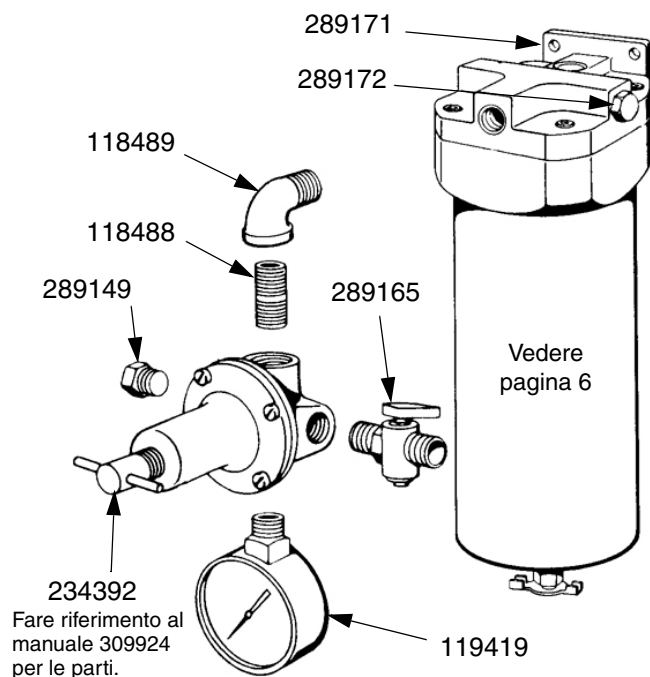

Codice 234399

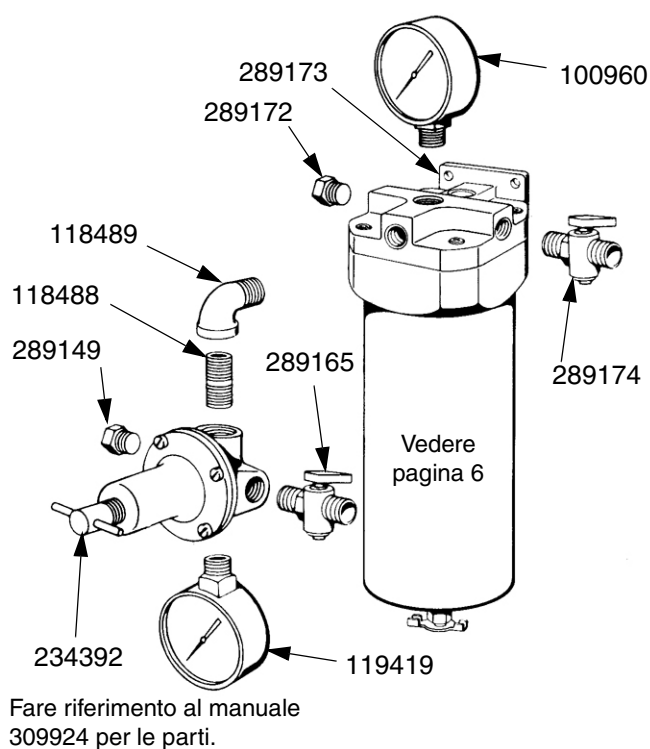

Codice 234400

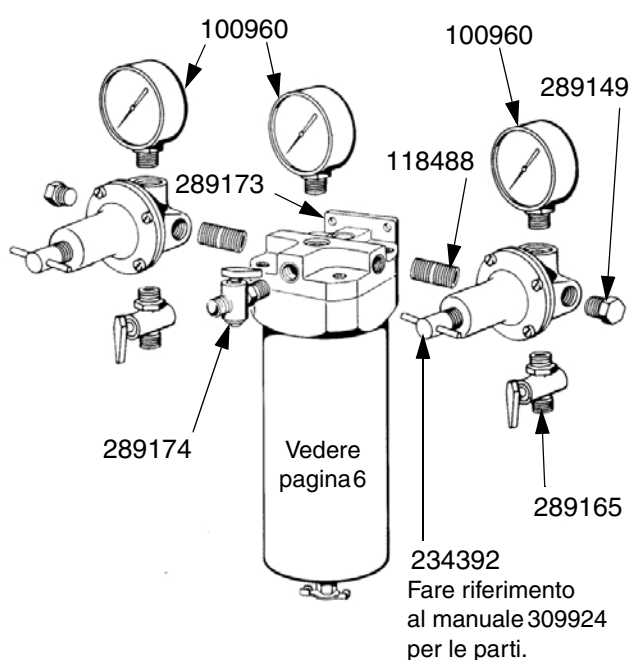

Codice 234411

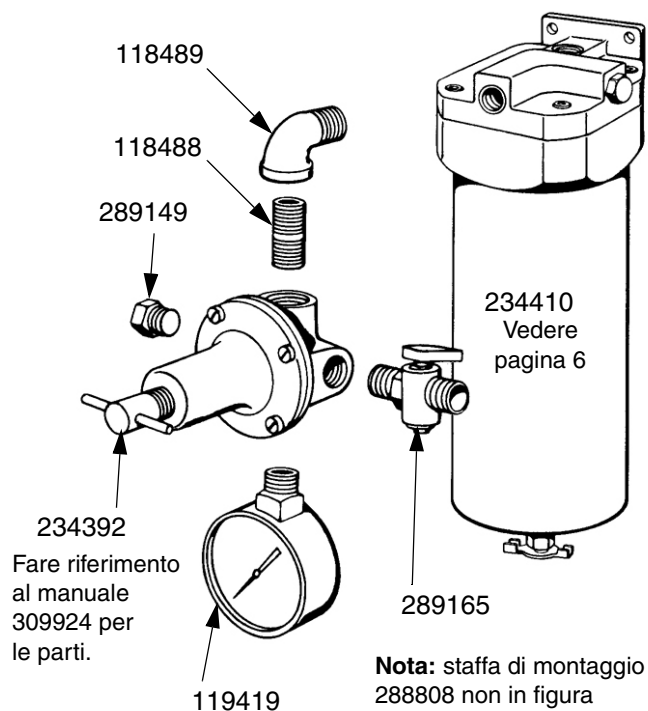

Filtri aria

Accessori per filtro 234396 e per filtro più dispositivi di controllo aria 234398, 234399, e 234400

Codice 234410 e 234412

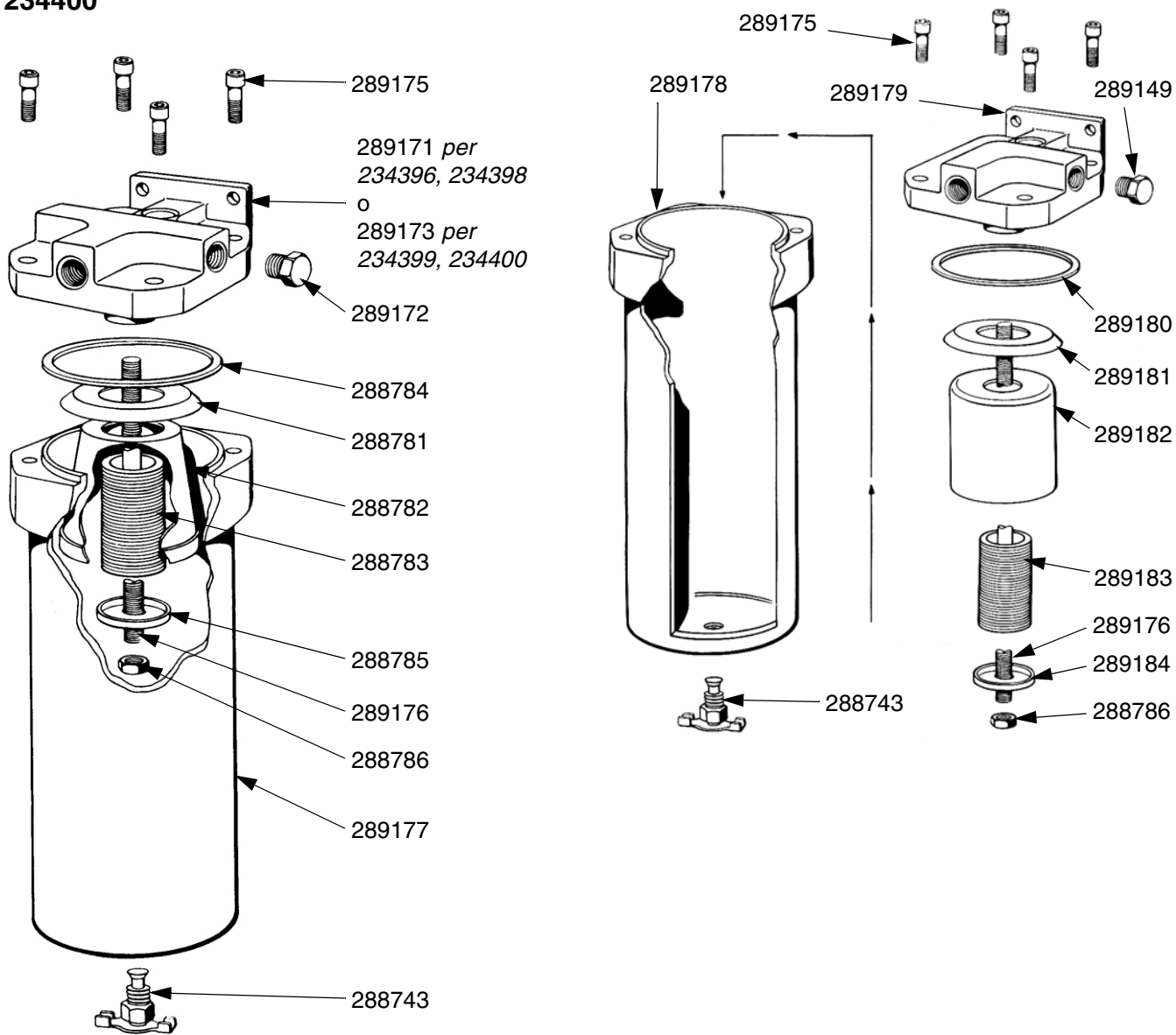



A series of 25 horizontal lines spanning the width of the page, providing a template for writing. The lines are evenly spaced and extend from the left margin to the right edge of the page.

Garanzia standard Graco

Graco warrants all equipment referenced in this document which is manufactured by Graco and bearing its name to be free from defects in material and workmanship on the date of sale to the original purchaser for use. With the exception of any special, extended, or limited warranty published by Graco, Graco will, for a period of twelve months from the date of sale, repair or replace any part of the equipment determined by Graco to be defective. This warranty applies only when the equipment is installed, operated and maintained in accordance with Graco's written recommendations.

This warranty does not cover, and Graco shall not be liable for general wear and tear, or any malfunction, damage or wear caused by faulty installation, misapplication, abrasion, corrosion, inadequate or improper maintenance, negligence, accident, tampering, or substitution of non-Graco component parts. Nor shall Graco be liable for malfunction, damage or wear caused by the incompatibility of Graco equipment with structures, accessories, equipment or materials not supplied by Graco, or the improper design, manufacture, installation, operation or maintenance of structures, accessories, equipment or materials not supplied by Graco.

This warranty is conditioned upon the prepaid return of the equipment claimed to be defective to an authorized Graco distributor for verification of the claimed defect. If the claimed defect is verified, Graco will repair or replace free of charge any defective parts. The equipment will be returned to the original purchaser transportation prepaid. If inspection of the equipment does not disclose any defect in material or workmanship, repairs will be made at a reasonable charge, which charges may include the costs of parts, labor, and transportation.

THIS WARRANTY IS EXCLUSIVE, AND IS IN LIEU OF ANY OTHER WARRANTIES, EXPRESS OR IMPLIED, INCLUDING BUT NOT LIMITED TO WARRANTY OF MERCHANTABILITY OR WARRANTY OF FITNESS FOR A PARTICULAR PURPOSE.

Graco's sole obligation and buyer's sole remedy for any breach of warranty shall be as set forth above. The buyer agrees that no other remedy (including, but not limited to, incidental or consequential damages for lost profits, lost sales, injury to person or property, or any other incidental or consequential loss) shall be available. Any action for breach of warranty must be brought within two (2) years of the date of sale.

GRACO MAKES NO WARRANTY, AND DISCLAIMS ALL IMPLIED WARRANTIES OF MERCHANTABILITY AND FITNESS FOR A PARTICULAR PURPOSE, IN CONNECTION WITH ACCESSORIES, EQUIPMENT, MATERIALS OR COMPONENTS SOLD BUT NOT MANUFACTURED BY GRACO. These items sold, but not manufactured by Graco (such as electric motors, switches, hose, etc.), are subject to the warranty, if any, of their manufacturer. Graco will provide purchaser with reasonable assistance in making any claim for breach of these warranties.

In no event will Graco be liable for indirect, incidental, special or consequential damages resulting from Graco supplying equipment hereunder, or the furnishing, performance, or use of any products or other goods sold hereto, whether due to a breach of contract, breach of warranty, the negligence of Graco, or otherwise.

PER I CLIENTI GRACO GRECI/ITALIANI/SPAGNOLI/PORTOGHESI

Le controparti riconoscono di aver richiesto che il presente documento, e tutti gli altri documenti, avvisi e informazioni di natura legale sottoscritti, conferiti o istituiti direttamente o indirettamente, siano redatti in lingua inglese.

Graco Information

TO PLACE AN ORDER, contact your Graco distributor or call to identify the nearest distributor.

Phone: 612-623-6921 **or Toll Free:** 1-800-328-0211 **Fax:** 612-378-3505

*All written and visual data contained in this document reflects the latest product information available at the time of publication.
Graco reserves the right to make changes at any time without notice.*

This manual contains Italian. MM 309923

Graco Headquarters: Minneapolis
International Offices: Belgium, China, Japan, Korea

GRACO INC. P.O. BOX 1441 MINNEAPOLIS, MN 55440-1441
www.graco.com

Rev. 5/2007