

取扱説明書番号 X013616 | 改訂 A | 日本語 (JP)

自動エアレススプレーガン

モデル 26C624、26C625

高圧保護コーティング材のスプレー用途に使用します。

型番 288048

建築塗料およびコーティング材のエアレススプレーに使用します。

モデル 288554

シーラント塗布用途に使用します。



重要な安全上の説明

機器を使用する前に、本マニュアルのすべての警告と指示をお読みください。装置のコントロールと適切な使用方法を熟知してください。説明書は保管してください。



重要な医療関連の情報

ガンに同梱されるメディカルアラートカードを読んでください。医師のための噴射傷害治療情報が含まれています。機器を操作する際は手元に備えてください。



graco.com/contact

目次

モデル	3	一般的トラブルシューティング	25
翻訳された説明書	4	スプレーパターンのトラブルシューティング	26
安全記号	5		
一般的な警告	6	修理	27
技術仕様	9	サービス	27
トリガー速度	10	分解	27
音圧レベル (dBa)	10	再組み立て	29
音響出力レベル (dBa)	10	自動エアレススプレーガンの部品	30
設置	11	モデル 26C624 の部品	30
スプレーブースの換気	11	モデル 26C625 の部品	33
ガンとマニホールドの構成	11	モデル 288048 および 288554 の部品	35
循環システム	11	マニホールド部品	39
非循環システム	11	部品 241161	39
エア取り付け金具の取り付け	12	部品 241162	39
システムの接地	12	部品 26C622	40
ポンプの接地	12	部品 244930	41
空気圧縮機と油圧電源装置の接地	12	GG0 シリーズ チップ選定表	42
ポンプに接続されたエアホース、液体ホース、油圧ホースの接地	12	XHD RAC スイッチチップ選定表	44
スプレーガンの接地	12	シーラー塗布用チップおよびエアキャップ選定チャート	46
液体供給コンテナの接地	12	シャワーチップ	46
スプレー対象物の接地	12	ストリーミングチップ	46
溶剤容器の接地	12	シングルオリフィス ファンパターン スプレーチップ	46
ガンの取り付け	12	アクセサリー	48
往復アームロッドの取り付け	13	ガンマニホールド	48
固定サポートの取り付け	13	接地クランプと接地線 222011	48
セットアップ	14	高圧ボールバルブ、フルオロエラストマーシール	48
エアラインおよびアクセサリーに関する推奨事項	14	ブリード型マスターエアバルブ	48
液体ラインおよびアクセサリの推奨事項	14	ガスケットフィルタ	48
スプレーガンの洗浄	16	空気・水用チューブ継手	48
スプレーチップを取り付ける	16	フィルター・キット	48
GG0 チップ	16	ブラシ 101892	48
RAC チップ	16	インライン液体フィルタ	49
スプレーパターンの調整	17	ニードル/ディフューザのオプション	49
ストリーミングチップの調整	17	温度センサーとケーブル	49
操作	18	寸法	50
圧力開放手順	18	288048, 288554	50
液体の塗布	19	26C624	51
メンテナンス	20	26C625	52
毎日のガンの手入れ	20	取り付け穴の配置	53
一般的なシステムメンテナンス	20	カリフォルニア州プロポジション 65	54
清掃手順	21		
スプレーチップの清掃および詰まりの除去	21		
RAC チップ	21		
フラットチップ	21		
日常洗浄手順	22		
製品有効期間の終了	23		
トラブルシューティング	24		

モデル

部品番号は、自動エアレススプレーガンの特長および仕様上の違いを示しています。

自動エアレススプレーガンの型式および認証

モデル	最大使用圧力	最大使用液体圧力	承認
26C624		35 MPa (345 bar、 5000 psi)	
288048			
288554			
26C625	7250 psi (50 MPa, 499 bar)		II 2 G Ex h IIB T6 Gb

マウントマニホールドは別途ご注文ください。部品を参照してください。

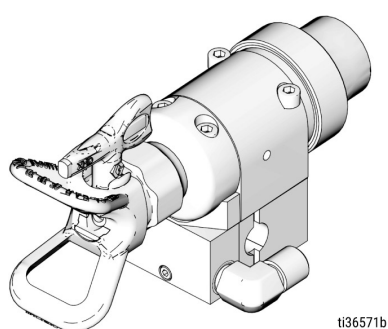

モデル 26C624

マニホールド 241161 と組み合わせた例を示しています。

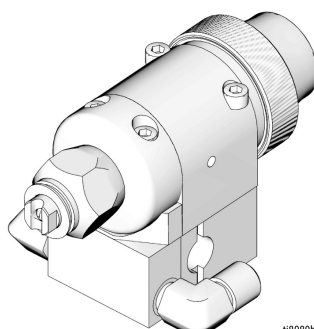

モデル 288048 および 288554

マニホールド 241161 と組み合わせた例を示しています。

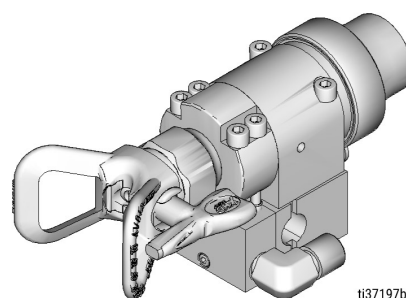

モデル 26C625

マニホールド 26C622 と組み合わせた例を示しています。

翻訳された説明書

自動エアレススプレーガンが販売されているすべての地域をサポートするため、各言語の追加ドキュメントが用意されています。入手可能な翻訳版は、www.graco.com で入手いただけます。

表 2-1: 自動エアレススプレーガン取扱説明書の翻訳一覧

言語	取扱説明書番号
英語	X013616EN
フランス語	X013616FR
スペイン語	X013616ES
デンマーク語	X013616DA
オランダ語	X013616NL
フィンランド語	X013616FI
ドイツ語	X013616DE
イタリア語	X013616IT
ノルウェー語	X013616NO
ポーランド語	X013616PL
スウェーデン語	X013616SV
中国語	X013616ZH
日本語	X013616JA
韓国語	X013616KO

安全記号

以下の安全記号は本取扱説明書全体および警告ラベル上にあります。下の表を読んで各記号の意味を理解することが重要です。

シンボル	意味	シンボル	意味
	火傷の危険		液漏れを手、体、手袋、またはウエスで止めないで下さい。
	感電の危険性		着火源を取り除いてください
	装置誤用の危険性		医師に相談してください
	火災と爆発の危険		圧力開放の手順に従ってください
	可動部品の危険		装置の接地
	皮膚への噴射の危険性		マニュアルを読む
	皮膚への噴射の危険性		作業場を換気してください
	飛沫の危険性		作業者の安全保護具を着用してください
	有毒な液体又は蒸気の危険性		
	液体アウトレットの近くに手や体の一部を置かないでください		



安全注意記号

記号の意味：注意！警戒！説明書全体を通して、重要な安全メッセージを示すこのシンボルを探してください。

一般的な警告

次の警告は、このマニュアル全体に適用されます。この機器を使用する前に、警告をよく読んで、それに従ってください。この警告に従わない場合、重大な怪我または事故が発生する可能性があります。

警告





装置誤用の危険性

誤用は死あるいは重篤な怪我の原因となります。



- 疲労状態のときや、薬を服用しているときや飲酒状態のときは、装置を操作しないでください。
- システム内で耐圧または耐熱定格が最も低い部品の、最高使用圧力または最高使用温度を超えないようにしてください。すべての装置の取扱説明書の**技術仕様**を参照してください。
- 装置の接液部に適合する液体と溶剤を使用してください。すべての装置の取扱説明書の**技術仕様**を参照してください。液体および溶剤の製造元の警告も参照してください。使用している材料に関する詳しい情報については、販売代理店または小売店から安全データシート (SDS) を取り寄せてください。
- 装置の使用を終了する場合は、すべての装置の電源を切断し、**圧力開放手順**に従ってください。
- 装置は毎日点検してください。製造元の純正の交換用部品のみを使用し、磨耗または破損した部品を直ちに修理または交換してください。
- 装置を改造または変更しないでください。装置を改造または変更すると、認証機関の承認が無効になり、安全上の危険が生じる場合があります。
- すべての装置が使用する環境に対して認定され、承認されていることを確認してください。
- 装置を定められた用途以外に使用しないでください。詳しくは販売代理店にお問い合わせください。
- ホースとケーブルを、通路、鋭角のある物体、可動部品、加熱した表面などに近づけないでください。
- ホースをねじったり、過剰に曲げたり、ホースを使用して装置を引き寄せたりしないでください。
- 子供や動物を作業場から遠ざけてください。
- すべての適切な安全に関する規制に従ってください。

警告

	<p>皮膚への噴射の危険性</p> <p>吐出デバイス、ホースの漏れ、または部品の破裂部分から噴出する高圧の液体は皮膚を貫通します。これはただの切り傷のように見えるかもしれませんが、体の一部の切断にもつながりかねない重傷となります。直ちに外科処置を受けてください。</p> <ul style="list-style-type: none"> • ディスペンス装置を人や体の一部に向けないでください。 • 液体アウトレットの先に手を置かないでください。 • 液漏れを手、体、手袋、またはボロ布などで止めたりそらしたりしないでください。 • 吐出を中止するとき、および装置を清掃、点検、整備する前には、圧力解放手順に従ってください。 • 装置を操作する前に、液体の流れるすべての接続箇所を締めてください。 • ホースおよびカップリングは毎日点検してください。摩耗または損傷した部品は直ちに交換してください。
	<p>火災と爆発の危険性</p> <p>作業場で溶剤や塗料のガスなどの可燃性の気ガスは引火または爆発する可能性があります。装置内を流れる塗料や溶剤は、静電気スパークの原因となります。火災および爆発を防止するために:</p> <ul style="list-style-type: none"> • 十分換気された場所でのみ使用するようしてください。 • 表示灯やタバコの火、懐中電灯およびプラスチック製シート (静電スパークが発生する恐れのあるもの) などのすべての着火源は取り除いてください。 • 作業場にある全ての装置を接地してください。接地の説明を参照してください。 • 溶剤を高圧でスプレーしたり洗浄したりしないでください。 • 溶剤、ウェスおよびガソリンなどの異物を作業場に置かないでください。 • 可燃性の気体が充填している場所で、電源コードの抜き差しや電気や電灯のスイッチのオン/オフはしないでください。 • 接地されたホースのみを使用してください。 • ペール缶に向けて引き金を引く場合、ガンを接地された金属製ペール缶の縁にしっかりと当ててください。静電気防止または導電性でない限り、ペール缶ライナーは使用しないでください。 • 静電気火花が生じた場合、または感電したと感じた場合、操作を直ちに停止してください。問題を特定し、修正するまでは、装置を使用しないでください。 • 作業場には消火器を置いてください。
	<p>有毒な液体または気体の危険</p> <p>有毒な液体やガスが目に入ったり、皮膚に付着したり、それらを吸い込んだり、飲み込んだりすると、重傷を負ったり死亡したりする原因となることがあります。</p> <ul style="list-style-type: none"> • 安全データシート (SDS) を参照して、使用している流体固有の危険性を覚えておいてください。 • 危険な流体は保管用として許可された容器に保管し、廃棄する際には適用されるガイドラインに従ってください。

 **警告**



火傷の危険

加熱された装置表面と液体は、操作中に非常に高温になることがあります。重度の火傷を避けるためには：

- 熱い溶液や装置に触らないでください。



個人用保護具

作業場にいるときは、目の怪我、難聴、毒性ガスの吸引、および火傷を含む大怪我から自身を守るために、適切な保護具を身につける必要があります。保護具には以下のものが含まれますがこれに限定されません。

- 保護めがねと聴覚保護。
- 液体および溶剤メーカーが推奨するマスク、保護衣および手袋。

技術仕様

この表は、自動エアレススプレーガンに関する重要な情報を示しており、製品の特長、寸法、および装置の使用を支援する性能仕様を含んでいます。

	米国	メートル法
スプレーガン 288048 および 288554		
最大使用液体圧力	5000 psi	36 MPa, 360 bar
4000 psi における最小エアシリンダー作動圧力	70 psi	0.49 MPa、4.9 bar
5000 psi における最小エアシリンダー作動圧力	75 psi	0.51 MPa、5.1bar
最大使用液体温度		
塗料用途	120 °F	49 °C
不燃性シーラント用途	140 °F	60 °C
重量	1.17 ポンド	529 g
接液部品	ステンレス鋼、超硬合金、超高分子量ポリエチレン、アセタール、PEEK、耐薬品性フッ素ゴム、PTFE	
スプレーガン 26C624		
最大使用液体圧力	5000 psi	36 MPa, 360 bar
4000 psi における最小エアシリンダー作動圧力	70 psi	0.49 MPa、4.9 bar
5000 psi における最小エアシリンダー作動圧力	75 psi	0.51 MPa、5.1 bar
最大使用液体温度		
塗料用途	160 °F	71 °C
重量	1.24 lb	563 g
接液部品	ステンレス鋼、超硬合金、超高分子量ポリエチレン、アセタール、PEEK、耐薬品性フッ素ゴム、PTFE、ナイロン	
スプレーガン 26C625		
最大使用液体圧力	7250 psi	50 MPa、500 バール
7250 psi における最小エアシリンダー作動圧力	95 psi	0.65 MPa、6.5 バール
最大使用液体温度		
塗料用途	160 °F	71 °C
重量	1.24 lb	563 g
接液部品	ステンレス鋼、超硬合金、超高分子量ポリエチレン、アセタール、PEEK、耐薬品性フッ素ゴム、PTFE、ナイロン	

トリガー速度

これらの値は、新品のガンで、1.8 m (6 フィート) ・外径 6.3 mm (1/4 インチ) のシリンダーエアラインおよび 0.48 mm (0.019 インチ) のチップを使用した場合に適用されます。これらの数値は使用や機器の種類により多少異なることがあります。

シリンダーエア圧 PSI (KPA、BAR)	液体圧 PSI (KPA、BAR)	完全に開くまでのミリ秒	完全に閉じるまでのミリ秒
70 (0.49、4.9)	600 (4.2、42)	51	72
70 (0.49、4.9)	1800 (12.4、124)	56	73
70 (0.49、4.9)	4000 (28、280)	69	73

音圧レベル (DBA)

音圧は装置から 1 m (3.28 フィート) 離れた場所で計測しています。

入力液体圧力	
10.5 Mpa (105 bar、1500 psi)	4000 psi (28 MPa、276 bar)
79.0 dB(A)	86.6 dB(A)

音響出力レベル (DBA)

ISO-9641-2 に準拠した音響出力測定。

入力液体圧力	
10.5 Mpa (105 bar、1500 psi)	4000 psi (28 MPa、276 bar)
75.7 dB(A)	86.3 dB(A)

設置

自動エアレススプレーガン装置を正しく設置し、使用時に最適な性能を発揮できるようにします。

スプレーブースの換気



備考:

エア排気速度の要件に関する国、州、および自治体の基準を確認し、これを遵守してください。

自治体の安全および火災に関する条例をすべて確認し、遵守してください。

ガンとマニホールドの構成

(マニホールドは別途ご注文ください。アクセサリを参照してください。)

マニホールド 241161、241162、および 26C622

ガンは内部液体プラグ (4) を装着した状態で供給されます。図 6-1 を参照してください。ガンを循環システムで使用するには、内部プラグを外します。非循環システムでは、プラグをそのままにして洗浄時間を最小限にします。

循環システム

1. 急停止防止の潤滑剤 222955 を組み立てられていない状態で提供されたマニホールド (102) とエルボー (107) のネジ山と合わせ面に塗布します。
2. エルボー (107) をマニホールド (102) の両方の液体ポートに取り付けます。
3. 液体供給ラインをエルボーの 1 つに接続し、液体戻りラインをもう 1 つのエルボーに接続します。マニホールド液体ポートは反転可能です。

非循環システム

1. 組み立て前の状態で提供されたマニホールド (102)、プラグ (109)、およびエルボ (107) のねじ山と接合面に、防止潤滑剤 222955 を塗布してください。
2. エルボー (107) をマニホールド (102) の 1 つの液体ポートに取り付けて、プラグ (109) をもう 1 つのポートに取り付けます。
3. ガン液体ポートでマニホールドプラグと同じ側に、内部プラグ (4) を取り付けます。

4. 液体供給ラインをマニホールドのエルボー (107) に接続します。図 6-1 を参照してください。
5. 4 つのネジ (14) を使用してガンをマニホールドに取り付けてください。4 本のねじをすべて軽くねじ込み、まず前側の 2 本を締め、続いて後側の 2 本を 65 in-lb (7.3 N·m) まで締めてください。



図 6-1: 非循環システムのセットアップ (断面図)

1. 循環システムで使用するときには取り外します。
2. 循環システムで使用する場合は、エルボ (107) と交換してください。

エア取り付け金具の取り付け

1. シリンダー (a) エアポートに 1/4 インチ (6.35 mm) チューブ用の取り付け金具を取り付けます。
2. マニホールド 241161 および 241162：霧化用 (b) エアポートおよびファン用 (c) エアポートにプラグを取り付けます。

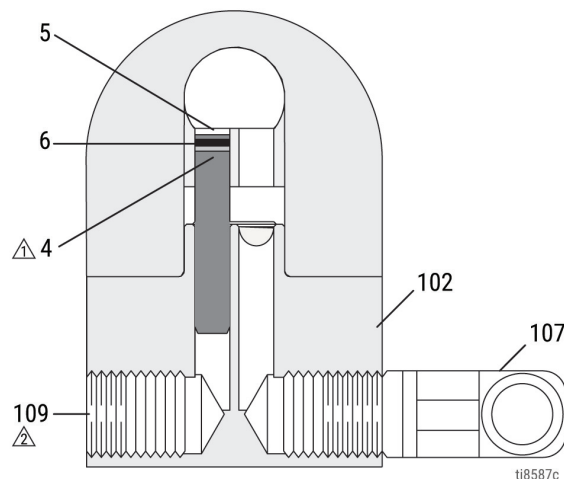
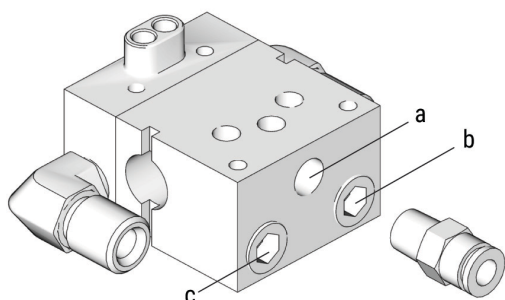

ti8225b

図 6-2: エア取り付け金具

- | | |
|---|------|
| a | CYL |
| b | ATOM |
| c | ファン |

システムの接地

⚠ 警告			
<p>静電気放電や感電の危険性を抑えるため、装置は必ず接地してください。電気または静電スパークにより、気体が発火または爆発する可能性があります。適切に接地を行わないと、感電の原因となる可能性があります。接地することで、ワイヤを通して電流を逃すことができます。</p>			

以下にある接地手順はシステムの最低条件です。お使いのシステムには、接地する必要のあるその他の装置または物体が含まれる可能性があります。使用地域および装置タイプに応じた接地手順の詳細は、地域の電気関連の法令をお調べください。システムは大地アースに接続されている必要があります。

ポンプの接地

別途のポンプ取扱説明書にあるように、接地ワイヤーと留め具を液体供給と大地アースの間に接続してポンプを接地します。

空気圧縮機と油圧電源装置の接地

メーカーの推奨に従って装置を接地してください。

ポンプに接続されたエアホース、液体ホース、油圧ホースの接地

最高 30.5 m (100 フィート) の合計されたホース長さの導電性のホースのみを使用し、接地の連続性を確実なものにします。お使いのエアホースと液体ホースの電気抵抗を少なくとも 1 週間に一度は確認してください。接地までの全抵抗が 25 メガオームを超える場合は、即座にホースを交換します。

備考:

このレベルでの抵抗を測定できるメーターを使用します。

スプレーガンの接地

スプレーガンは、正しく接地された液体ホースおよびポンプに接続して接地します。

液体供給コンテナの接地

液体供給容器を地域の法令に従って接地します。

スプレー対象物の接地

スプレー対象物を地域の法令に従って接地してください。

溶剤容器の接地

洗浄に使用する溶剤ペール缶は、地域の法令に従って必ず接地してください。導電性の金属ペール缶のみを使用してください。接地の導通を妨げる紙や段ボールのような非導電性の材料の敷かれた場所にペール缶を置かないでください。

ガンの取り付け

往復アームロッドの取り付け

マニホールド 241161、241162、および 26C622

往復アームロッド [13 mm (0.5 インチ) 最高直径] にガンを取り付けるには、以下を実行します。

1. 図 6-3 に示すように、マニホールドの穴に取り付けバー (A) を差し込みます。

備考:

3.18 mm (1/8 インチ) アライメントピン (P) を使い、ガンの方向を合わせるのに役立てます。

2. 取り付けネジ (B) を締めてガンをバーにしっかりと固定します。
3. スプレー対象物の表面から、ガンの先端までの距離を 150~200 mm (8~10 インチ) に保ってください。



図 6-3: 往復アームの取り付け

固定サポートの取り付け

すべてのマニホールドに対応

ガンを固定サポートに取り付けるには、図 6-4 および取り付け穴レイアウトを参照し、次の手順に従ってください。

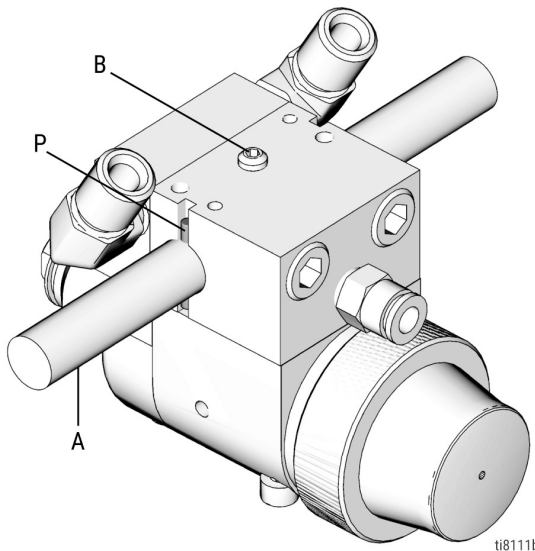
1. 2本の M5 × 0.8 キャップスクリュー (C) でガンをサポートに固定します。ネジは、ガンマニホールドのネジ穴で 6 mm (1/4 インチ) までの深さにかみ合うように、長さが足りる必要があります。

2. スプレー対象物の表面から、ガンの先端までの距離を 150~200 mm (8~10 インチ) に保ってください。







図 6-4: 固定サポートの取り付け

セットアップ

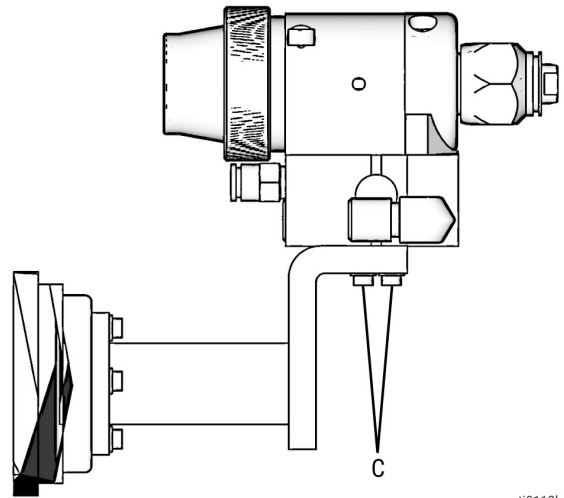
装置を初めて使用する場合や長期保管後に使用する場合は、自動エアレススプレーガンを運転できる状態に準備するための手順に従ってください。

エアラインおよびアクセサリーに関する推奨事項

1. ガンのシリンダーエア供給ラインにエア圧力レギュレーターを取り付けてください。適切に作動させるためには、シリンダーに最低 70 psi (0.49 MPa、4.9 バール) のエア圧を供給する必要があります。エア圧でバルブが開き、スプリングによってバルブが閉じます。シリンダー空気を排気する三方エアバルブが必要です。
2. メインエアラインにブリードタイプのエア遮断バルブを取り付けてください。追加のブリードタイプバルブをポンプエアレギュレータの下流側の各ポンプエア供給ラインに取り付けて、エアレギュレーターが遮断された後にこのバルブとポンプの間に残るエアを取り除きます。



警告			
			
ブリードタイプエアシャットオフバルブは、エアレギュレーターが閉じた後にこのバルブとポンプの間に残る空気を取り除くために、ご使用のシステムに必要です。残った空気はポンプを突然回転させ、重傷事故を発生させる可能性があります。			

3. ガンエアレギュレーターの下流側のガンシリンダー供給ラインに、ブリードタイプのエア遮断バルブを取り付けて、ガンシリンダーへのエア供給を遮断してください。エア供給ラインをガンのシリンダーエアインレット (C) に接続してください。図 6-4 を参照してください。

備考:

シリンダーエアインレットは 6.3 mm (1/4 インチ) 外径のチューブに適合します。

液体ラインおよびアクセサリの推奨事項

警告			
			
<ul style="list-style-type: none"> • 置換ポンプ、ホース、およびガンの液体圧力の開放を補助するために、システムには液体ドレンバルブが必要です。;ガン引き金を引いて圧力を開放する行為は不十分な場合があります。 • ポンプの最大使用圧力がガンの最大使用液圧 (フロントカバーを参照) を超える場合は、液体圧力レギュレーターをシステムに取り付ける必要があります。 			

1. 液体フィルタとドレンバルブをポンプの液体アウトレットの近くに取り付けます。
2. 液体圧力レギュレーターを液体ラインに取り付けて、ガンへの液圧を制御します。

備考:

一部の用途では、液体圧力の微調整するための制御が必要となります。ポンプへのエア圧力を調整するよりは、液体圧力レギュレーターを使用する方がより正確に制御できます。

3. 液体遮断バルブを取り付けて、ガンへの液体供給を遮断します。
4. 塗装用途では、液体中の粒子によるスプレーチップの目詰まりを防ぐため、ガンの液体インレット (F) にインライン液体フィルタ (部品 210500 または 26C633) を取り付けてください。図 7-1 を参照してください。
5. 導電性液体ホースを、ガンの液体インレット (F) またはオプションのインラインフィルタに接続します。

マニホールド 288219、288220、および 26C622

6. 循環システムでは、導電性液体ホースをガンの液体アウトレット (G) に接続します。

非循環システムでは、ガンの液体アウトレット継手 (G) を取り外し、付属のパイププラグ (109) でアウトレットポートを塞ぎます。

セットアップ



図 7-1: マニホールド 288219、288220、および 26C622

C シリンダーエアインレットは 6.3 mm (1/4 インチ) 外径のチューブに適合します。

F 液体インレット: 1/4-18 nptf または #5 JIC (1/2-20 unf)

G 液体アウトレット (循環ガンのみ): 1/4-18 nptf または #5 JIC (1/2-20 unf)

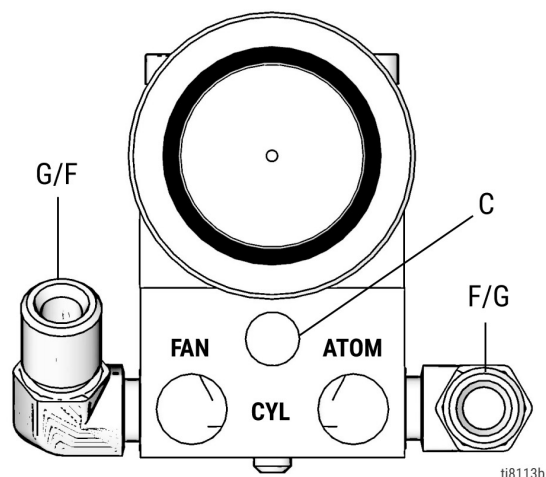
マニホールド 244930

7. このマニホールドには、ガンの温度を維持するための循環水用通路が備わっています。用意されているポートは次のとおりです。

- 側面ウォーターインレット、1/4 npt(f)
- 上面ウォーターアウトレット、1/8 npt(f)
- 側面 RTD センサ、1/8 npt(f)

使用可能な継手およびセンサーについては、**アクセサリ**を参照してください。



図 7-2: マニホールド 244930

L ウォーターアウトレット: 1/8 npt(f)

M エアインレット (バルブ開放用): 1/8 npt(f)

N 液体インレット: 3/8 (f)

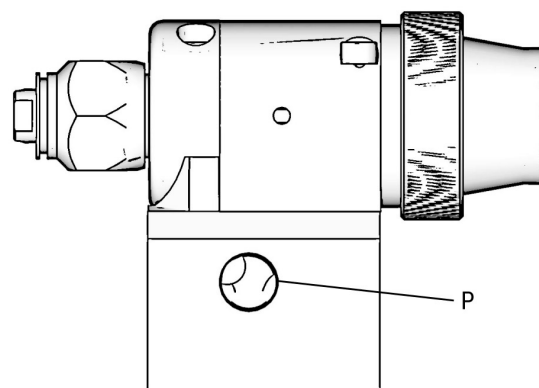
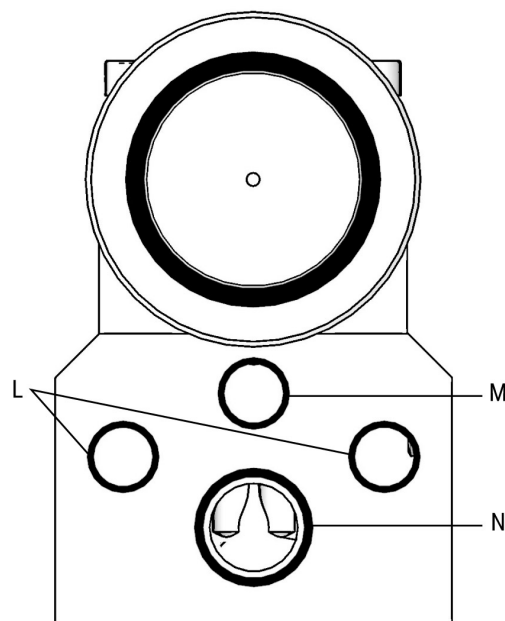
P ウォーターインレット: 1/4 npt(f)

スプレーガンの洗浄

スプレーガンに塗料を入れる前に、以下を実行します。

1. スプレーする液体に適合する溶剤で、可能な限り低い液体圧力と接地された金属製コンテナを使用して、ガンを洗浄します。**毎日の洗浄手順に従ってください。**
2. **圧力開放手順**を実行してください（;参照）。

スプレーチップを取り付ける



GG0 チップ

1. **圧力開放手順**を実行してください。
2. スプレーチップ (H) とガスケット (J) をチップリテーナーナット (K) に取り付けます。組み立てた部品をガンにしっかりとねじ込みます。レンチでアセンブリを確実に締め付けます。



図 7-3: GG0 チップの取り付け

備考:

ガスケットは、ストリーミングチップ 270XXX またはファンチップ 182XXX に付属しています。

RAC チップ

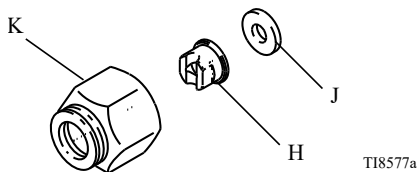
1. **圧力開放手順**を実行してください。

2. ガスケット (9b) を流体シール (9a) にカチッと嵌めます。ツール (A) を使用して、ガスケットとシールをハウジングに挿入します（シール側を先に入れてください）。シールが所定の位置に収まったら、ツールを傾けて取り外します。

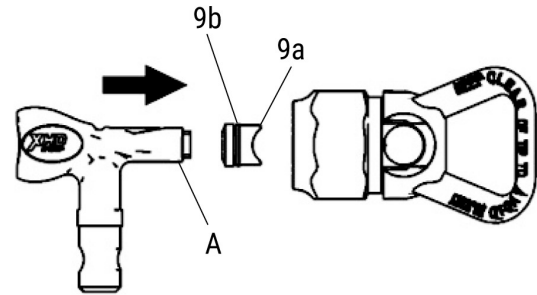

ti10635d

図 7-4: RAC チップの取り付け

備考:

ガスケット (9b) が液体シール (9a) に正しく装着され、ハウジングに適切に挿入されていることを確認してください。チップシリンダ (9c) をハウジングに挿入し、組み立て済みの RAC チップをスプレーガンに取り付けます。

3. 図に示すようにチップシリンダ (9c) を取り付けます。90° 反時計回りに回してスプレー位置に合わせます（矢印が正面を向くようにしてください）。組み立て済みの RAC をスプレーガンに取り付けます。

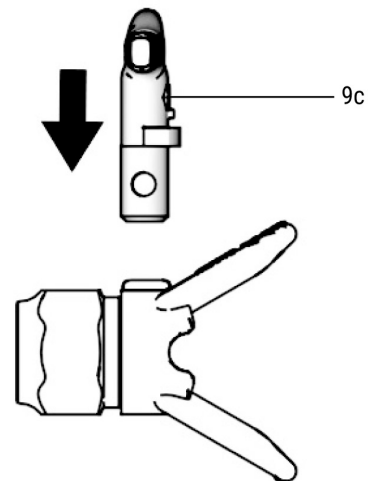

ti36022b

図 7-5: チップシリンダの取り付け

備考:

RAC チップ用ガスケットは OneSeal™ 修理キット XHD010 に含まれています。

スプレーパターンの調整

⚠ 警告				
				
<p>加熱された装置表面と液体は、操作中に非常に高温になることがあります。火傷を防ぐため、液体の温度が 43 °C (110 °F) を超える場合は、耐熱手袋を着用してください。</p>				

- ファンチップでスプレーパターンの方向を調整する場合は、チップのスロットを水平方向にすると水平パターンに、垂直方向にすると垂直パターンになります。図 7-3 を参照してください。

RAC チップのみの場合：先端ガード保持ナットを緩めます。ガードの水平方向に合わせて水平パターンをスプレーで噴霧してください。ガードを垂直方向に合わせて、垂直パターンをスプレーしてください。ナットを締めます。

- ポンプを始動します。スプレーが完全に霧状になるまで、液体圧力を調整してください。希望する結果を得るために、必要最小限の圧力を使用してください。圧力を上げてもスプレーパターンが改善されない場合があり、チップやポンプの早期摩耗を引き起こすおそれがあります。

- スプレーチップのオリフィス径とスプレーパターン角度によって、噴霧範囲とパターンサイズが決まります。より広い範囲をカバーする必要がある場合は、液体圧力を上げるのではなく、**圧力開放手順**に従い、より大きなスプレーチップを取り付けてください。

表 7-1: スプレーパターン

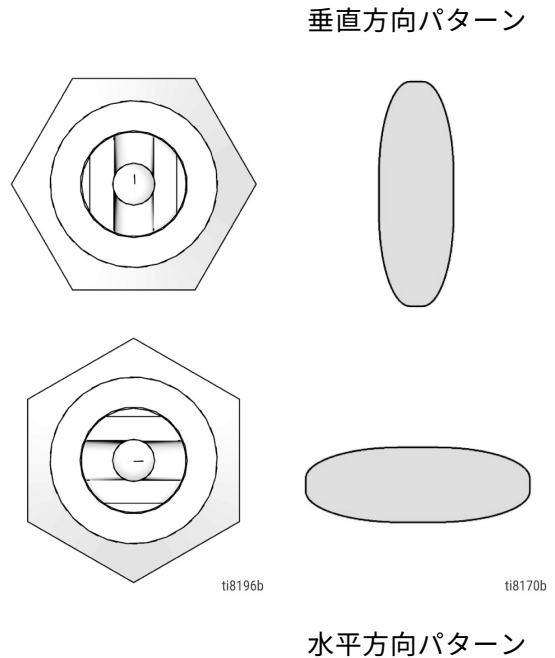

ストリーミングチップの調整

必要な流量を最も低い圧力で供給できるチップを選択します。

操作

本取扱説明書は、自動エアレススプレーガンの安全な使用方法に関するガイダンスを提供します。

圧力開放手順

運転を停止したとき、また装置の清掃・点検・整備を行う前には、自動エアレススプレーガンの圧力を開放してください。



この記号が表示されている場合は、圧力開放手順を行ってください。

6. スプレー可能な状態になるまで、ドレンバルブを開いたままにします。
7. スプレーチップやホースが完全に詰まっている、または上記の手順を実施しても圧力が十分に開放されていないと思われる場合は、ホース端部のカップリングをゆっくりと緩めて徐々に圧力を開放し、その後完全に緩めてください。チップまたはホースの障害物を取り去ります。

⚠ 警告			
<p>本装置は、圧力が手動で解放されるまでは、加圧状態が続きます。皮膚の貫通など加圧状態の液体および液体の飛散から生じる重篤な怪我を避けるために、スプレー停止後と装置の清掃、点検、およびサービスを行う前に、圧力開放手順に従ってください。</p>			

1. ポンプへの電力を遮断します。
2. ガンへの給気装置と液体供給装置をオフにします。
3. ブリード型マスターエアバルブ (システムに必要) を閉じます。
4. 接地された金属製廃棄容器にガンを向けて引き金を引き、液体圧力を開放します。



図 8-1: 圧力開放

5. ポンプドレンバルブ (システムに必須) を開けて、置換ポンプ内の液体圧力を開放してください。さらに、液体圧力ゲージ (液体制御付きシステム) のドレンバルブを開けて、ホースおよびガン内の液圧を開放してください。ガンの引き金を引いて圧力を取り除くだけでは、十分ではないことがあります。排液を受けるために容器を用意します。

液体の塗布

システム制御装置が自動の場合は、ワークに到達する直前にガンがスプレーを開始し、ワークが通過すると同時に停止するように調整してください。スプレー対象物の表面から 200～250 mm (8～10 インチ) の一定距離を保ってください。

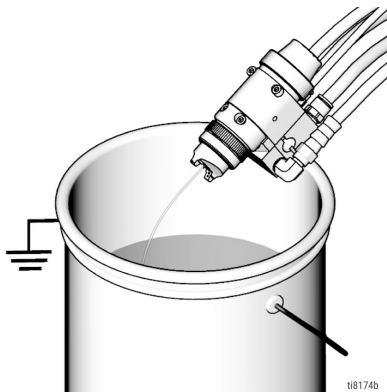
最良の塗装結果を得るには、以下を実行します。

- ガンを垂直に保ち、スプレー対象物から 200 ～ 250 mm (8 ～ 10 インチ) 離します。
- 50% のオーバーラップで、滑らかで平行のストロークを使用して、スプレー対象物の表面を横断します。図 8-2 を参照してください。







図 8-2: 正しいスプレー方法

メンテナンス

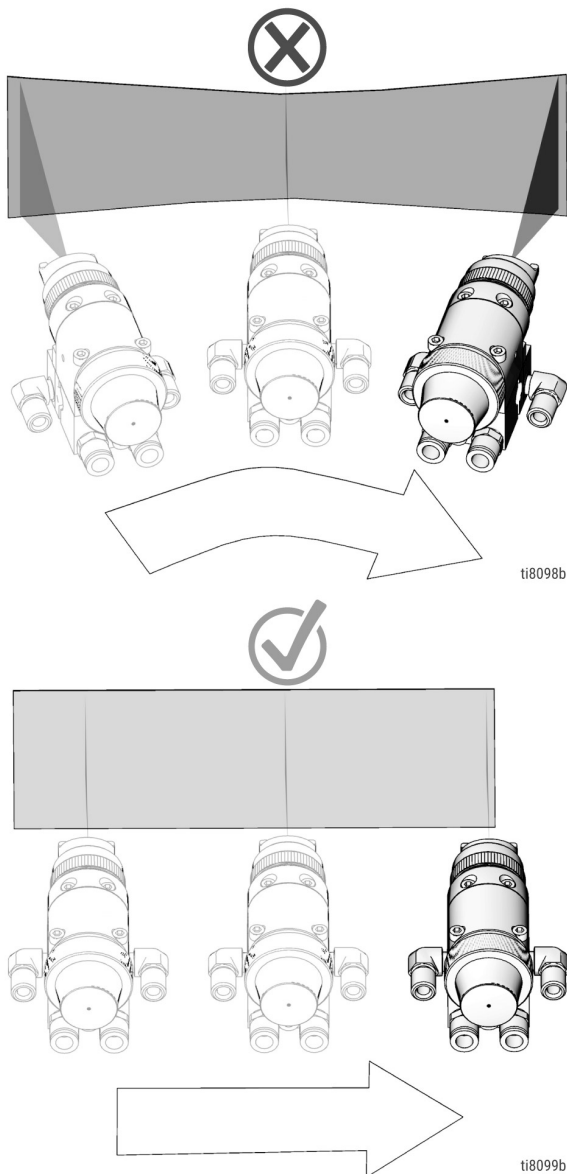
自動エアレススプレーガンを最適な状態で使用できるように、サービススケジュールに従ってメンテナンスを行ってください。

毎日のガンの手入れ

警告			
			

注

塩化メチレンとギ酸またはプロピオン酸によるガンの洗浄またはクリーニングは推奨されません。アルミニウムとナイロン製のコンポーネントを傷めます。

注

ガンのエア通路中に溶剤が残っていると、塗装の仕上げ品質が劣化する可能性があります。溶剤をガンのエア通路に入れる清掃方法は避けてください。

クリーニング実施中にガンを上に向けないでください。



ガンを溶剤に浸さないでください。



溶剤に浸したままの布でガンを拭かないでください。;布は余分な溶剤を十分に絞ってから使用してください。



一般的なシステムメンテナンス

- 圧力開放手順を実行してください。
- 液体とエアラインフィルターは毎日洗浄してください。
- ガンと液体ホースから液体が漏れていないかチェックします。必要に応じて取り付け金具を締めるか、または器材を交換します。
- 色の変更前、および毎回のガン操作終了後にはガンを洗浄してください。

清掃手順

備考:

このガンは調整できません。確実に適切にシャットオフするには、ピストンキャップ (18) がハウジング (1) の底に着くまでねじ込みます。

備考:

汚れの付着を防ぐため、日中は頻繁にチップ前部を清掃してください。

1. **圧力開放**に従ってください。
2. 適合する溶剤を含ませた柔らかい布で、ガンの外側を清掃してください。
3. スプレーチップを損傷しないよう、適合する溶剤と柔らかいブラシで清掃してください。
4. インラインフィルターを使用している場合は、取り外して適合する溶剤で十分に洗浄してください。
5. システムの液体フィルターおよびエアラインフィルターを清掃してください。

スプレーチップの清掃および詰まりの除去

RAC チップ

1. スプレーチップを清掃します。
 - a. チップを 180 度回し、チップシリンダー (9c) 上の矢印が後ろを向くようにします。
 - b. 詰まりを除去するために、接地された金属の廃液容器か地面に向けてガンの引き金を引きます。チップを 180 度回転させて戻し、スプレーの位置にします。

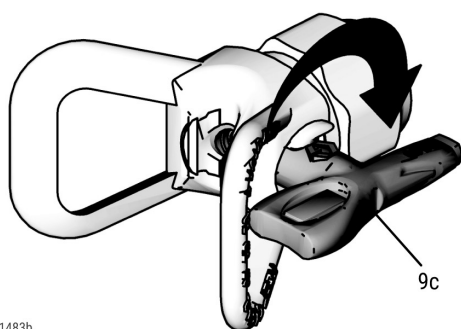

ti11483b

図 9-1: 詰まりの除去

2. RAC チップの詰まりが取れない場合:
 - a. スプレー装置の電源を切り、電源コードを取り外します。
 - b. 液体ドレンバルブを開き、**圧力開放手順**に従ってください。

- c. スプレーチップを取り外し、洗浄します。

フラットチップ

1. **圧力開放**に従ってください。
2. チップを取り外し、溶剤に浸したブラシで清掃します。

日常洗浄手順

⚠ 警告			
			
<p>火災や爆発を防ぐため、ガンや廃液容器を含むシステム全体を必ず接地してください。静電気の火花や液体の飛散によるけがを防ぐため、できるだけ低い圧力で洗浄し、ガンと洗浄用容器の間で金属同士の接触を維持してください。</p>			

備考:

液体が内部で乾燥する前に、ポンプとガンを洗浄してください。

備考:

ポンプまたはスプレー装置の取扱説明書に洗浄手順が記載されている場合は、本手順ではなくその手順に従ってください。

1. **圧力開放**に従ってください。
2. スプレーチップを取り除きます。各部品を洗浄してください。
3. ガンの液体インレットに適合する溶剤を供給してください。
4. ポンプを始動し、最も低い圧力で運転してください。
5. ガン内部の材料がすべて排出されるまで、接地された金属製廃棄容器に向けて引き金を引いてください。



図 9-2: 接地された金属容器に向けてガンを作動させる

6. **圧力開放**に従ってください。
7. 溶剤供給を停止してください。

製品有効期間の終了

製品の有効期間が終了した場合、責任ある方法で分解しリサイクルを実施してください。

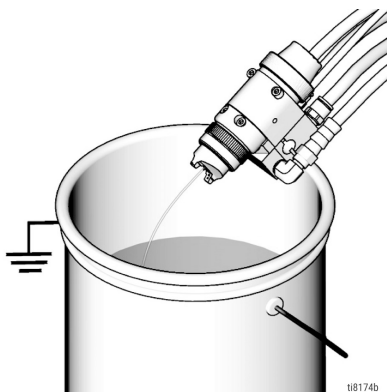
トラブルシューティング

問題が発生した場合は、下表を使用して自動エアレススプレーガンの不具合の原因および解決策を特定してください。

警告				
				

備考:

ガンを分解する前に、トラブルシューティングチャートに記されている、考えられるすべての解決策を確認してください。

備考:

エアと液体のバランスが正しくないと、正常なパターンが得られなくなる場合があります。**スプレーパターンのトラブルシューティング**を参照してください。

一般的トラブルシューティング

問題	原因	解決策
通気口から液体の漏れがある。	ニードルアセンブリ (12) の O リングまたはパッキンが摩耗している。	O リングまたはニードルアセンブリを交換してください。
通気口から空気の漏れがある。	O リング (23) が摩耗している。	点検し、必要に応じて交換してください。
ガンの後ろから空気の漏れがある。	O リング (22、23) が摩耗している。	O リングを交換します。
ガンの前から液体が漏れています。	液体ニードル (12) が汚れている、摩耗している、または損傷している。	液体ニードルを清掃するかまたは交換します。
	シート (10、41) が汚れているか摩耗している。	シート (10、41) およびガスケット (11) を清掃または交換してください。ガンからシートを取り外すたびに、ガスケットを必ず交換してください。
	スプレーチップのシールから漏れがある。	ナット (7) を締めるか、スプレーチップガスケット (8) を交換してください。
	シート (10、41) の締め付けが不十分、またはガスケット (11) が欠落・摩耗している。	シート (10、41) を締め、ガスケット (11) を交換してください。ガンからシートを取り外すたびに、ガスケットを必ず交換してください。
液体ニードルシャフトが始動しない	液体ニードルストップ (17) または止めネジ (16) が緩いか、それを紛失している。	ストップ (17) を交換するか、セットスクリュー (16) を締めてください。
	液体ニードル (12) が損傷している。	液体ニードル (12) を交換してください。
	ピストン (21) の周りで空気が漏れている。	すべての O リング (22) またはピストンアセンブリ (21) を交換します。
	ピストン O リング (22) が膨張している。	O リング(22)を交換しますピストンを溶剤に浸けないでください。
	トリガーへのエア圧力が不十分。	エア圧力を上げるか、エアラインを清掃してください。
	スプレーチップ (9) が詰まっている。	スプレーチップ (9) を清掃してください。

トラブルシューティング

問題	原因	解決策
	プラグ (4) が誤った液体ポートに取り付けられている。	循環システムでガンを使用していない場合は、マニホールドの配管に合わせてプラグを正しい液体ポートへ移してください。循環システムで使用している場合は、ガン内部およびマニホールド側のすべての液体ポートを開放してください。
液体が止まらない。	ピストンキャップ (18) が十分に締められていない。	底に達するまでピストンキャップを締めます。
	スプリング (19) が正しい位置でない。	スプリング位置を確認します。
	ピストン O リング (22) が膨張している。	O リングを交換します。ピストンを溶剤に浸けないでください。

スプレーパターンのトラブルシューティング

問題	原因	解決策
スプレーが不安定で揺れている。	液体供給が不十分。	液体レギュレーターを調節するか、または液体供給タンクに液体を注入します。
	塗料供給ラインにエアが混入している。	サイフォンホースの接続を確認して締め付け、塗料ラインからエアを放出します。
スプレーがパラパラと噴射している。	シート (10、41) またはニードル (12) のボールが摩耗している。	シートおよびニードルに摩耗がないか点検してください。必要に応じて交換します。シートをガンから取り外す際は、必ずガスケット (11) を交換してください。
	スプレーチップ (9) が汚れている。	清掃する。
	ピストン O リング (22) が膨張している。	O リングを交換します。ピストンを溶剤に浸けないでください。
異常なパターン。	スプレーチップに液体が堆積しているか、またはスプレーチップの一部が詰まっている。	スプレーチップを清掃してください。;詳細は 日常のガンケ を参照してください。
エアキャップの緩み (シーラントガンのみ)。	エアキャップ (18) が正しく締められていません。	締めます。再組み立ての手順 13 を参照してください。
	ガスケット (40) が磨耗しています。	ガスケットを交換します。

修理

部品を交換する際は、指示に従って自動エアレススプレーガンの部品を復元してください。

サービス



備考:

ガンを再組み立てする際は、**RAC チップ**の「サービスノート」に従ってください。

備考:

ガン修理キットがあります。**スプレーパターンのトラブルシューティング**を参照してください。整備手順で米印(*)で示される参照番号は、288171 エアシール修理キットに含まれます。サービス手順内でダガー記号(†)が付された参照番号の部品は、288137 液体修理キットに含まれています。

分解

1. **圧力開放**に従ってください。
2. ネジ (14) 4 本を外し、ガンをマニホールドから取り外します。

備考:

モデル 26C625 では、ネジ (14) は 6 本です。

3. **モデル 288048 および 288554** : チップリテーナナット (7) を外します。スプレーチップ (9) とガスケット (8) を取り外します。図 12-2 を参照してください。

モデル 26C624 と 26C625: XHD RAC チップガード (7) を外します。

4. キャップ (18) をピストンハウジング (1) から取り外します。スプリング (20 と 19) を取り外します。
5. 付属のレンチ (34) で液体ニードル止めネジ (16) を緩めます。ニードルストップ (17) を取り外します。
6. シート (10、41) を取り外します。

7. **モデル 26C625**: 7/32 インチのディープソケットを使用し、ニードルハウジングにかぶせます。ニードルストップ (17) を外します。

注

ガンから外す時に、ニードルを真っすぐに保つことを確実にしてください。ニードルが曲げた場合は、交換する必要があります。

8. ニードルアセンブリ (12) をガン前面からまっすぐ引き抜きます。
9. ガスケット (11) を外します。

注

ガンからシート (10、41) を取り外すたびに、新しいガスケット (11) を取り付けます。新しいガスケットを取り付けないと、エアチャンバー内に液体が漏れるおそれがあります。

10. ピストンを外します。プライヤーを使い、ピストン (21) をピストンハウジング (1) から引き出します。
11. 必要に応じて、液体ハウジング (2) をピストンハウジング (1) に固定している 2 本のネジ (15) を緩めます。摩耗している場合は、ピストンハウジング底部のガスケット (13) を取り外します。

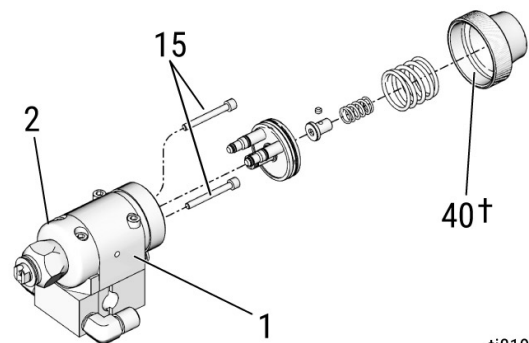

ti8197b

図 12-1: 液体ハウジングの分解

† モデル 288554 および 26C625 のみ

12. 大きい O リング (22) をピストンから、および小さい O リング (23) をピストンシャフトから取り外します。2 つの O リング (25、26) を各ピストンステムから外します。ステムがしっかりと正しい位置にあることを確認します。緩んでいたら、ピストンアセンブリ全体 (21) を交換します。

修理

13. 以下の適用される手順を行います。

- 非循環式ペイントガン：液体アウトレットポートプラグ (4) とガスケット (3) を液体ハウジング (2) から取り外します。Oリング (5) とバックアップリング (6) をプラグから取り外します。
- 循環式ペイントガン：ガスケット (3) を液体ハウジング (2) から外します。

- シーラントガン：ガスケット(3)を外します。

14. すべての部品を清掃し、磨耗した部品を交換します。組み立てる際に、ネジ部分を防止潤滑剤で潤滑します。

モデル 288048 および 26C625 を図示

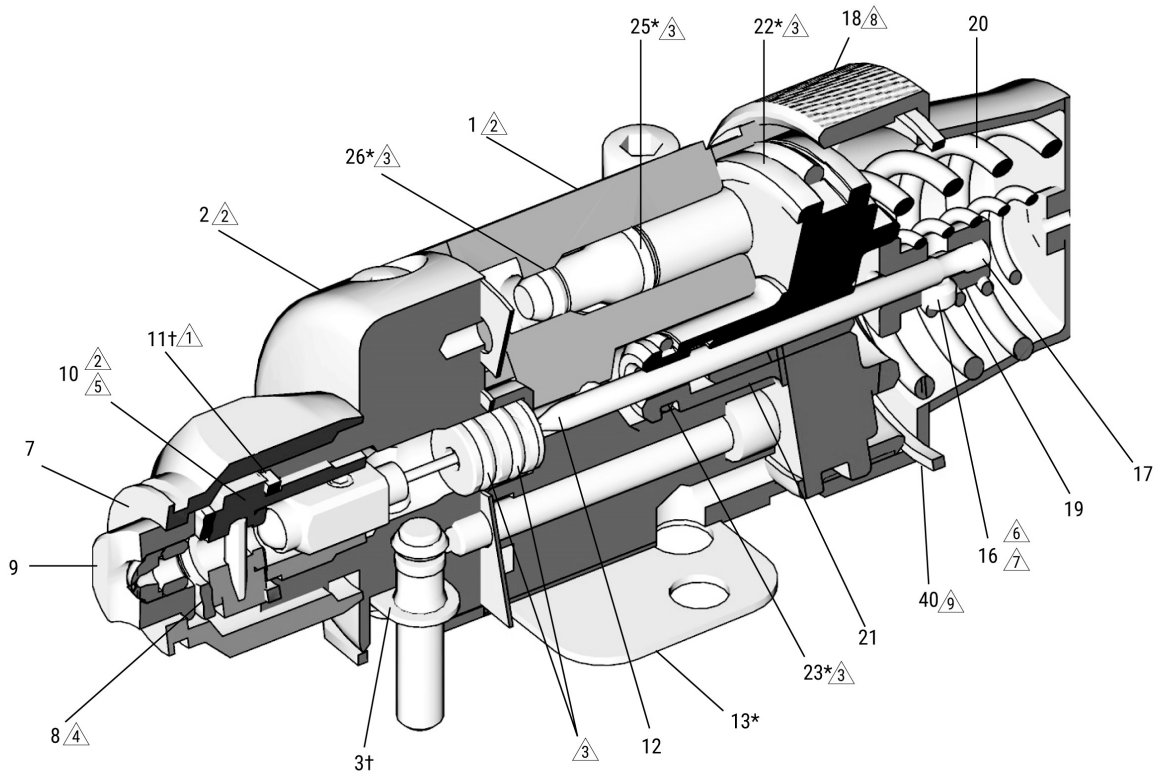

118117b

図 12-2: サービス図

表 12-1: サービス注意事項

- | | | | |
|---|--|---|--|
| 1 | 液漏れを防ぐため、シート (10) を取り外す／交換する場合は、シートガスケット (11) を必ず交換してください。 | 6 | 半永久的な嫌気性シーラントを適用 |
| 2 | 防止潤滑剤でネジ部分を潤滑 | 7 | 6.5~7.5 in-lb (0.73~0.85 N-m) のトルクで締める |
| 3 | 軽油で潤滑 | 8 | 底に達するまでキャップ (18) を締めます |
| 4 | 潤滑しないでください | 9 | モデル 288554 のみ |
| 5 | 20~25 ft-lb (27 ~ 34 N·m) のトルクで締める | | |

再組み立て

1. 以下の適用される手順を行います。

- **非循環式ペイントガン：**バックアップリング (6) と O リング (5) に潤滑剤を塗布し、液体アウトレットポートプラグ (4) に取り付けます。液体ハウジング (2) の液体アウトレットポートにプラグを取り付けます。**図 12-2** を参照してください。ガスケット (3) を再度取り付けます。
- **循環式ペイントガン：**ガスケット (3) を液体ハウジング (2) に再度取り付けます。
- **シーラントガン：**ガスケット (3) を再度取り付けます。

2. O リング (22*、23*) をピストン (21) に取り付けます。O リング (25*、26*) 2 つを各ピストンシステムに取り付けます。必要に応じて、すべての O リング、ピストン、およびピストンシステムに潤滑剤を塗布します。
3. 液体ハウジング (2) をピストンハウジング (1) に取り付けます。
4. ピストンハウジングを液体ハウジング (2) に固定するために、2 本のネジ (15) を再度取り付けます。30 in-lb (3.4 N·m) のトルクで締めます。
5. ピストン (21) をピストンハウジング (1) に差し込みます。
6. ガスケット (13*) のねばねばした側から保護ペーパーをはがし、ガスケットをピストンハウジング (1) の底に付けます。ガスケットの穴 3 つが、ハウジングの穴に合わせて適切に配置されていることを確認してください。

注

ガンからシート (10、41) を取り外すたびに、新しいガスケット (11) を取り付けます。新しいガスケットを取り付けないと、エアチャンバー内に液体が漏れるおそれがあります。

7. 液体アセンブリの O リングに軽量オイルを塗布して潤滑します。

注

ピストンハウジングに取り付ける際は、ニードルが真っすぐ保たれていることを確認してください。ニードルが曲がった場合は、交換する必要があります。

8. ニードルアセンブリ (12) を液体ハウジング (2) の前部に差し込みます。それを真っすぐピストンの奥まで押し込みます。
9. 新しいガスケット (11) を液体ハウジング (2) に取り付けます。

10. シート (10、41) のねじ部に潤滑剤を塗布します。液体ハウジング (2) にねじ込み、20~25 ft-lb (27~34 N·m) のトルクで締めます。

11. ニードルストップ (17) をニードルに取り付けます。止めネジ (16) に半永久的な嫌気性の封止剤を塗り、ニードルストップにネジを取り付けます。0.73-0.85 N·m (6.5~7.5 in-lb) のトルクで締めます。ニードルを引いて、完全に設置されることを確認します。

モデル 262625 のみ：ニードルアセンブリ (12) のねじ部に半永久的な嫌気性シーラントを塗布します。ニードルストップ (17) をニードルに取り付けます。7/32 インチのディープソケットを使用して、ニードルアセンブリ (12) のボールハウジングにかぶせます。2~4 in-lb (0.23~0.45 N·m) のトルクで締めます。

12. スプリング (19、20) を取り付けます。
13. ピストンハウジング (1) のネジ部分を潤滑します。キャップ (18) を底に達するまでハウジングにねじ込みます。

モデル 288554 および 26C625：キャップ (18) を、ガスケット (40) と合わさるまで手で締めます。それから、キャップが運転中に緩まないように、キャップを更に半回転締めます。

14. ガスケット (8) に潤滑剤を塗布しないでください。スプレーチップ (9) とガスケット (8) をチップリテーナナット (7) に取り付けます。

モデル 26C624 と 26C625：ガスケット (9b) が液体シール (9a) に正しく装着され、ハウジングに適切に挿入されていることを確認してください。先端シリンダー (9c) をハウジングに挿入します。組み立て済みの RAC チップをスプレーガンに取り付けます。

15. 組み立てた部品をガンにしっかりとねじ込みます。レンチでアセンブリを締めますが、モデル 233670 ガンの場合は 5 ft-lb (6.8 N·m) を超えないようにしてください。

16. ネジ (14) 4 本で、ガンをマニホールドに再度取り付けます。65 インチ-ポンド (7.3 N·m) のトルクで締めます。

モデル 26C625 のみ：ネジ (14) 6 本で、ガンをマニホールドに再度取り付けます。ピストンハウジング (1) は 65 in-lb (7.3 N·m)、液体インレット (302) は 80 in-lb (9 N·m) のトルクで締めます。

自動エアレススプレーガンの部品

部品図およびリストでは、組み立て、修理、保守に必要な自動エアレススプレーガンの構成部品とその接続部を示しています。

モデル 26C624 の部品



図 13-1: モデル 26C624 の部品図

ti36021b

自動エアレススプレーガンの部品

モデル 26C624 の部品リスト

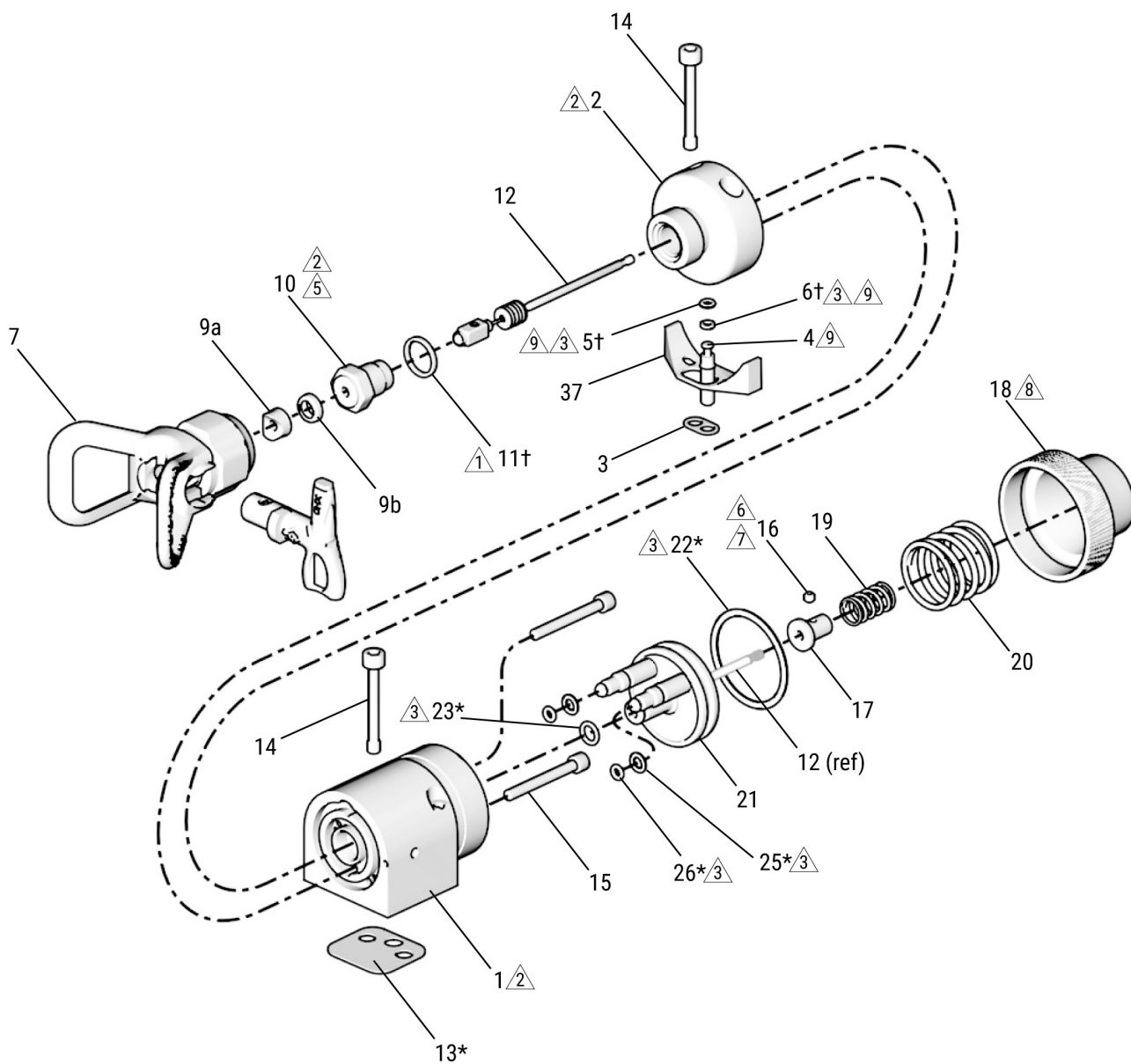
参照番号	部品	説明	個数
1	-----	本体	1
2	-----	ハウジング、液体	1
3+ ★	288200	ガスケット、液体用、アセタールホモポリマー、10 個入パック	2
4	192687	プラグ、液体、内部、SST	1
5+	114244	パッキン、Oリング、フルオロエラストマー	1
6+	114340	リング、バックアップ、PTFE	1
7	XHD001	ガード、RAC チップ	1
9	XHDxxx	チップ、RAC スイッチ (XHD RAC スイッチチップ選定表参照)	1
9a‡	-----	シール、硫体	1
9b‡	-----	ガスケット	1
9c	-----	チップ、スプレー、XHD RAC	1
10✓	288196	ディフューザ、シート (3/16 インチ ボール)	1
11+	189970	ガスケット、ディフューザ/バルブ	1
12✓	24B916	ニードル、カートリッジ、アセンブリ	1
13*	114134	ガスケット、ポリエチレン製 (底部用)	1
14	15H317	ネジ、マニホールド取り付け (M5)	4
15	15H318	ネジ、SHCS	2
16	114137	セットスクリュー、6-32、長さ 1/8 インチ	1
17	192452	ストップ、ニードル、SST	1
18	192453	キャップ、ピストン	1
19✓	114138	スプリング、圧縮	1

参照番号	部品	説明	個数
20✓	114139	スプリング、圧縮	1
21	240895	ピストン、アセンブリ	1
22*	115066	パッキン、Oリング、フルオロエラストマー	1
23*	111450	パッキン、Oリング、フルオロエラストマー	1
25*	112319	パッキン、Oリング、フルオロエラストマー	2
26*	111504	パッキン、Oリング、フルオロエラストマー	2
34	114141	レンチ、六角 (図示なし)	1
---	▲222385	医療用アラートカード (図示なし)	1

▲ 交換用の安全ラベル、タグ、カードについては無償にて提供いたします。

* 別売のエアシール修理キット 288171 に含まれる部品。このガンでは使用しない部品も含まれています。

+ 別売のフルイドシール修理キット 239896 に含まれる部品。

✓ いつでも修理できるようスペア部品はお手元に保管しておいてください。

★ 未組立。ガンをマニホールドブロックに取り付けた状態で取り付けてください。「マニホールド部品」を参照。予備としてガスケット (3) が 1 枚付属しています。

‡ OneSeal™ 修理キット XHD010 に含まれます (1 パッケージあたり 5 個)。別途購入してください。

自動エアレススプレーガンの部品

- 1 液漏れを防ぐため、シート (10) を取り外す／交換する場合は、シートガスケット (11) を必ず交換してください。
- 2 防止潤滑剤でネジ部分を潤滑
- 3 軽油で潤滑
- 4 潤滑しないでください
- 5 20～25 ft-lb (27 ～ 34 N·m) のトルクで締める
- 6 半永久的な嫌気性シーラントを適用
- 7 2～4 in-lb (0.23～0.45 N·m) のトルクで締める
- 8 底に達するまでキャップ (18) を締めます
- 9 非循環ガンのみで使用

自動エアレススプレーガンの部品

モデル 26C625 の部品



図 13-2: モデル 26C625 の部品図

ti37199b

自動エアレススプレーガンの部品

モデル 26C625 の部品リスト

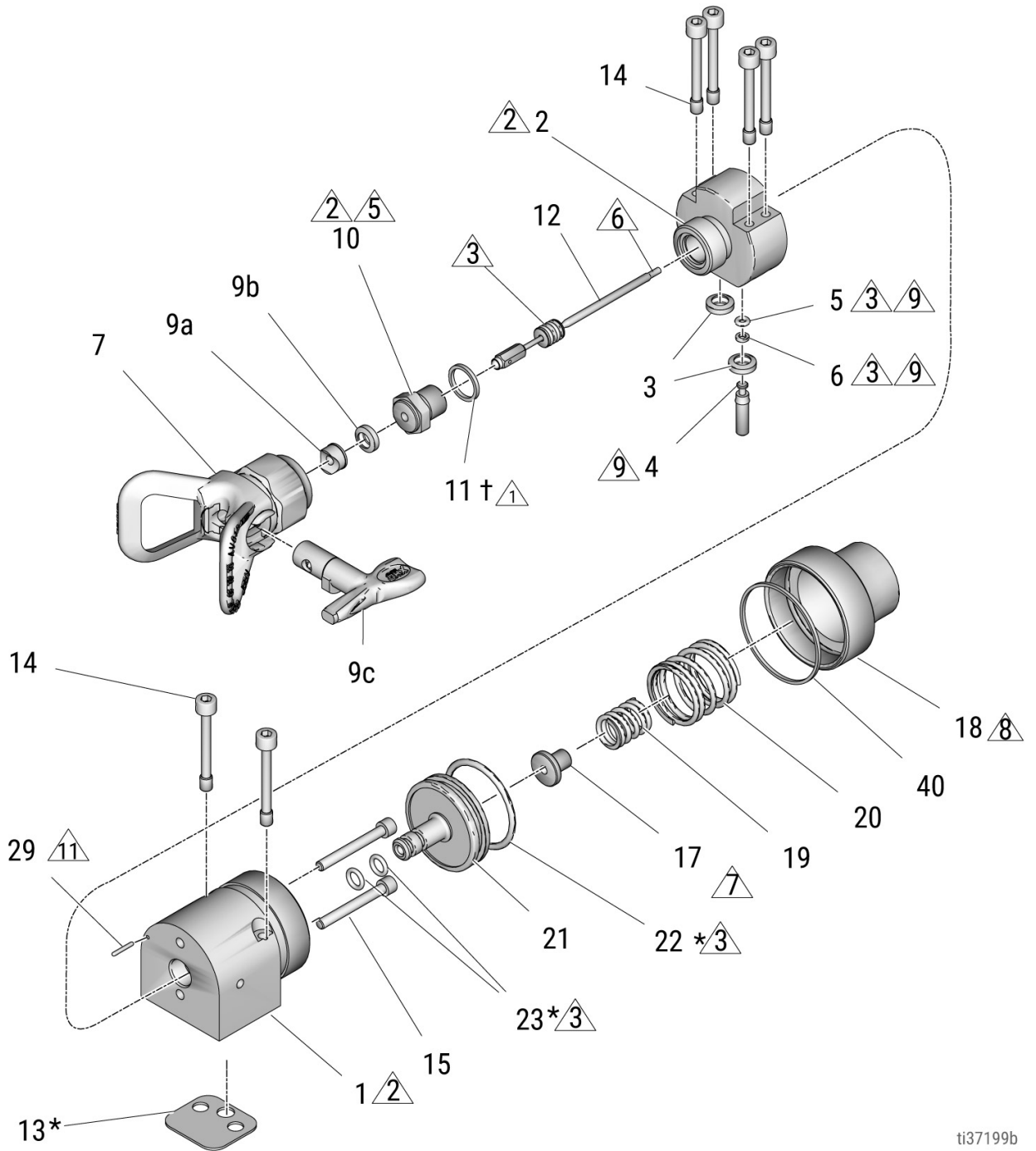
参照番号	部品	説明	個数
1	-----	本体	1
2	-----	ハウジング、液体	1
3+ ★	826267	ガスケット、液体用、 10 個入パック	2
4	192687	プラグ、液体、内部、 SST	1
5+	114244	パッキン、Oリング、 フルオロエラストマー	1
6+	114340	リング、バックアップ、 PTFE	1
7	XHD001	ガード、RAC チップ	1
9	XHDxxx	チップ、RAC スイッチ (XHD RAC スイッチチ ップ選定表参照)	1
9a‡	-----	シール、硫体	1
9b ‡	-----	ガスケット	1
9c	-----	チップ、スプレー、 XHD RAC	1
10✓	245858	ディフューザ、シート (3/16 インチ ボール)	1
11+	189970	ガスケット、ディフュー ザ/バルブ	1
12✓	826268	ニードル、カートリッ ジ、アセンブリ	1
13*	114134	ガスケット、ポリエチ レン製 (底部用)	1
14	15H317	ネジ、マニホールド取 り付け (M5)	6
15	15H318	ネジ、SHCS	2
16	114137	セットスクリュー、 6-32、長さ 1/8 インチ	1
17	18C137	ストップ、ニードル、 SST	1
18	192453	キャップ、ピストン	1
19✓	18C161	スプリング、圧縮	1
20✓	114139	スプリング、圧縮	1

参照番号	部品	説明	個数
21	578002	ピストン、アセンブリ	1
22*	115066	パッキン、Oリング、 フルオロエラストマー	1
23*	111450	パッキン、Oリング、 フルオロエラストマー	2
34	114141	レンチ、六角 (図示な し)	1
40*	15K097	ガスケット、ピストン キャップ用	1
▲	222385	医療用アラートカード (図示なし)	1

▲ 交換用の安全ラベル、タグ、カードについては無償にて提供いたします。

* 別売のエアシール修理キット 826265 に含まれる部品。

+ 別売のフルイドシール修理キット 826266 に含まれる部品。

✓ いつでも修理できるようにスペア部品はお手元に保管しておいてください。

★ 未組立。ガンをマニホールドブロックに取り付けた状態で取り付けてください。

‡ OneSeal™ 修理キット XHD010 に含まれます (1 パッケージあたり 5 個)。別途購入してください。

自動エアレススプレーガンの部品

- 1 液漏れを防ぐため、シート (10) を取り外す／交換する場合は、シートガスケット (11) を必ず交換してください。
- 2 防止潤滑剤でネジ部分を潤滑
- 3 軽油で潤滑
- 4 潤滑しないでください
- 5 20～25 ft-lb (27～34 N·m) のトルクで締める
- 6 半永久的な嫌気性シーラントを適用
- 7 2～4 in-lb (0.23～0.45 N·m) のトルクで締める
- 8 底に達するまでキャップ (18) を締めます
- 9 非循環ガンのみで使用

モデル 288048 および 288554 の部品



図 13-3: モデル 288048 の部品図

- 1 液漏れを防ぐため、シート (10) を取り外す／交換する場合は、シートガスケット (11) を必ず交換してください。

自動エアレススプレーガンの部品

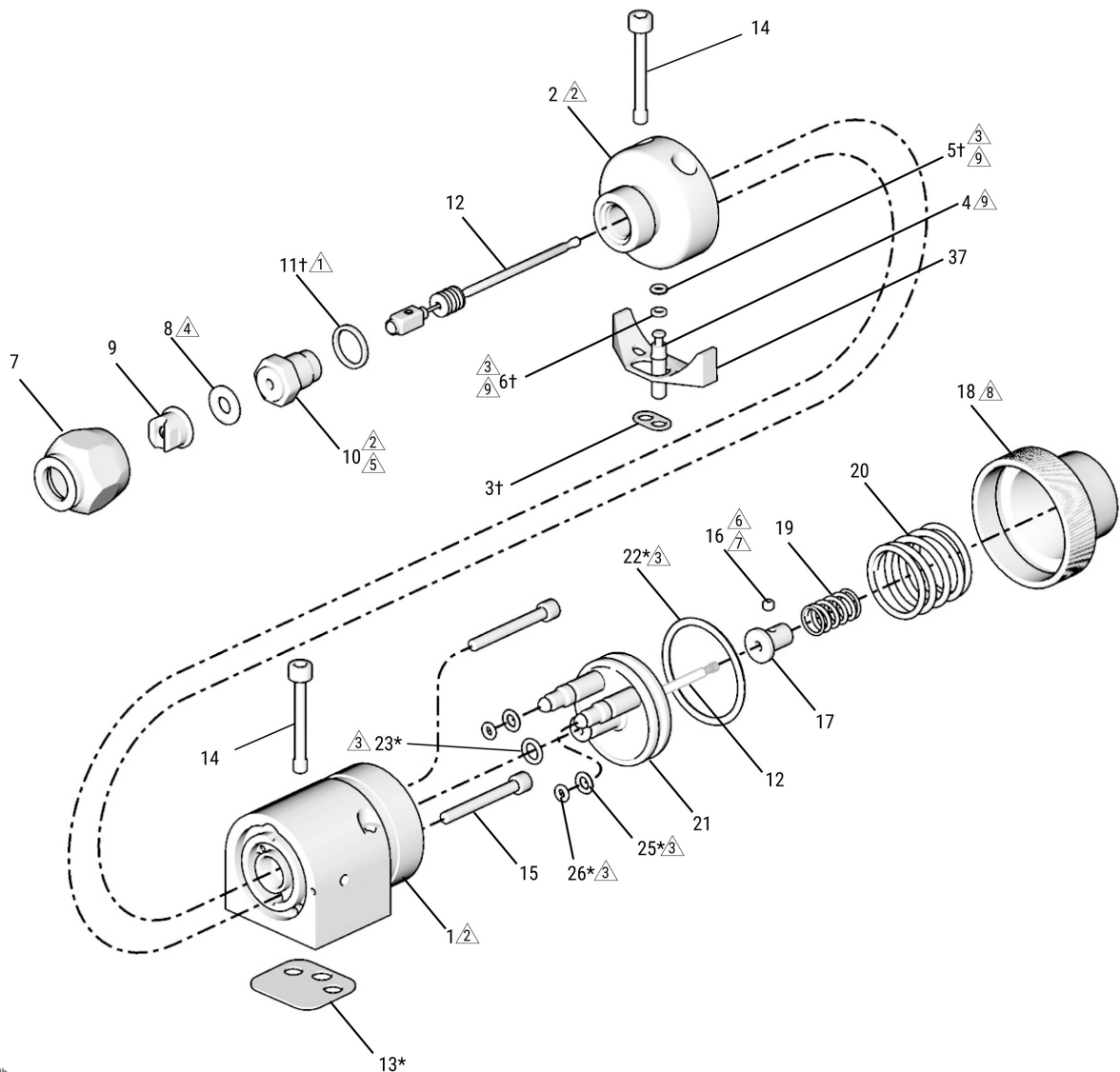
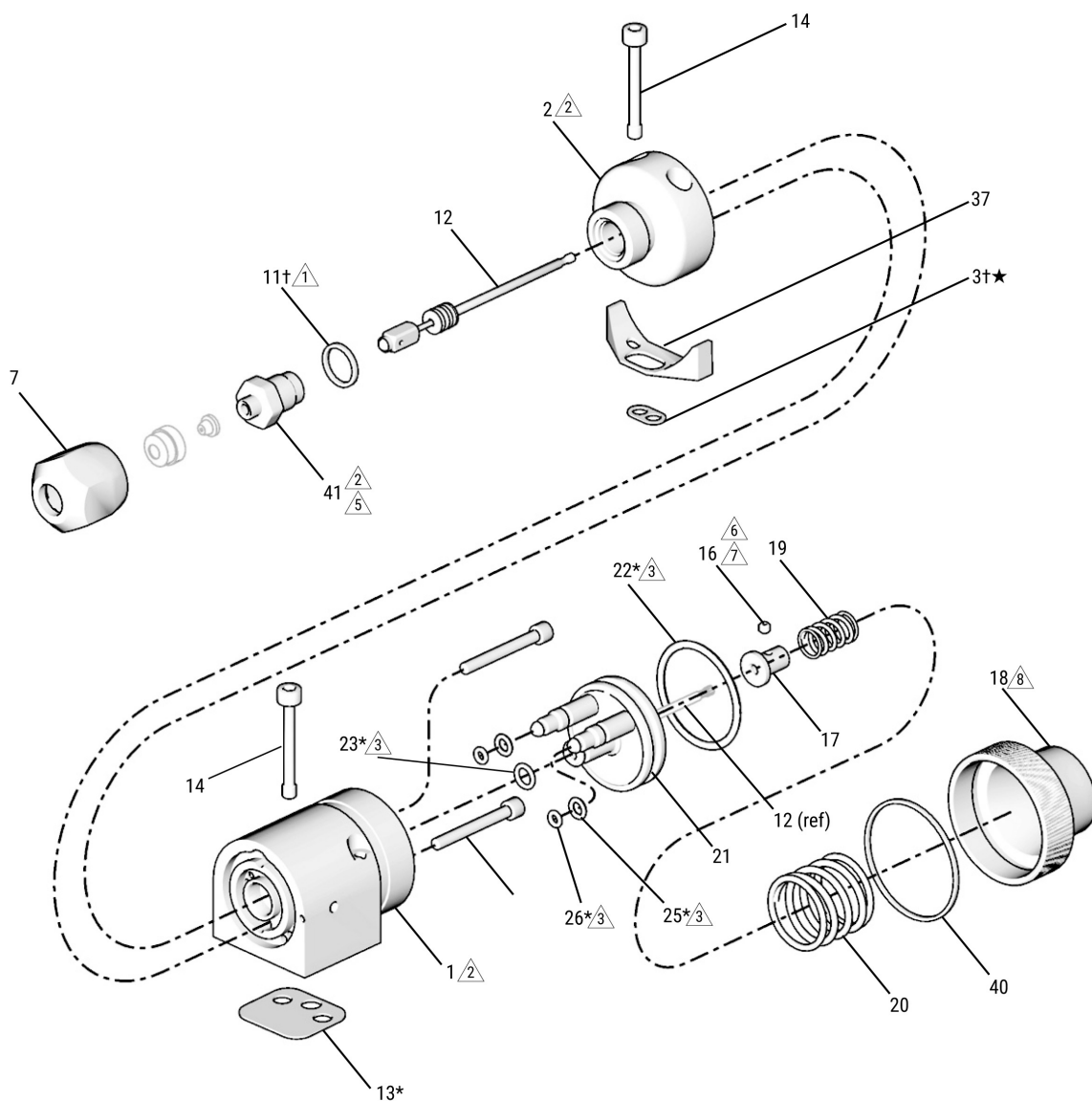

ti9523b

図 13-4: モデル 288554 の部品図



液漏れを防ぐため、シート (41) を取り外す／交換する場合は、シートガスケット (11) を必ず交換してください。

自動エアレススプレーガンの部品

モデル 288048 および 288554 の部品リスト

参照番号	部品	説明	個数
1	-----	本体	1
2	-----	ハウジング、液体	1
3+ ★	288200	ガスケット、液体用、アセタールホモポリマー、10個入パック	2
4❖	192687	プラグ、液体、内部、SST	1
5+ ❖	114244	パッキン、Oリング、フルオロエラストマー	1
6+ ❖	114340	リング、バックアップ、PTFE	1
7		ナット、保持	1
❖	171602		
◆	198391		
8	166969	ガスケット、非金属製	1
9✓ ❖	GG0xxx	チップ (GG0 シリーズ チップ選定表参照)	1
10✓ ❖	288196	ディフューザ、シート (3/16 インチ ボール)	1
11+	189970	ガスケット、ディフューザ/バルブ	1
12✓		ニードル、カートリッジ、アセンブリ	1
❖	24B916		
◆	253886		
13*	114134	ガスケット、ポリエチレン製 (底部用)	1
14	15H317	ネジ、マニホールド取り付け (M5)	4
15	15H318	ネジ、SHCS	2
16	114137	セットスクリュー、6-32、長さ 1/8 インチ	1
17	192452	ストップ、ニードル、SST	1
18	192453	キャップ、ピストン	1
19✓		スプリング、圧縮	1

参照番号	部品	説明	個数
❖	114138		
◆	120696		
20✓	114139	スプリング、圧縮	1
21	240895	ピストン、アセンブリ	1
22*	115066	パッキン、Oリング、フルオロエラストマー	1
23*	111450	パッキン、Oリング、フルオロエラストマー	1
25*	112319	パッキン、Oリング、フルオロエラストマー	2
26*	111504	パッキン、Oリング、フルオロエラストマー	2
34	114141	レンチ、六角 (図示なし)	1
37	15H702	挿入、プラスチック	1
40◆ キ	15K097	ガスケット、ピストンキャップ用	1
41◆ キ	233671	シート、エアレス	1
▲	222385	医療用アラートカード (図示なし)	1

- ▲ 交換用の安全ラベル、タグ、カードについては無償にて提供いたします。
- * 別売のエアシール修理キット 288171 に含まれる部品。このガンでは使用しない部品も含まれています。
- + 別売のフルイドシール修理キット 239896 に含まれる部品。
- ✓ いつでも修理できるようスペア部品はお手元に保管しておいてください。
- ❖ モデル 288048 のみ。
- ◆ モデル 288554 のみ。
- ★ 未組立。ガンをマニホールドブロックに取り付けた状態で取り付けてください。「マニホールド部品」を参照。予備としてガスケット (3) が 1 枚付属しています。

自動エアレススプレーガンの部品

- 2 防止潤滑剤でネジ部分を潤滑
- 3 軽油で潤滑
- 4 潤滑しないでください
- 5 20~25 ft-lb (27 ~ 34 N·m) のトルクで締める
- 6 半永久的な嫌気性シーラントを適用
- 7 2~4 in-lb (0.23~0.45 N·m) のトルクで締める
- 8 底に達するまでキャップ (18) を締めます
- 9 非循環ガンのみで使用

マニホールド部品

部品 241161

北米マニホールド (NPT 継手)

部品 241162

国際仕様マニホールド (JIC 継手)



図 13-5: 北米仕様および国際仕様マニホールド



かじり防止潤滑剤 (222955) を、マニホールドのねじ山および当接面、ならびに液体ポートで使用されるすべての継手やプラグに塗布してください。

自動エアレススプレーガンの部品

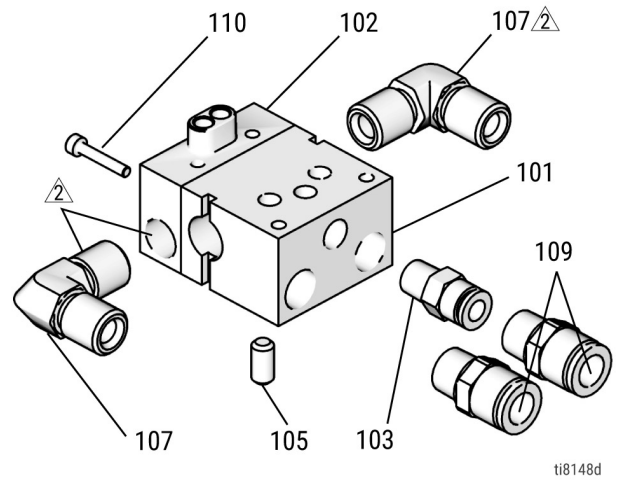
参照番号	部品	説明	数量
101	192441	マニホールド、エア	1
102	192442	マニホールド、液体	1
103	120388	継手、チューブ、エア インレット; 1/4 インチ OD チューブ × 1/8-14 npt (オス)	1
105	114246	セットスクリュー、;5/16; × 0.437 インチ	1
107			2
❖	114342	エルボ、液体、オス;1/4 nptf (mbe);SST	
◆	114247	エルボ、液体、オス; #5 JIC × 1/4-18 npt	
109	101970	プラグ、パイプ、SST; 1/4-18 ptf、非循環用途での液体アウトレットポートの接続用に供給	3
110	120453	ネジ、M3 x 18	1

❖ 部品 241161 のみ

◆ 部品 241162 のみ

部品 26C622

26C625 に使用される高圧マニホールド

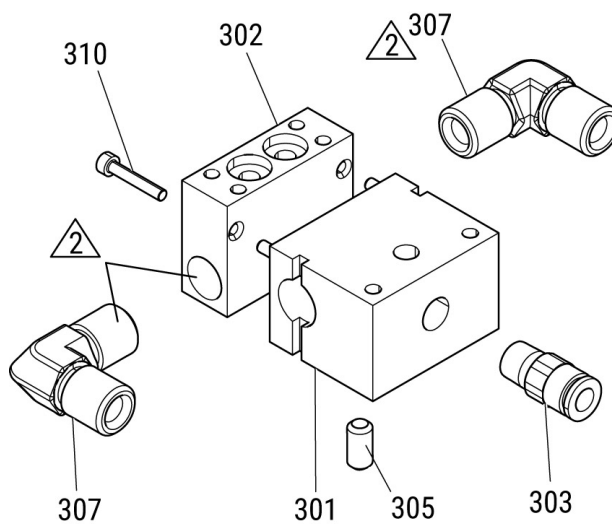

t137311b

図 13-6: 26C622 部品図

かじり防止潤滑剤 (222955) を、マニホールドのねじ山および当接面、ならびに液体ポートで使用されるすべての継手やプラグに塗布してください。

参照番号	部品	説明	数量
301	18A468	マニホールド、エア	1
302	18A933	マニホールド、液体	1
303	120388	継手、チューブ、エア インレット;1/4 インチ外 径チューブ × 1/8 npt(オス)	1
305	114246	セットスクリュー、;5/16; × 0.437 インチ	1
307	114342	エルボ、液体、オス;1/4 nptf (mbe);SST	2
309 (図はありません)	101970	プラグ、パイプ、SST; 1/4-18 ptf、非循環用途での液体アウトレットポートの接続用に供給	2
310	120453	ネジ、M3 x 18	1

部品 244930

ストリーミングまたはスプレー用の大流量タイプ
マニホールド（常温または温度調整対応）。



図 13-7: 部品 244930 部品図

参照 番号	部品	説明	個 数
201	19832 5	マニホールド、アルミニウム	1
202	11020 8	プラグ、1/8 npt、SST	3

GG0 シリーズ チップ選定表
GG0 シリーズ スプレーチップ

開口部サイズ IN (MM)	* 600 PSI における 流量 (OZ/MIN, LPM)	300 MM (12 インチ) での最大パターン幅				
		2 ~ 2.5 (50)	4 ~ 4.5 (100)	6 ~ 6.5 (150)	8 ~ 8.5 (200)	10-10.5 (250)
0.007 (0.178)	0.053 (0.20)	107		307		
0.009 (0.229)	0.087 (0.33)	109	209	309		
0.011 (0.279)	0.13 (0.49)	111	211	311	411	511
0.013 (0.330)	0.18 (0.69)		213	313	413	513
0.015 (0.381)	0.24 (0.91)	115	215	315	415	515
0.017 (0.432)	0.31 (1.17)	117	217	317	417	517
0.019 (0.483)	0.39 (1.47)		219	319	419	519
0.021 (0.533)	0.47 (1.79)		221	321	421	521
0.023 (0.584)	0.57 (2.15)			323	423	523
0.025 (0.635)	0.67 (2.54)			325	425	525
0.027 (0.686)	0.78 (2.96)			327	427	527
0.029 (0.737)	0.90 (3.42)				429	529
0.031 (0.787)	1.03 (3.90)			331	431	531
0.033 (0.838)	1.17 (4.42)				433	533
0.035 (0.889)	1.31 (4.98)			335	435	535
0.037 (0.940)	1.47 (5.56)					
0.039 (0.991)	1.63 (6.18)					539
0.041 (1.041)	1.80 (6.83)					541
0.043 (1.092)	1.99 (7.51)					543
0.045 (1.143)	2.17 (8.23)					545
0.047 (1.197)	2.37 (8.98)					547
0.049 (1.245)	2.58 (9.76)					553
0.053 (1.35)	3.02 (11.4)					
0.055 (1.40)	3.25 (12.3)					

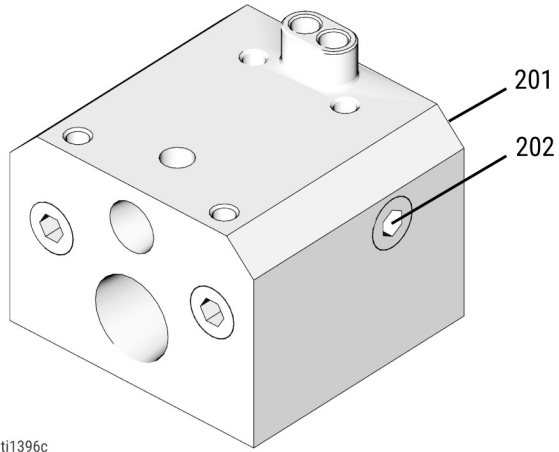
自動エアレススプレーガンの部品

開口部サイズ IN (MM)	* 600 PSI における流量 (OZ/MIN, LPM)	300 MM (12 インチ) での最大パターン幅			
		12 ~ 13 (300)	14 ~ 15 (350)	16 ~ 17 (400)	18 ~ 19 (450)
0.007 (0.178)	0.053 (0.20)				
0.009 (0.229)	0.087 (0.33)				
0.011 (0.279)	0.13 (0.49)	611			
0.013 (0.330)	0.18 (0.69)	613	713		
0.015 (0.381)	0.24 (0.91)	615	715	815	
0.017 (0.432)	0.31 (1.17)	617	717	817	917
0.019 (0.483)	0.39 (1.47)	619	719	819	
0.021 (0.533)	0.47 (1.79)	621	721	821	921
0.023 (0.584)	0.57 (2.15)	623	723	823	923
0.025 (0.635)	0.67 (2.54)	625	725	825	925
0.027 (0.686)	0.78 (2.96)	627	727	827	927
0.029 (0.737)	0.90 (3.42)	629	729		
0.031 (0.787)	1.03 (3.90)	631	731		931
0.033 (0.838)	1.17 (4.42)	633	733		
0.035 (0.889)	1.31 (4.98)	635	735		
0.037 (0.940)	1.47 (5.56)		737		
0.039 (0.991)	1.63 (6.18)	639			
0.041 (1.041)	1.80 (6.83)			841	
0.043 (1.092)	1.99 (7.51)	643			
0.045 (1.143)	2.17 (8.23)				
0.047 (1.197)	2.37 (8.98)		749		
0.049 (1.245)	2.58 (9.76)				
0.053 (1.35)	3.02 (11.4)	655			
0.055 (1.40)	3.25 (12.3)				

XHD RAC スイッチチップ選定表
XHD RAC スイッチチップ

ファン幅	オリフィス径 (インチ)									
	インチ	(インチ)	0.007	0.009	0.011	0.013	0.015	0.017	0.019	0.021
	2-4	(51-102)	107	109	111	113	115	117	119	121
	4-6	(102-152)		209	211	213	215	217	219	221
	6-8	(152-203)	307	309	311	313	315	317	319	321
	8-10	(203-254)		409	411	413	415	417	419	421
	10-12	(254-305)		509	511	513	515	517	519	521
	12-14	(305-356)		609	611	613	615	617	619	621
	14-16	(356-406)			711	713	715	717	719	721
	16-18	(406-457)				813	815	817	819	821
	18-20	(457-508)								
	流量(gpm)			0.05	0.09	0.12	0.18	0.24	0.31	0.38
流量(lpm)			0.20	0.33	0.49	0.69	0.91	1.17	1.47	1.79

ファン幅	オリフィス径 (インチ)											
	インチ	(インチ)	0.023	0.025	0.027	0.029	0.031	0.033	0.035	0.037	0.039	
	2-4	(51-102)										139
	4-6	(102-152)		225	227	229	231		235			239
	6-8	(152-203)	323	325	327	329	331	333	335	337		339
	8-10	(203-254)	423	425	427	429	431	433	435	437		439
	10-12	(254-305)	523	525	527	529	531	533	535	537		539
	12-14	(305-356)	623	625	627	629	631	633	635	637		639
	14-16	(356-406)	723	725	727	729	731	733	735	737		739
	16-18	(406-457)	823	825	827	829	831	833	835	837		839
	18-20	(457-508)	923		927		931	933	935	937		939
	流量(gpm)			0.57	0.67	0.74	0.90	1.03	1.17	1.31	1.47	1.63
流量(lpm)			2.15	2.54	2.96	3.42	3.90	4.42	4.98	5.56	6.18	

自動エアレススプレーガンの部品

ファン幅	オリフィス径 (インチ)									
	インチ	(インチ)	0.041	0.043	0.045	0.047	0.049	0.051	0.053	
	2-4	(51-102)								
	4-6	(102-152)								
	6-8	(152-203)	341	343	345	347		351		
	8-10	(203-254)	441	443	445	447	449	451		
	10-12	(254-305)	541	543	545	547	549	551	553	
	12-14	(305-356)	641	643	645	647	649	651		
	14-16	(356-406)	741	743		747	749	751	753	
	16-18	(406-457)	841	843		847		851		
	18-20	(457-508)								
	流量(gpm)		1.8	1.98	2.17	2.37	2.58	2.79	4.26	
流量(lpm)		6.83	7.51	8.23	8.98	9.76	10.57	16.13		

ファン幅	オリフィス径 (インチ)												
	インチ	(インチ)	0.057	0.059	0.061	0.063	0.065	0.067	0.069	0.071	0.075	0.081	
	2-4	(51-102)											
	4-6	(102-152)											
	6-8	(152-203)											
	8-10	(203-254)		459	461	463	465	467		471	475	481	
	10-12	(254-305)	557		561		565	567		571	575		
	12-14	(305-356)	657	659	661	663	665	667	669	671	675		
	14-16	(356-406)			761			767		771			
	16-18	(406-457)			861	863		867					
	18-20	(457-508)											
	流量(gpm)		3.49	3.74	4.0	4.26	4.53	4.82	5.11	5.41	6.04	7.04	
流量(lpm)		13.20	14.14	15.12	16.13	17.17	18.24	19.34	20.48	22.85	26.66		

シーラー塗布用チップおよびエアキャップ選定チャート

シャワーチップ

開口部数	開口部サイズ MM (インチ)	部品
6	0.021 (0.533)	C08224

ストリーミングチップ

開口部サイズ MM (インチ)	部品	開口部サイズ MM (インチ)	部品
0.025 (0.635)	270025	0.039 (0.991)	270037
0.027 (0.686)	270027	0.041 (1.041)	270039
0.029 (0.736)	270029	0.043 (1.092)	270041
0.031 (0.787)	270031	0.045 (1.143)	270043
0.035 (0.889)	270035	0.057 (1.448)	270059

シングルオリフィス ファンパターン スプレーチップ

開口部サイズ MM (インチ)	12 インチ (300 MM) での パターン幅 MM (インチ)	部品
0.021 (0.533)	8-10 (200-250)	182421
	10-12 (250-300)	182521
	12-14 (300-350)	182621
	14-16 (350-400)	182721
	16-18 (400-460)	182821
0.023 (0.527)	8-10 (200-250)	182423
	10-12 (250-300)	182523
	12-14 (300-350)	182623
	14-16 (350-400)	182723
	16-18 (400-460)	182823
0.025 (0.635)	8-10 (200-250)	182425
	10-12 (250-300)	182525
	12-14 (300-350)	182625
	14-16 (350-400)	182725
	16-18 (400-460)	182825
0.027 (0.686)	8-10 (200-250)	182427
	12-14 (300-350)	182627
0.029 (0.736)	8-10 (200-250)	182429
	12-14 (300-350)	182629
	16-18 (400-460)	182726
0.031 (0.787)	8-10 (200-250)	182431
	12-14 (300-350)	182631
	16-18 (400-460)	182831
0.035 (0.889)	8-10 (200-250)	182435
	10-12 (250-300)	182535
	12-14 (300-350)	182635
0.039 (0.991)	8-10 (200-250)	182439

シーラー塗布用チップおよびエアキャップ選定チャート

開口部サイズ MM (インチ)	12 インチ (300 MM) で のパターン幅 MM (インチ)	部品
	10-12 (250-300)	182539
	12-14 (300-350)	182639
0.043 (1.041)	8-10 (200-250)	182443
	10-12 (250-300)	182543
	12-14 (300-350)	182643
	18-20 (450-500)	182643
0.047 (1.194)	18-20 (450-500)	182947

アクセサリ

アクセサリは、Graco が提供する別売品で、個別に購入できます。キットおよびアクセサリには、Graco の部品番号が使用されています。

ガンマニホールド

別途ご注文ください;ガンには含まれていません。(マニホールド部品を参照)

部品	説明
241161	北米仕様マニホールド
241162	国際仕様マニホールド
244930	大流量タイプ (常温または温度調整マニホールド)
26C622	26C625 に使用される高圧マニホールド

接地クランプと接地線 222011

高圧ボールバルブ、フルオロエラストマーシール

5000 psi (34 MPa、345 bar) 最大使用圧力

液体ドレンバルブとして使用できます。

部品	説明
210657	1/2 npt(m)
210658	3/8 npt(m)
210659	3/8 npt(m) × 1/4 npt(m)

ブリード型マスターエアバルブ

最大使用圧力 250 psi (1.7 MPa、17 bar) バルブを閉じると、ポンプのエアインレットと本バルブの間に残ったエアを排出します。

部品	説明
107141	3/4 npt(m x f) インレットおよびアウトレット
107142	1/2 npt(m x f) インレットおよびアウトレット

ガスケットフィルタ

ガスケットフィルタ 288201、10 個入り。追加の過を行うため、インレットガスケット (3) に小型フィルタを取り付けることができます。

空気・水用チューブ継手

250 psi (1.7 MPa、17 バール) 最大使用圧力

温度定格: 160°F (71°C)

部品	長さ
104172	1/8 npt (オス) × 1/4 インチ (6.3 mm) 外径チューブ用 ユニオン
597151	1/8 npt (オス) × 1/4 インチ (6.3 mm) 外径チューブ用 90° エルボ (スイベル)

フィルター・キット

フィルターエレメントのみで構成されています。

部品	説明	個数
238564	フィルター、60 メッシュ	25
238563	フィルター、60 メッシュ	3
238562	フィルター、100 メッシュ	25
238561	フィルター、100 メッシュ	3

ブラシ 101892

ガンのクリーニング用。

インライン液体フィルタ

最高使用圧力：6150 psi (42.4 MPa、424 bar) ガンの液体コネクタに直接取り付け可能です。1/4-18 npsm

部品	説明
210500	100 メッシュ 以下の部品を含みます。フィルタエレメント 205264 で構成されています。
26C633	60 メッシュ フィルタエレメント 205265 で構成されています。

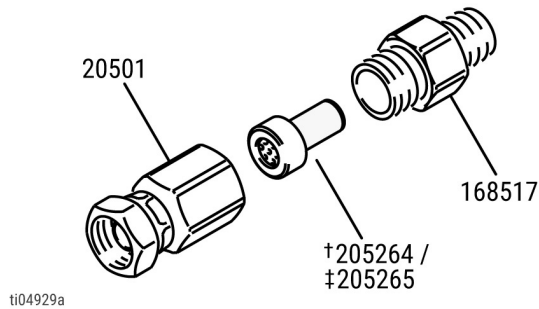

† 100 メッシュ

‡ 60 メッシュ

ニードル/ディフューザのオプション

適切なシーティングと耐久性を確保するため、ニードルは指定されたシートと組み合わせてのみ使用してください。

- 標準粘性/標準流量
 - 液体ニードル 24B916、3/16 インチ カーバイドボール
 - シート 288196
- 酸触媒の材料/超低粘度材料
 - 液体ニードル 241468、3/16 インチ プラスチックボール
 - シート 288196

温度センサーとケーブル

温度調整されたマニホールド向け

部品	長さ
19845 7	RTD センサー、100 Ω、1/8 npt(m)、3ピン Picofast コネクタ付き。
19845 8	RTD ケーブル、6 ft. (1.83 m)、セントクレアコネクタ用フレックスケーブル。

XHD RAC ガード、SST、XHD003。

寸法

寸法図は、自動エアレススプレーガンの正確な取り付けおよび操作を行うための詳細な寸法と仕様を示しています。

288048, 288554

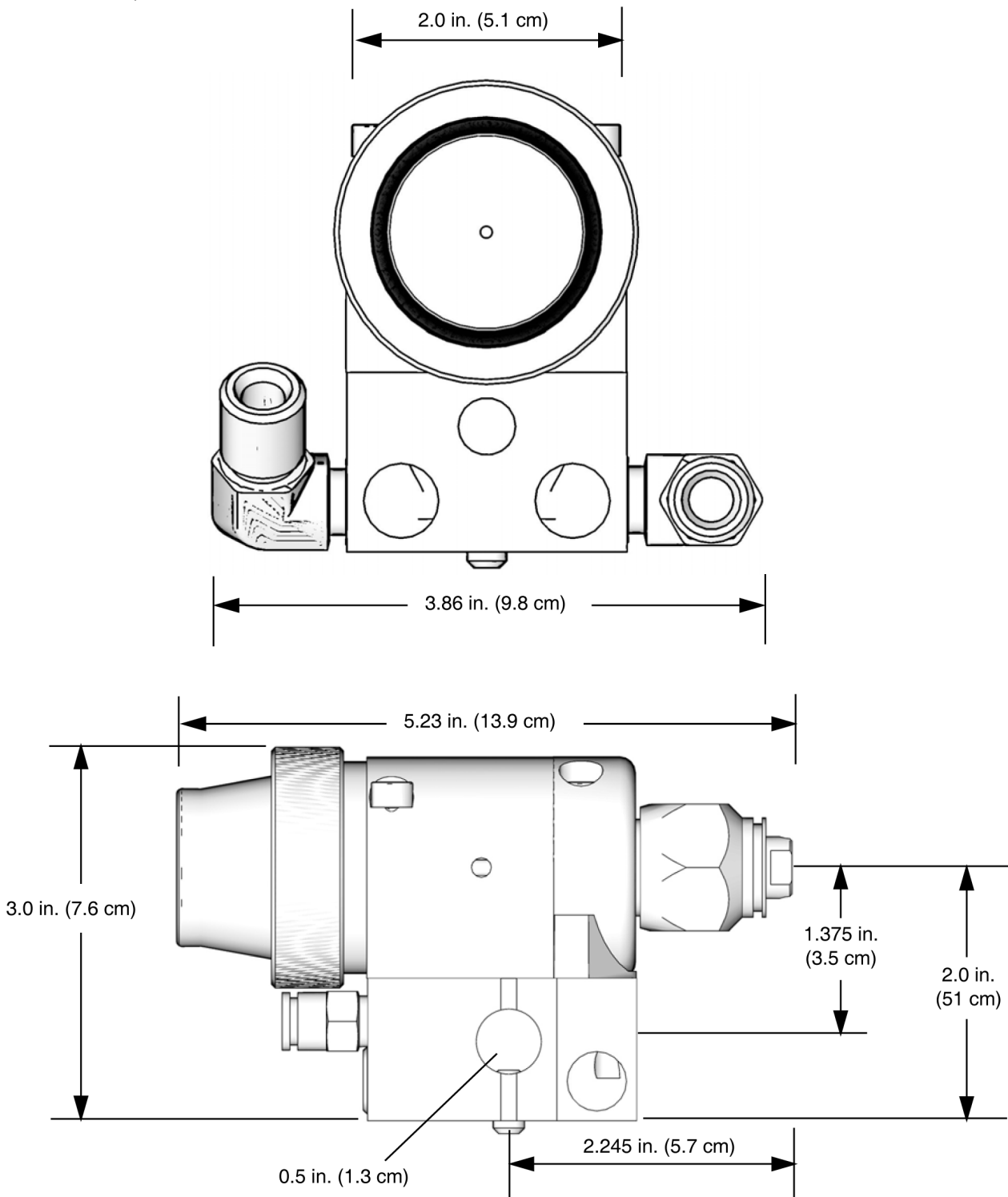

寸法

26C625

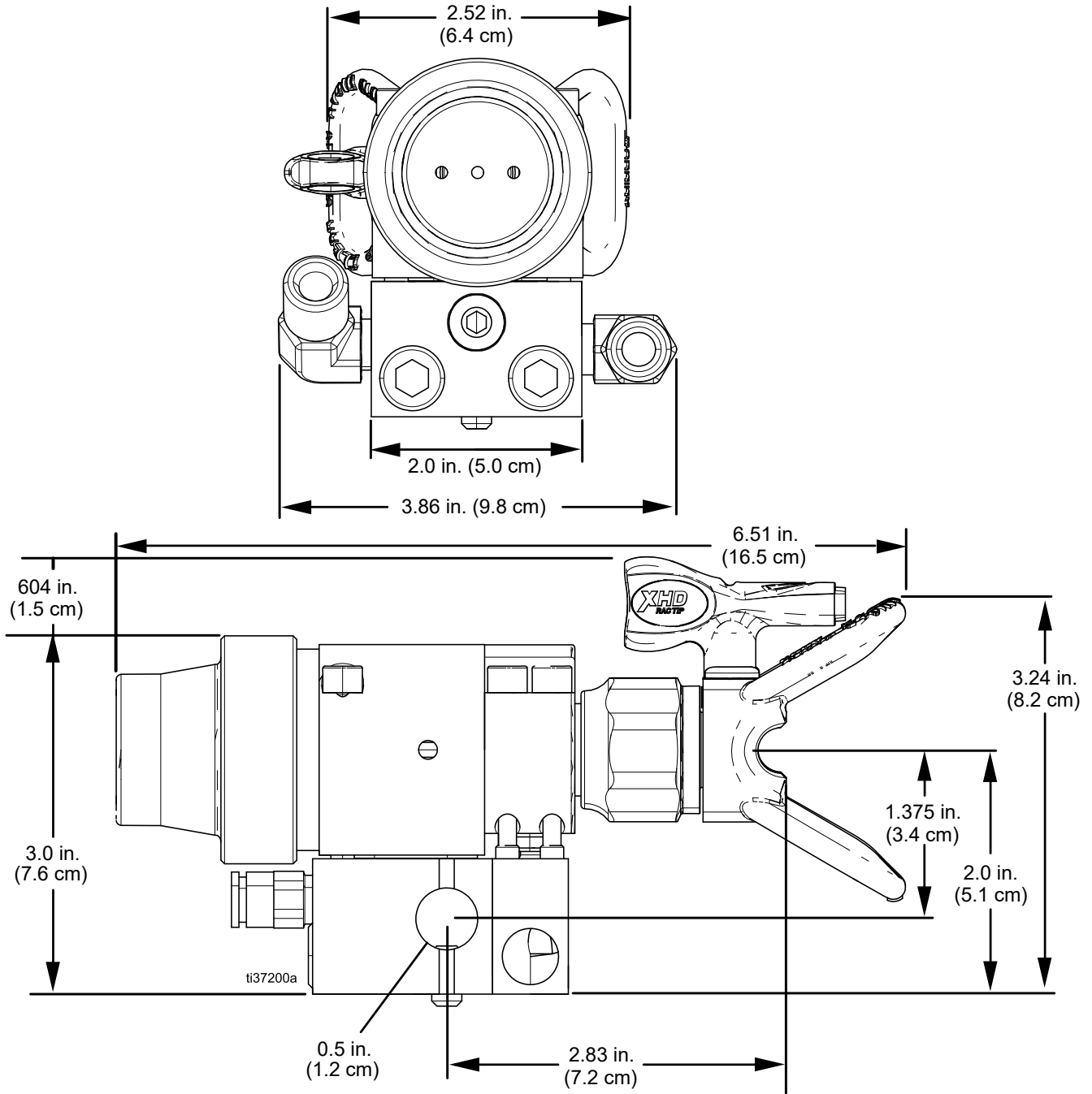

取り付け穴の配置

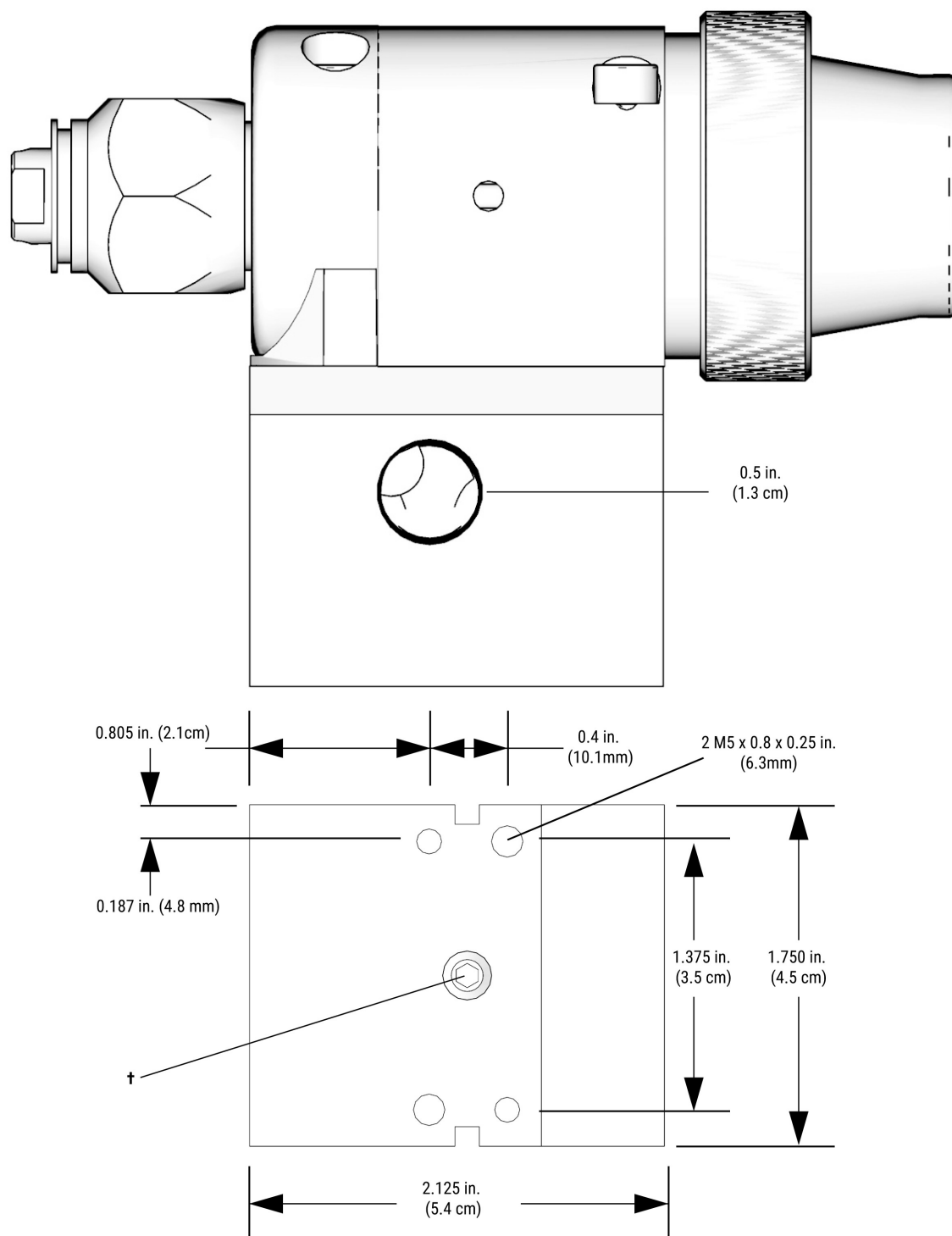

ti8107b

図 17-1: マニホールド取り付け穴の配置

ボトムマウントパターンを使用する場合は、セットスクリューを取り外してください。

カリフォルニア州プロポジション 65

カリフォルニア州居住者

 警告発がんおよび生殖への悪影響 - www.P65warnings.ca.gov

GRACO 標準保証

Graco は、直接お買い上げいただいたお客様のご使用に対し、販売日時から、本ドキュメントに記載された、Graco が製造し、かつ Graco の社名を付した全ての装置の材質および仕上がりに欠陥がないことを保証します。Graco が発行する特別、延長、または限定品質保証を除き、Graco は販売日から 12 ヶ月間、欠陥があると Graco が判断した装置のいかなる部品も修理または交換します。この品質保証は、装置が Graco の書面による推奨事項に従って取付、操作、保守された場合にのみ適用されます。

一般的な消耗、または誤った取付、誤用、摩耗、腐食、不十分または不適切なメンテナンス、過失、事故、改ざん、または Graco 以外の構成部品の代替によって引き起こされる誤作動、損傷または摩耗は、品質保証の範囲外であり、Graco は責任を負わないものとします。また Graco は、Graco が供給していない構造、アクセサリ、装置または材料と Graco 装置の不適合、または Graco が提供していない機構、アクセサリ、装置または材料の不適切な設計、製造、取り付け、操作またはメンテナンスによって生じた誤作動、損傷または摩耗について責任を負わないものとします。

この品質保証は、欠陥があると主張された装置を、主張された欠陥の検証のために、認定された Graco 販売代理店に前払いで返却することを条件とします。主張された欠陥が確認された場合、Graco は欠陥のある部品を無料で修理または交換します。装置は、輸送料前払いで、直接お買い上げいただけたお客様に返却されます。装置の検査で材料または製造上の欠陥が発見されなかった場合、修理は妥当な料金で行われます。この料金には、部品、工賃、および輸送の費用が含まれる場合があります。

本品質保証は排他的なものであり、明示または黙示の他のいかなる品質保証にも代わるものです。これには、商品性の品質保証または特定目的への適合性の品質保証が含まれますが、これに限定されません。 保証違反の場合の Graco 単独の義務およびお客様の救済に関しては、上記規定の通りです。購入者は、他の補償（これには、利益の損失、売上の損失、人身傷害、または器物破損による偶発的または結果的な損害、または他のいかなる偶発的または結果的な損失が含まれますが、これに限定されません）は得られないものであることに同意します。保証違反に関連するいかなる行為も、販売日から起算して 2 年以内に提起する必要があります。

グラコによって販売されているが、製造されていないアクセサリ、装置、材質、または構成部品に関しては、グラコは品質保証を行わず、特定目的に対する商用性および適合性の全ての黙示品質保証は免責されるものとします。 販売されているが Graco によって製造されていない製品（電動モーター、スイッチ、ホースなど）がある場合、それらのメーカーの品質保証の対象となります。Graco は、これらの品質保証違反に関する何らかの主張を行う際は、合理的な支援を購入者に提供いたします。

Graco は契約違反、保証違反、Graco の過失、またはその他に起因するかどうかにかかわらず、Graco が本契約に基づき装置を供給すること、または本契約で販売される製品またはその他の商品の供給、性能、または使用から生じる間接、付随、特別または派生的損害について、いかなる場合も責任を負わないものとします。



GRACO INC. GRACO INC. および子会社 • P.O. BOX 1441 • MINNEAPOLIS MN 55440-1441 • USA

Graco Headquarters: Minneapolis, MN USA | 海外拠点: Australia, Belgium, China, Japan, Korea | 通話無料電話番号: 1-800-690-2894 (建築部門) および 1-800-328-0211 (産業部門) | 特許関連情報については、graco.com/patents を参照してください

©2025 Graco Inc. 本書のすべての記述および画像データは、出版時点での最新の製品情報に基づいています。Graco はいかなる時点においても通知することなく変更を行う権利を保持します。すべての Graco 製造場所は ISO 9001 に登録されています Translation of original instructions. このマニュアルには、英語が含まれています。改訂 A、October 2025