

Краскораспылитель PerformAA™

3A8621E

RU

Комбинированные и безвоздушные краскораспылители для высококачественной окраски поверхностей с использованием покрытий и материалов на водной основе, а также на основе растворителя. Только для профессионального использования.

Максимальное рабочее давление воздуха,
100 фунтов/кв. дюйм (0,7МПа, 7 бар).

Информацию о модели, включая максимальное
рабочее давление, см. на стр. 3.



Важные инструкции по технике безопасности

Перед использованием оборудования ознакомьтесь со всеми предупреждениями и инструкциями, представленными в данном руководстве. Сохраните эти инструкции.



Важная медицинская информация

Ознакомьтесь с картой медицинских противопоказаний, входящей в комплект поставки распылителя. В ней содержатся сведения для врачей о медицинской помощи в случае повреждения кожных покровов. Держите ее под рукой во время использования оборудования.

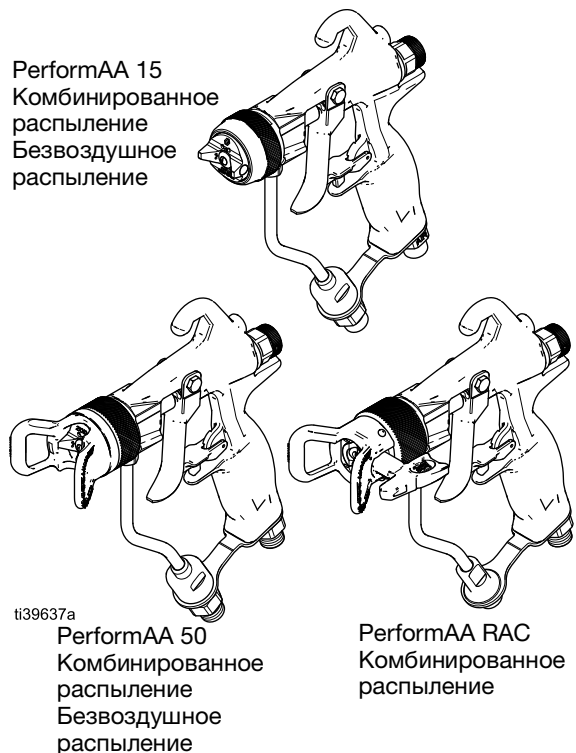

II 2 G Ex h IIB T6 Gb

Содержание

Модели	3	Ремонт	30
Осторожно	5	Процедура замены картриджа для воздуха	30
Обзор краскораспылителя	7	Процедура ремонта курка	30
Идентификация компонентов оборудования	8	Процедура ремонта воздушной головки в сборе	31
Стандартный монтаж	9	Процедура замены U-образного уплотнения	31
Стандартно устанавливаемые вспомогательные принадлежности	10	Ремонт картриджа для воздуха	32
Подготовка к работе	11	Замена направляющей клапана регулировки ширины клапана	34
Вентиляция окрасочной камеры	11	Замена картриджа для материала	34
Заземление краскораспылителя	11	Ремонт картриджа для материала	35
Подключение краскораспылителя	11	Замена уплотнительной прокладки сопла	39
Промывка перед использованием	12	Руководство по переоборудованию RAC	39
Установка сопла и воздушной головки	13	Детали	40
Установка Reverse-A-Clean® (RAC)	14	Модели краскораспылителей комбинированного распыления PerformAA 15	40
Эксплуатация	15	Модели краскораспылителей комбинированного распыления PerformAA 50	42
Процедура сброса давления	15	Модели краскораспылителей комбинированного распыления PerformAA RAC	44
Блокиратор курка	15	Модели краскораспылителей безвоздушного распыления PerformAA	46
Эксплуатация краскораспылителя	16	Воздушная головка в сборе	48
Порядок эксплуатации краскораспылителя	16	Картридж для материала в сборе	49
Высококачественная окраска	18	Идентификация картриджа для материала	50
Техническое обслуживание	19	Детали трубки для материала в сборе	51
Ежедневное обслуживание краскораспылителя	19	Сравнительная таблица характеристик сопел	52
Процедура промывки	21	Сопла PerformAA 15, PerformAA 50 и PerformAA безвоздушного распыления	52
Процедура очистки встроенного фильтра материала	21	PerformAA с соплами RAC SwitchTip	55
Процедура очистки	22	Сравнительная таблица характеристик воздушных головок	56
Техническое обслуживание сопла Reverse-A-Clean (RAC)	24	Расход воздуха	57
Поиск и устранение неисправностей	25	Комплекты деталей и вспомогательные принадлежности	58
Устранение проблем с формой окрасочного факела	25	Габаритные размеры	61
Поиск и устранение утечек воздуха	28	Технические характеристики	64
Поиск и устранение неисправностей в секции для материала	29	Законопроект 65 штата Калифорния (США)	65
		Стандартная гарантия компании Graco	66

Модели

Модели краскораспылителей комбинированного распыления PerformAA™ 15

Краскораспылитель среднего давления комплектуется карбидным седлом и шаром, встроенным фильтром материала (100 меш), регулируемой воздушной головкой и соплом AXM или AXF (если не указано иное).

Модель	Максимальное рабочее давление материала фунтов/кв. дюйм (МПа, бар)	Воздушная головка	Артикул воздушной головки	В комплекте с поворотным коннектором для материала
26B500	1500 (10.5, 105)	Стандартная окраска (GF)	2GF042	
26B501	1500 (10.5, 105)	Стандартная окраска (GF)	2GF042	✓
26B502	1500 (10.5, 105)	Лак для дерева (WL)	2WL042	
26B503	1500 (10.5, 105)	Лак для дерева (WL)	2WL042	✓
26B505	1500 (10.5, 105)	Низковязкие материалы (LV)	2LV042	✓
26B504*	1500 (10.5, 105)	Стандартная окраска (GF)	2GF042	

* Краскораспылитель с пластиковым седлом, шар из нержавеющей стали

Модели краскораспылителей комбинированного распыления PerformAA™ 50

Краскораспылитель среднего давления комплектуется карбидным седлом и шаром, встроенным фильтром материала (100 меш) и соплом AXM или AXF (если не указано иное).

Модель	Максимальное рабочее давление материала фунтов/кв. дюйм (МПа, бар)	Воздушная головка	Артикул воздушной головки	В комплекте с поворотным коннектором для материала
26B510	5000 (34.5, 345)	Стандартная окраска (GF)	2GF042	
26B511	5000 (34.5, 345)	Стандартная окраска (GF)	2GF042	✓
26B512	5000 (34.5, 345)	Лак для дерева (WL)	2WL042	✓
26B513	5000 (34.5, 345)	Высоковязкие материалы (HV)	2HV042	✓
26B514	5000 (34.5, 345)	Материалы на водной основе (WB)	2WB042	✓
26B515	5000 (34.5, 345)	Быстросохнущие материалы (QD)	2QD042	✓
26B516	5000 (34.5, 345)	Низковязкие материалы (LV)	2LV042	✓
26B509*	5000 (34.5, 345)	Стандартная окраска (GF)	2GF042	

* Краскораспылитель без встроенного фильтра материала для областей применения с высоким расходом материала

Модели краскораспылителей комбинированного распыления PerformAA™ RAC

Краскораспылители высокого давления комплектуются карбидным седлом/шаром и LTX или FFLP RAC SwitchTip.

Модель	Максимальное рабочее давление материала фунтов/кв. дюйм (МПа, бар)	Воздушная головка	Воздушная головка в сборе	В комплекте с поворотным коннектором для материала
26B517	5000 (34.5, 345)	Reverse-a-Clean® (RAC)	26B869	
26B518	5000 (34.5, 345)	Reverse-a-Clean® (RAC)	26B869	✓

Модели краскораспылителей безвоздушного распыления PerformAA™

Краскораспылитель безвоздушного распыления комплектуется карбидным седлом и шаром, встроенным фильтром материала (100 меш) и соплом AXM или AXF.

Модель	Максимальное рабочее давление материала фунтов/кв. дюйм (МПа, бар)	Воздушная головка	Артикул воздушной головки	В комплекте с поворотным коннектором для материала
26B519	1500 (10.5, 105)	Безвоздушное (AL)	2AL042	
26B520	5000 (34.5, 345)	Безвоздушное (AL)	2AL042	

Осторожно

Ниже приведены общие предупреждения, относящиеся к настройке, использованию, заземлению, техническому обслуживанию и ремонту данного оборудования. Кроме этого в настоящем руководстве при необходимости могут использоваться другие предупреждения, касающиеся определенных продуктов. Символы, указанные в тексте руководства, относятся к этим общим предупреждениям. При появлении данных символов в руководстве, обратитесь к страницам с предупреждениями для получения информации о конкретной опасной ситуации.

 <h2 style="margin: 0;">ПРЕДУПРЕЖДЕНИЕ</h2>	
   	<p>ОПАСНОСТЬ ВОЗГОРАНИЯ И ВЗРЫВА</p> <p>Находящиеся в рабочей зоне легковоспламеняющиеся газы, такие как пары растворителей и краски, могут загореться или взорваться. Проходящий через оборудование поток краски или растворителя может привести к возникновению статического разряда. Во избежание возгорания и взрыва соблюдайте указанные ниже меры предосторожности.</p> <ul style="list-style-type: none"> • Используйте оборудование только в хорошо проветриваемом помещении. • Устраните все возможные источники возгорания, такие как сигнальные лампы, сигареты, переносные электролампы и синтетическую спецодежду (потенциальная опасность статического разряда). • Все оборудование в рабочей зоне должно быть заземлено. См. инструкции по Заземление краскораспылителя. • Ни в коем случае не выполняйте распыление или промывку растворителем при высоком давлении. • В рабочей зоне не должно быть мусора, в том числе растворителя, ветоши и бензина. • При наличии легковоспламеняющихся газов не подсоединяйте и не отсоединяйте сетевые шнуры, не пользуйтесь переключателями, не включайте и не выключайте освещение. • Используйте только заземленные шланги. • При подаче в заземленное ведро плотно прижимайте пистолет-распылитель к его краю. Используйте только токопроводящие или антистатические вкладыши для ведер. • Немедленно прекратите работу, если появится искра статического разряда или станут ощутимы разряды электрического тока. Не используйте оборудование до выявления и устранения проблемы. • В рабочей зоне должен находиться исправный огнетушитель.
    	<p>ОПАСНОСТЬ ПОРАЖЕНИЯ КОЖНЫХ ПОКРОВОВ</p> <p>Материал, подаваемый под высоким давлением из краскораспылителя, через точки утечек в шлангах или деталях, способен перфорировать кожу. Такое повреждение может выглядеть как обычный порез, но это серьезная травма, которая может привести к ампутации конечности. Немедленно обратитесь за хирургической помощью.</p> <ul style="list-style-type: none"> • Не осуществляйте распыление без установленного соплодержателя и защитной скобы пистолета-распылителя. • Активируйте блокиратор курка, когда распыление не выполняется. • Не направляйте пистолет-распылитель на людей или на части тела. • Не закрывайте сопло рукой. • Не пытайтесь остановить или изменить направление утечки руками, другими частями тела, перчаткой или тряпкой. • Выполняйте инструкции из раздела Процедура сброса давления при остановке распыления, а также перед очисткой, проверкой или техническим обслуживанием оборудования. • Перед эксплуатацией оборудования затяните все гидравлические соединения. • Ежедневно проверяйте шланги и соединительные муфты. Незамедлительно производите замену изношенных или поврежденных деталей.



ПРЕДУПРЕЖДЕНИЕ



ОПАСНОСТЬ ПРИ НЕНАДЛЕЖАЩЕМ ПРИМЕНЕНИИ ОБОРУДОВАНИЯ

Ненадлежащее применение оборудования может стать причиной серьезной травмы или смертельного исхода.

- Не работайте с оборудованием в состоянии усталости или алкогольного опьянения, а также под воздействием лекарственных препаратов.
- Не превышайте максимальное рабочее давление или температуру компонента системы с наименьшими номинальными значениями. См. раздел **Технические характеристики** во всех руководствах по эксплуатации оборудования.
- Используйте материалы и растворители, совместимые со смачиваемыми деталями оборудования. См. раздел **Технические характеристики** во всех руководствах по эксплуатации оборудования. Ознакомьтесь с предупреждениями производителя материала и растворителя. Для получения полной информации об используемом материале запросите паспорт безопасности у дистрибьютора или продавца.
- Не покидайте рабочую зону, пока оборудование подключено к сети питания или находится под давлением.
- Когда оборудование не используется, выключите его и выполните **Процедура сброса давления**.
- Ежедневно проверяйте оборудование. Незамедлительно ремонтируйте или заменяйте изношенные или поврежденные детали. Используйте только оригинальные запасные части.
- Не изменяйте и не модифицируйте конструкцию оборудования. Модификация или изменение конструкции оборудования может привести к аннулированию официальных разрешений на его использование и возникновению угроз безопасности.
- Убедитесь, что все оборудование рассчитано и одобрено для работы в предполагаемых условиях.
- Используйте оборудование только по назначению. Для получения необходимой информации свяжитесь с дистрибьютором.
- Прокладывайте шланги и кабели вне участков движения людей и механизмов, вдали от острых кромок, движущихся частей и горячих поверхностей.
- Не перекручивайте, не сгибайте шланги и не тяните за них, стараясь переместить оборудование.
- Не допускайте детей и животных в рабочую зону.
- Соблюдайте все применимые правила техники безопасности.



ОПАСНОСТЬ ОТРАВЛЕНИЯ ТОКСИЧНЫМИ МАТЕРИАЛАМИ ИЛИ ИСПАРЕНИЯМИ

Проглатывание токсичных материалов или вдыхание токсичных паров, их попадание в глаза или на кожу может стать причиной серьезной травмы или смерти.

- Ознакомьтесь с паспортом безопасности материала (SDS) для получения информации об опасных свойствах используемых материалов.
- Храните опасные жидкости в утвержденных контейнерах. Утилизируйте эти жидкости согласно применимым инструкциям.



СРЕДСТВА ИНДИВИДУАЛЬНОЙ ЗАЩИТЫ

При нахождении в рабочей зоне следует использовать надлежащие средства защиты, предохраняющие от получения серьезных травм, в том числе органов зрения, потери слуха, вдыхания токсичных газов и ожогов. К средствам индивидуальной защиты относятся:

- Защитные очки и средства защиты органов слуха
- Респираторы, защитная одежда и перчатки, рекомендованные производителем материала и растворителя

Обзор краскораспылителя

Краскораспылитель комбинированного распыления сочетает в себе технологии безвоздушного и пневматического распыления.

Безвоздушное и пневматическое распыление:

- Гидравлическая сила выталкивает жидкость под высоким давлением через отверстие сопла.
- Сопло формирует окрасочный факел. Расход материала и ширина окрасочного факела зависят от размера сопла, а также от вязкости и давления материала. См. **Сравнительная таблица характеристик сопел**, стр. 52.

Комбинированное распыление:

- Воздух из воздушной головки обеспечивает дальнейшее распыление материала, способствуя устранению неровностей и формированию равномерной формы окрасочного факела. Воздушные головки позволяют оптимизировать качество окраски с учетом различных свойств покрытия. Для решения различных задач предлагается широкий ассортимент воздушных головок. См. **Сравнительная таблица характеристик воздушных головок**, стр. 56.
- Ручка регулировки факела позволяет регулировать ширину окрасочного факела.
- Процедура регулировки ширины окрасочного факела краскораспылителя комбинированного распыления отличается от аналогичной процедуры, применимой для краскораспылителя пневматического распыления.
- Ширина окрасочного факела уменьшается с подачей большего объема воздуха.
- Ширина окрасочного факела увеличивается с подачей меньшего объема воздуха или в случае использования сопла большего размера.

Краскораспылитель обладает встроенным функционалом опережения и отставания. При нажатии курка краскораспылитель выпускает воздух перед началом распыления материала. При отпускании курка распыление материала прекращается перед прекращением подачи воздуха. Это позволяет обеспечить процесс распыления и предотвратить налипание материала на воздушной головке.

Идентификация компонентов оборудования



Рис. 1: PerformAA 50 с поворотным коннектором



Рис. 2: PerformAA 15 без поворотного коннектора

Деталь	Назначение
Блокиратор курка (3)	Блокирует курок (9) для предотвращения нежелательного включения краскораспылителя.
Сопло (7)	Распыляет материал и формирует ширину окрасочного факела. См. Сравнительная таблица характеристик сопел , стр. 52.
Воздушная головка в сборе (8)	Воздушная головка в сборе: воздушная головка (8a), стопорное кольцо (8b), соплодержатель и уплотнения.
Воздушная головка (8a)	Удерживает сопло (7) и завершает атомизацию полосок краски. См. Сравнительная таблица характеристик воздушных головок , стр. 56.
Стопорное кольцо (8b)	Предназначено для крепления воздушной головки в сборе к краскораспылителю. Стопорные кольца краскораспылителя высокого давления комплектуются соплодержателем, используемым для защиты от соприкосновения с соплом.
Курок (9)	Активирует работу краскораспылителя.
Встроенный фильтр материала (14)	Обеспечивает окончательную фильтрацию материала.
Впускной фитинг для материала (15)	1/4-18 npsm, для шланга подачи материала.
Впускной канал подачи воздуха в краскораспылитель (16)	Впускной канал 1/4-18 npsm (R 1/4-19) для шланга подачи воздуха в краскораспылитель. Совместим с поворотными гнездовыми коннекторами npsm и bsp.
Ручка регулировки факела (21g)	Позволяет регулировать форму и ширину факела.
Поворотный коннектор для материала (22)	Повышает маневренность краскораспылителя. Входит в комплект поставки некоторых моделей. См. раздел Модели , стр. 3.

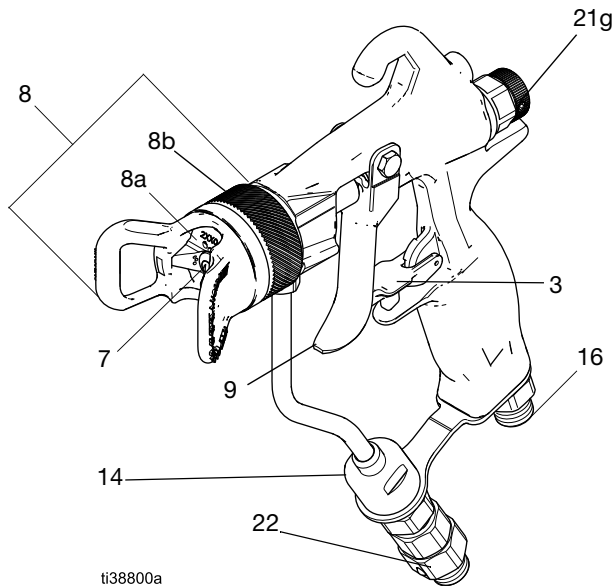
Стандартный монтаж

ПРИМЕЧАНИЕ: Типовая схема установки, представленная на Рис. 3, может быть использована лишь в качестве рекомендации при выборе и установке систем комбинированного распыления. За помощью по проектированию системы, отвечающей вашим потребностям, обращайтесь к дистрибьютору компании Graco.

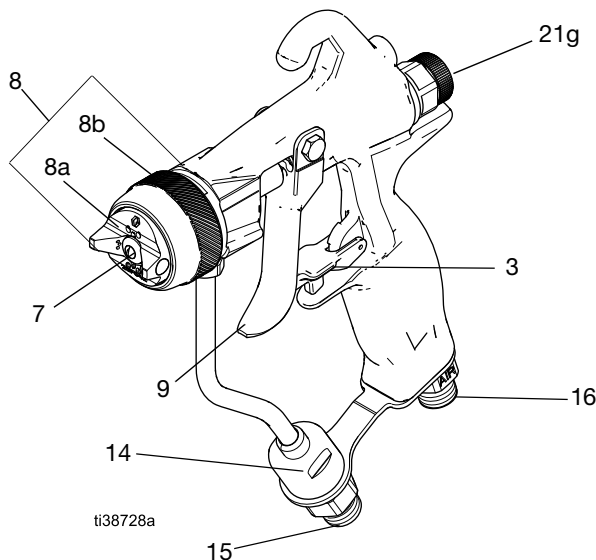
Легенда:

- | | | | |
|---|---|---|---|
| A | Клапан отключения подачи воздуха | D | Главный воздушный стравливающий клапан |
| B | Воздушный фильтр | E | Регулятор давления воздуха в насосе |
| C | Регулятор давления воздуха, подаваемого в краскораспылитель | F | Краскораспылитель комбинированного распыления |
| | | G | Шланг подачи материала в краскораспылитель |
| | | H | Шланг подачи воздуха в краскораспылитель |
| | | I | Фильтр материала |
| | | J | Провод заземления |
| | | K | Всасывающий шланг |
| | | L | Клапан слива материала |
| | | M | Ведро для подачи краски |
| | | N | Линия подачи воздуха |

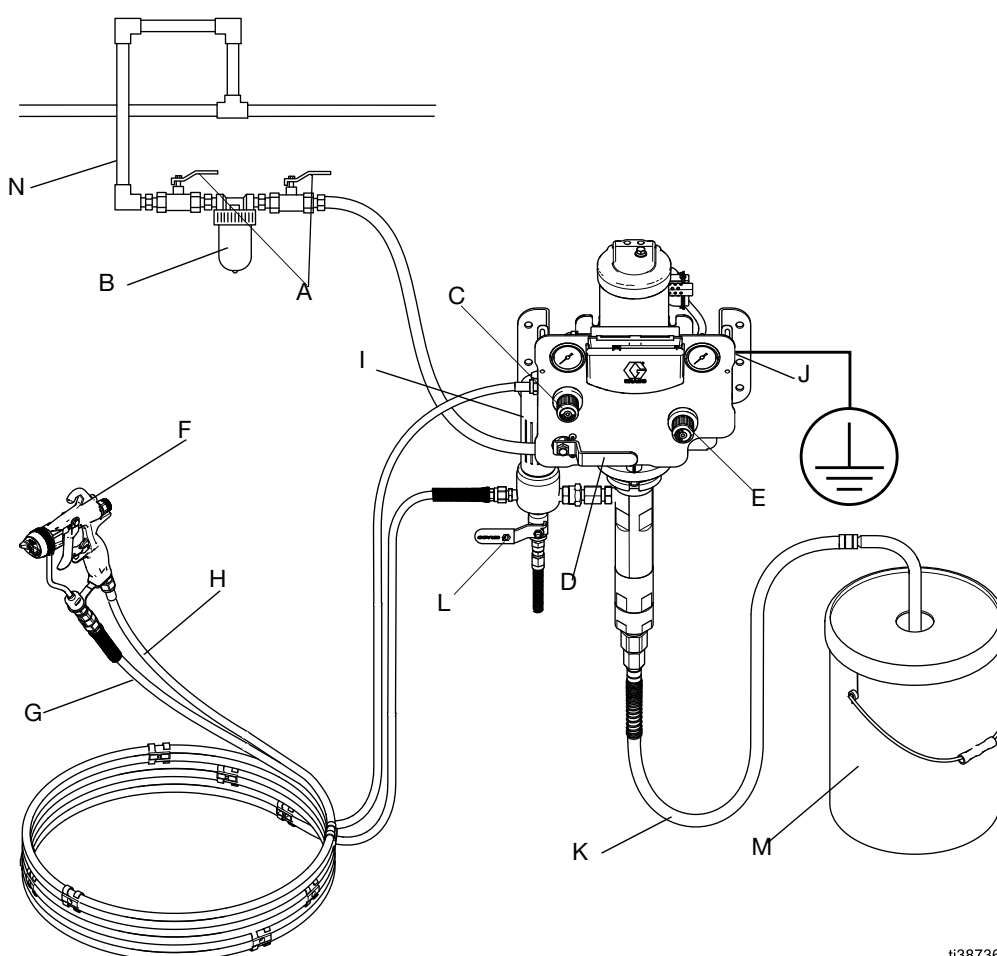

ti38736a

Рис. 3: Стандартная установка (показан PerformAA 15 модель 26B501)

Стандартно устанавливаемые вспомогательные принадлежности

Установите вспомогательные принадлежности, изображенные на Рис. 3, используя адаптеры по мере необходимости.

Вспомогательные принадлежности для линии подачи воздуха

- Главный воздушный стравливающий клапан (D): необходим в вашей системе для отвода воздуха, оставшегося между краскораспылителем и насосом, при закрытом клапане.

ПРИМЕЧАНИЕ: Убедитесь в том, что клапан легко доступен со стороны насоса и установлен после регулятора подачи воздуха.



- Регулятор давления воздуха насоса (E): для контроля скорости работы насоса и давления материала на выходе. Устанавливается близко к насосу.
- Воздушный фильтр (B): удаляет вредные частицы грязи и влагу из подаваемого сжатого воздуха. Обеспечивает подачу сухого, чистого воздуха.
- Шланг подачи воздуха в краскораспылитель (H): для подключения источника подачи воздуха к краскораспылителю. Используйте воздушный шланг с внутренним диаметром 5 мм (3/16 дюйма) или шире для снижения чрезмерного перепада давления в шланге.
- Регулятор давления воздуха, подаваемого в краскораспылитель (C): для контроля давления воздуха, подаваемого в краскораспылитель
- Клапан отключения подачи воздуха (A): перекрывает подачу воздуха в насос и краскораспылитель.

Вспомогательные принадлежности для линии подачи материала

- Фильтр материала: с сеткой из нержавеющей стали 60 или 100 меш (250 мкм), позволяющий отфильтровывать посторонние частицы, присутствующие в материале, на выходе из насоса. Всегда используйте чистый фильтр материала.
- Клапан слива материала (L): предназначен для сброса давления материала в шланге и краскораспылителе.
- Запорный клапан подачи материала (не показан): предназначен для прекращения потока материала. Может быть установлен в линии подачи материала в краскораспылитель.
- Регулятор давления материала (не показан): предназначен для более точной регулировки давления материала. Может быть установлен в линии подачи материала в краскораспылитель.

ПРИМЕЧАНИЕ: В системах без регулятора давления материала давление регулируется с помощью регулятора подачи воздуха в насос согласно следующей формуле:

$$\frac{\text{Рабочее соотношение насоса}}{\text{Давление материала}} \times \frac{\text{Настройка регулятора подачи воздуха в насос}}{\text{Давление материала}} = \text{Давление материала}$$

- Шланг подачи материала в краскораспылитель (G): обеспечивает подачу материала из насоса в краскораспылитель.
- Поворотный коннектор для материала (22): для простоты перемещения краскораспылителя. Некоторые модели комплектуются поворотным коннектором. См. раздел **Модели**, стр. 3.

Подготовка к работе

Вентиляция окрасочной камеры

--	--	--	--	--

Не используйте краскораспылитель, если расход воздуха вентиляции не соответствует минимальным требованиям. Обеспечьте постоянный приток свежего воздуха для предотвращения скопления легковоспламеняющихся или токсичных паров при распылении, промывке или очистке краскораспылителя. Обеспечьте блокировку подачи воздуха в краскораспылитель для предотвращения работы в случае, если поток воздуха вентиляции не соответствует минимальным требованиям.

Окрасочная камера должна быть оборудована системой вентиляции.

Выполните электрическую блокировку источника подачи материала в краскораспылитель с вентиляторами во избежание эксплуатации краскораспылителя при падении расхода воздуха вентиляции ниже минимального требуемого значения. Ознакомьтесь со всеми национальными нормами и предписаниями относительно требований к скорости вытяжки отработанного воздуха и строго соблюдайте их требования. Проверьте работу средства блокировки не реже одного раза в год.

Заземление краскораспылителя

--	--	--	--	--

Для снижения риска образования статического разряда оборудование должно быть заземлено. Искры статического разряда могут привести к возгоранию или взрыву паров. Заземление обеспечивается проводом для отвода электрического тока.

Заземлите краскораспылитель, соединив его с правильно заземленным шлангом подачи материала и насосом. Для получения подробных указаний по заземлению см. местные электротехнические правила и нормы, а также руководство к насосу. Используйте только электропроводящие шланги для подачи материала.

Подключение краскораспылителя

Модели комбинированного распыления: Выполните все шаги, описанные в процедуре Подключение краскораспылителя.

Модели для безвоздушного распыления: Выполните шаги, описанные в процедуре Подключение краскораспылителя, начиная с шага 3.

1. Подключите шланг подачи воздуха в краскораспылитель (H) к впускному каналу подачи воздуха в краскораспылитель (16). См. Рис. 4.

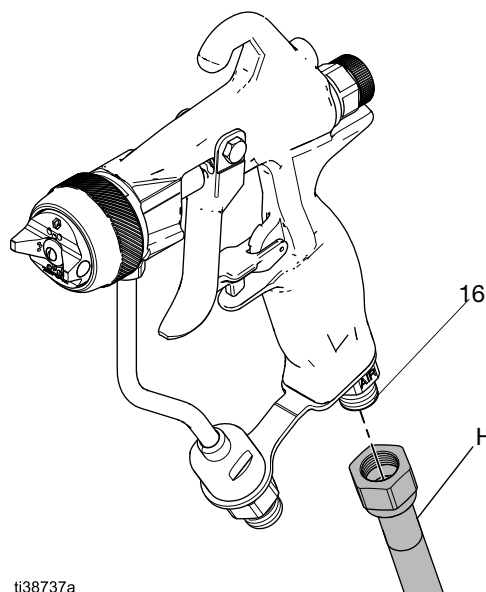

ti38737a

Рис. 4: Подсоедините шланг для подачи воздуха к краскораспылителю

2. Подсоедините другой конец шланга подачи воздуха в краскораспылитель (H) к регулятору давления воздуха, подаваемого в краскораспылитель (C), или к выпускному каналу клапана отключения подачи воздуха (A). См. Рис. 5.

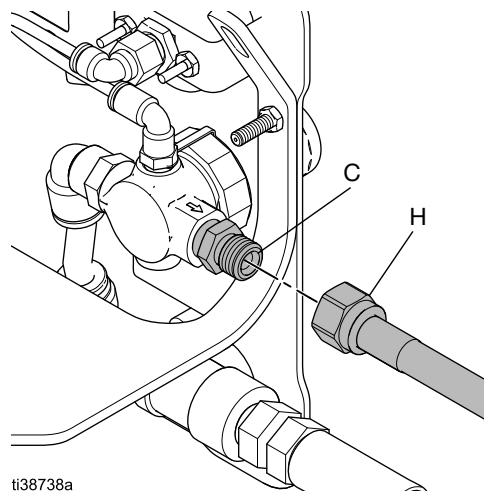

ti38738a

Рис. 5: Подключение шланга подачи воздуха к регулятору давления воздуха, подаваемого в краскораспылитель

ПРИМЕЧАНИЕ: Перед подключением к краскораспылителю продуйте воздух через шланг подачи материала в краскораспылитель (G) и промойте его, используя совместимый растворитель.

3. Подключите шланг подачи материала в краскораспылитель (G) к впускному фитингу для материала (15) или к поворотному коннектору для материала (22). См. Рис. 6.

ПРИМЕЧАНИЕ: При покупке комплекта 189018 отдельно приобретите поворотный коннектор для материала (22).

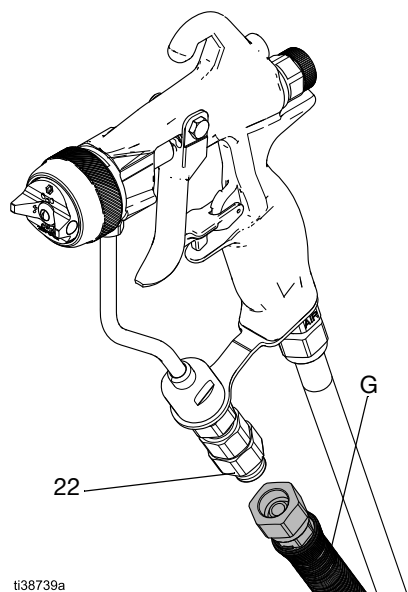
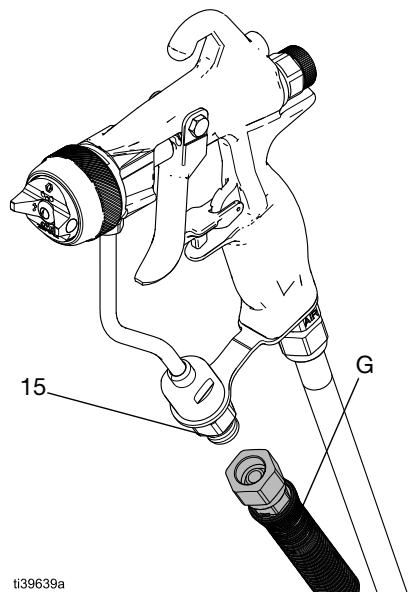

Промывка перед использованием

Оборудование было испытано с помощью маловязкого масла, которое остается в каналах материала для защиты деталей. Для предотвращения загрязнения материала маслом промывайте оборудование перед использованием с помощью совместимого растворителя. См. **Процедура промывки**, стр. 21.

Выполните **Процедура сброса давления**, стр. 15.

Рис. 6: Присоединение шланга для подачи материала в краскораспылитель

4. Присоедините другой конец шланга для подачи материала в краскораспылитель (G) к выпускному каналу насоса.

Установка сопла и воздушной головки



Во избежание серьезных травм, вызываемых поражением кожных покровов, не располагайте руку перед соплом при установке или снятии сопла и воздушной головки в сборе.

Для регулировки сопла RAC см. процедуру **Установка Reverse-A-Clean® (RAC)**, стр. 14.

1. Выполните процедуру **Процедура сброса давления**, стр. 15.
2. Активируйте блокиратор курка (3). См. Рис. 12, стр. 15.
3. Извлеките воздушную головку (8) и сопло (7).

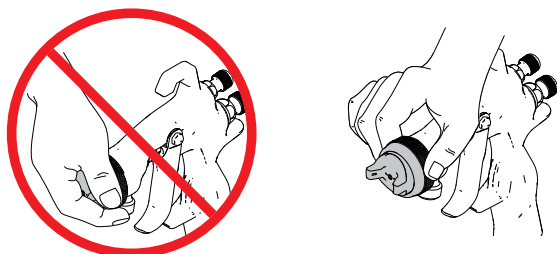

4. Вставьте сопло (7) в воздушную головку (8a) таким образом, чтобы фиксирующий язычок сопла был расположен в прорези воздушной головки. См. Рис. 7.



Рис. 7: Установка сопла и воздушной головки (вид сзади)

5. Присоедините головку в сборе (8) к краскораспылителю.

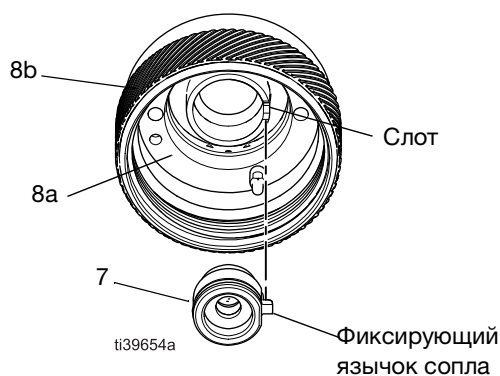

Рис. 8: Установка воздушной головки и стопорного кольца

6. Поверните воздушную головку (8a) для получения горизонтального или вертикального факела. См. Рис. 9.

ПРИМЕЧАНИЕ: Модели PerformAA 15 можно точно регулировать с помощью установочного штифта воздушной головки (8e). См. **Регулировка установочного штифта**, стр. 14.

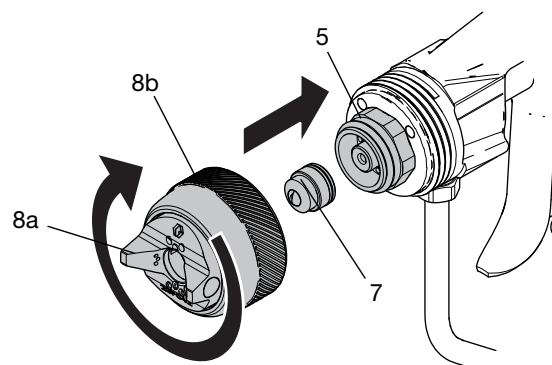

Рис. 9: Положения окрасочного факела

7. Вручную затяните стопорное кольцо (8b), обеспечив герметичность соединения сопла (7) и картриджа для материала (5).

Регулировка установочного штифта

Установочный штифт воздушной головки (8e) по умолчанию установлен в положении, обеспечивающем формирование вертикального факела. См. Рис. 9

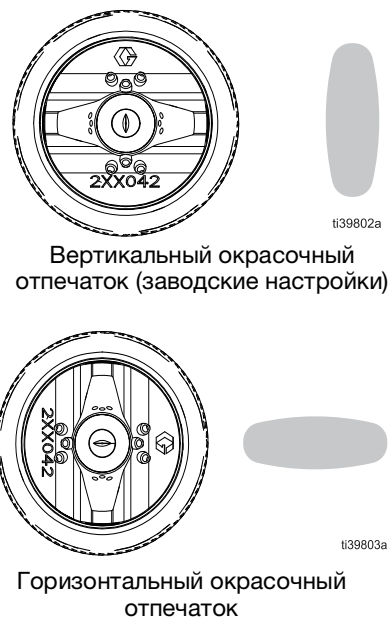
1. Открутите установочный штифт воздушной головки, используя тонкогубцы.
2. Установите установочный штифт в требуемом положении. См. Рис. 10.



Рис. 10: Положения установочного штифта воздушной головки

3. Для повторной установки используйте герметик резьбовых соединений слабой фиксации.
4. Затяните с усилием 0,2–0,3 Н•м (1,5–2,5 дюйм-фунта). **Не затягивайте слишком сильно.**

Установка Reverse-A-Clean® (RAC)

Модифицируйте любые модели краскораспылителей комбинированного или безвоздушного распыления PerformAA 50 и получите краскораспылитель RAC, воспользовавшись комплектом модификации RAC 26B722. См. комплекты **Комплекты Reverse-a-Clean**, стр. 59.

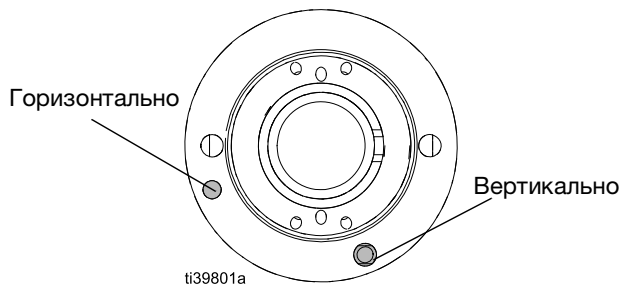
1. Выполните процедуру **Процедура сброса давления**, стр. 15.
2. Активируйте блокиратор курка (3). См. Рис. 12, стр. 15.
3. Вставьте корпус RAC в воздушную головку.



4. Вставьте уплотнительную прокладку сопла.



5. Вставьте сопло RAC SwitchTip.

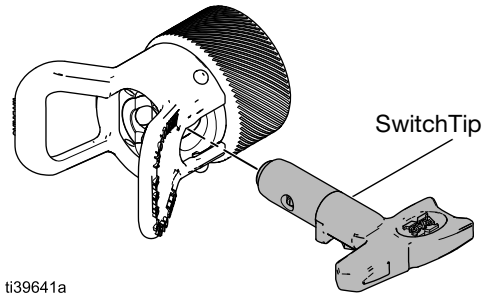

6. Прикрутите воздушную головку в сборе к краскораспылителю и вручную затяните соединение.



Эксплуатация

Ознакомьтесь и руководствуйтесь **Осторожно**, представленными на стр. 5, а также в тексте данного руководства.

Карточка с предупреждениями (222385), входящая в комплект поставки краскораспылителя, должна все время находиться у оператора. Памятка содержит важную информацию по оказанию помощи в случае получения травмы в результате инъекции.

Процедура сброса давления



При каждом появлении этого символа необходимо выполнить процедуру сброса давления.



Это оборудование остается под давлением до тех пор, пока давление не будет сброшено вручную. Во избежание получения серьезной травмы от воздействия материала под давлением, например в результате повреждения кожи или разбрызгивания жидкости, выполняйте процедуру сброса давления каждый раз после завершения распыления, а также перед очисткой, проверкой или техническим обслуживанием оборудования.

1. Активируйте блокиратор курка (3). См. Рис. 12.
2. Выключите насос. См. руководство по эксплуатации вашего насоса.
3. Отключите подачу воздуха в краскораспылитель.
4. Деактивируйте блокиратор курка (3). См. Рис. 12.
5. Плотно прижмите металлическую часть краскораспылителя к заземленному металлическому ведру. Нажмите курок краскораспылителя, чтобы сбросить давление. См. Рис. 11.



Рис. 11: Сбросьте давление в краскораспылителе.

Дополнительно: Откройте все клапаны для слива материала, имеющиеся в системе, предварительно подготовив емкость для сбора материала.

6. Активируйте блокиратор курка (3). См. Рис. 12.
7. Если вам кажется, что сопло (7) или шланг подачи материала в краскораспылитель (G) засорены или давление не сброшено полностью:
 - a. **ОЧЕНЬ МЕДЛЕННО** ослабьте стопорную кольцо (8b) или муфту (22) на конце шланга, чтобы постепенно сбросить давление.
 - b. Полностью открутите гайку или муфту (22).
 - c. Устраните засор в шланге или сопле.

ПРИМЕЧАНИЕ: Закройте и откройте клапаны для слива материала перед началом эксплуатации краскораспылителя.

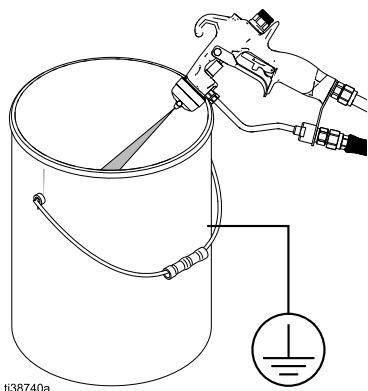
Блокиратор курка

После завершения процесса распыления всегда активируйте блокиратор курка (3), чтобы предотвратить срабатывание краскораспылителя при случайном нажатии на курок, а также в случае падения или удара.





Рис. 12: Положения блокиратора курка

Эксплуатация краскораспылителя

				
<p>Для снижения риска разрыва компонентов и получения серьезных травм, в том числе попадания материала под кожный покров, не превышайте максимальное рабочее давление краскораспылителя. Не превышайте максимальное рабочее давление компонента системы с наименьшим номиналом.</p>				

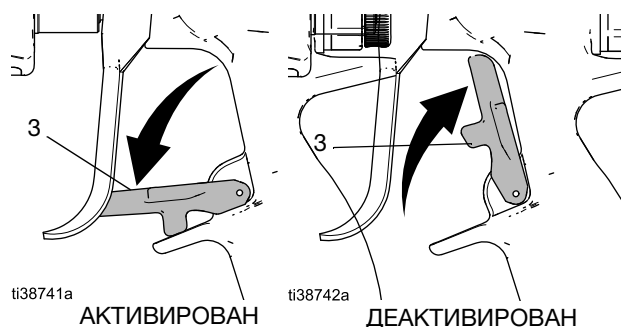
Краскораспылители комбинированного распыления PerformAA 15 и PerformAA 50

Выполните процедуру **Порядок эксплуатации краскораспылителя**.

PerformAA RAC

Выполните шаги 1-4 и 6-8 процедуры **Порядок эксплуатации краскораспылителя**. Отрегулируйте ширину окрасочного факела, используя сопло другого размера. См. **Сравнительная таблица характеристик сопел**, стр. 52.

PerformAA безвоздушного распыления

Выполните шаги 1-4 процедуры **Порядок эксплуатации краскораспылителя**. Отрегулируйте ширину окрасочного факела, используя сопло другого размера. См. **Сравнительная таблица характеристик сопел**, стр. 52.

Порядок эксплуатации краскораспылителя

1. Начните с нулевого уровня давления воздуха



Рис. 13: Нулевой уровень давления воздуха

2. Установите минимальный уровень давления материала.

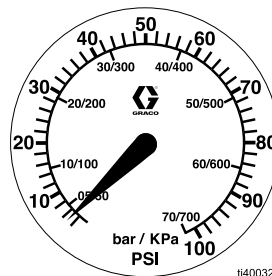

Рис. 14: Минимальный уровень давления

3. Нажмите на курок, чтобы проверить распыление; не регулируйте окрасочный факел на данном этапе.

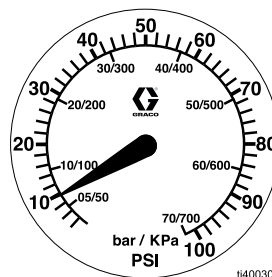

Рис. 15: Проверка распыления

4. Плавно увеличивайте давление материала до получения требуемого качества распыления.

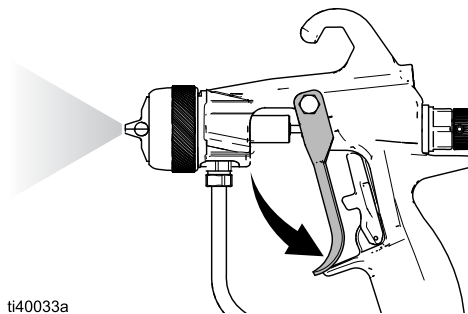

Рис. 16: Увеличение уровня давления материала

5. Поверните ручку регулировки (21g) по часовой стрелке до полного закрытия.

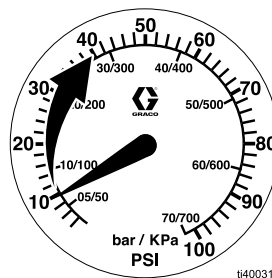

Рис. 17: Закройте ручку регулировки окрасочного факела

6. Нажимая на курок, установите давление воздуха для распыления на уровне 0,34 бар (34 кПа, 5 фунтов/кв. дюйм).

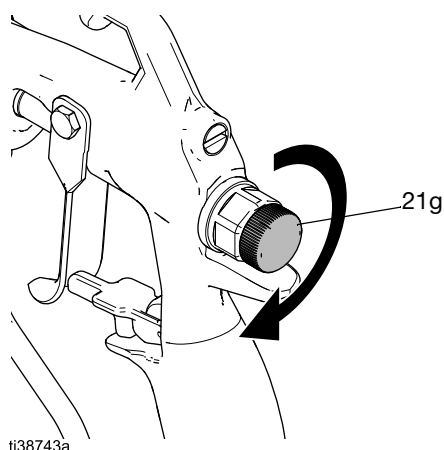

Рис. 18: Установка требуемого уровня давления воздуха для распыления

7. Активируйте краскораспылитель для проверки окрасочного факела.

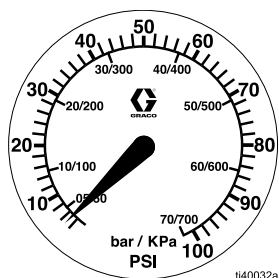

Рис. 19: Проверка окрасочного факела

8. Медленно увеличивайте давление воздуха на входе до тех пор, пока не будет сформирован окрасочный факел. См. Рис. 20.

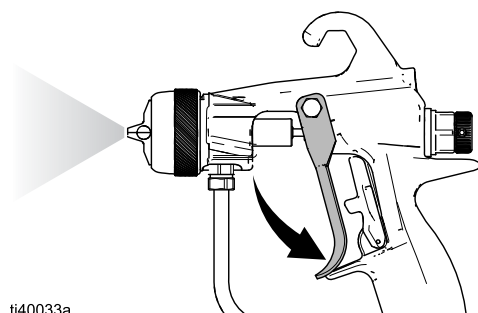

Рис. 20: Дефекты распыления

ПРИМЕЧАНИЕ: Распыление большинства материалов, в особенности низковязких материалов, осуществляется при уровне давления 7 - 10 фунтов/кв. дюйм (48 - 69 кПа, 0,48 - 0,7 бар). Установка слишком высокого уровня давления воздуха приведет налипанию материала на воздушной головке и снижению эффективности распыления.

9. Отрегулируйте ширину факела в случае необходимости.



Рис. 21: Ширина окрасочного факела

Узкий окрасочный факел

Поверните ручка регулировки факела (21g) против часовой стрелки (открыть). См. Рис. 22.

Если окрасочный факел все еще недостаточно узкий, немного увеличьте давление воздуха, подаваемого в краскораспылитель, или воспользуйтесь соплом другого размера. См. **Сравнительная таблица характеристик сопел**, стр. 52.



Рис. 22: Ширина узкого окрасочного факела

Широкий окрасочный факел

Поверните ручка регулировки (21g) по часовой стрелке (закрыть). Рис. 23.

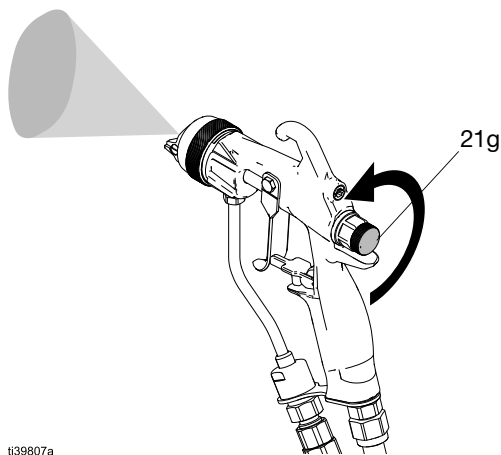

Рис. 23: Ширина широкого окрасочного факела

Высококачественная окраска

1. Сохраняйте расстояние в пределах 200 - 300 мм (8 - 12 дюймов) от окрашиваемой поверхности.
2. Держите краскораспылитель перпендикулярно относительно поверхности.
3. Нажмите на курок (9).
4. Каждый проход краскораспылителя должен быть плавными, равномерными и параллельным предыдущему. Для получения равномерного слоя каждый последующий проход должен на 50% перекрывать предыдущий. **Не делайте дуговые движения.** В результате дуговых движений покрытие становится неравномерным. См. Рис. 24.

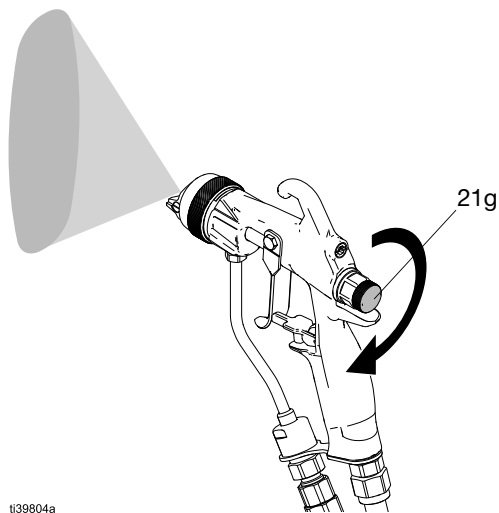

Рис. 24: Способы распыления

ПРИМЕЧАНИЕ: Данный краскораспылитель позволяет равномерно наносить материал без образования перекрестных слоев.

Проверка соответствия требованиям HVLP

Многие ведомства, контролирующие качество атмосферного воздуха, считают комбинированное распыление эффективным процессом, соответствующим экологическим нормам.

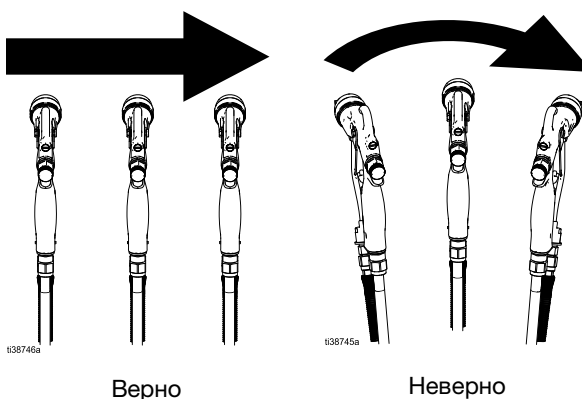
Для соответствия требованиям HVLP давление воздуха в воздушной головке не должно превышать 0,7 бар (10 фунтов/кв. дюйм, 0,7 МПа). Используйте комплект для проверки соответствия требованиям HVLP, чтобы определить уровень давления воздуха в воздушной головке. См. **Сравнительная таблица характеристик воздушных головок**, стр. 56. Комплекты для проверки соответствия требованиям HVLP предназначены исключительно для проверки. Не используйте для распыления.

Техническое обслуживание

			
---	---	---	---

Для снижения риска получения серьезных травм выполняйте **Процедура сброса давления**, стр. 15 каждый раз, когда в руководстве приводится напоминание о необходимости сброса давления.

Ежедневное обслуживание краскораспылителя

1. Выполните **Процедура сброса давления**, стр. 15.



Рис. 25: Сброс давления.

2. Извлеките воздушную головку (8) и сопло (7).

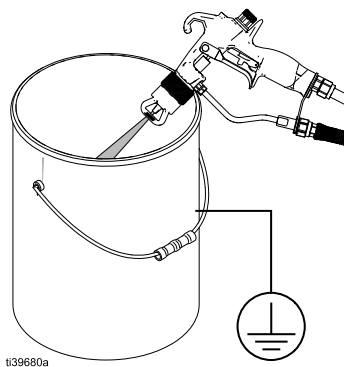

Рис. 26: Извлечение воздушной головки и сопла

3. Промойте краскораспылитель совместимым растворителем. Выполните **Процедура промывки**, стр. 21.

ВНИМАНИЕ

Воздействие метилхлорида с муравьиной или пропионовой кислотой приведет к повреждению алюминиевых и нейлоновых компонентов. Не используйте для промывки или очистки краскораспылителя.

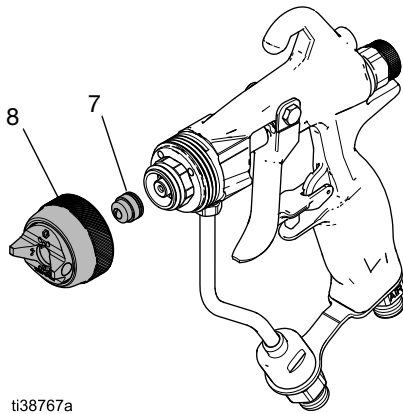

Рис. 27: Промывка краскораспылителя

4. Погрузите сопло (7) в совместимый растворитель.

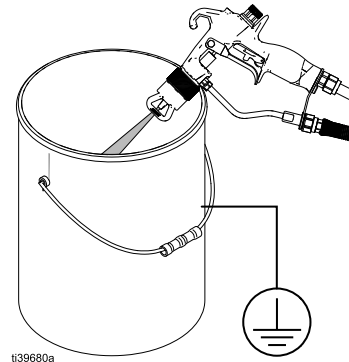

Рис. 28: Погружение сопла

5. Очистите воздушную головку (8a), сопло (7), и внешнюю сторону картриджа для материала (6), используя щетку с мягкой щетиной. См. раздел **Процедура очистки**, стр. 22.

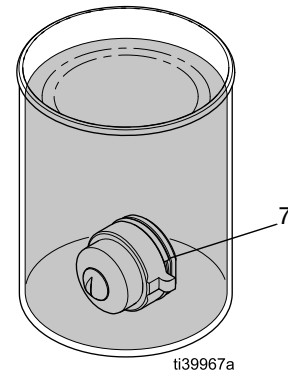

Рис. 29: Очистка деталей щеткой с мягкой щетиной

ПРИМЕЧАНИЕ: Во время очистки всегда направляйте краскораспылитель вниз, чтобы растворитель не попал в воздушные каналы краскораспылителя. Растворитель, оставшийся в воздушных каналах краскораспылителя, может ухудшить качество окраски.

6. Очистите внешнюю поверхность краскораспылителя, используя для этого мягкую тряпку.

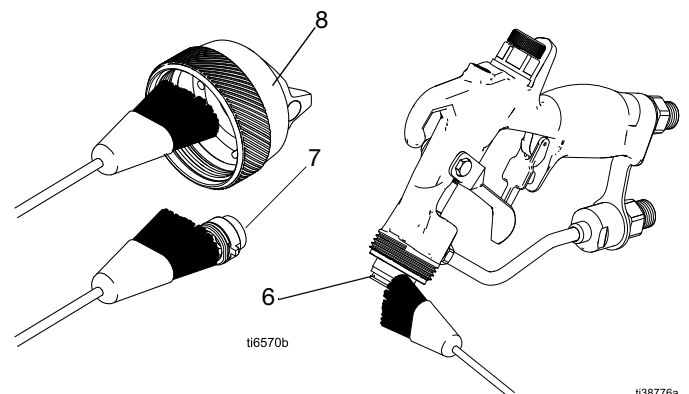
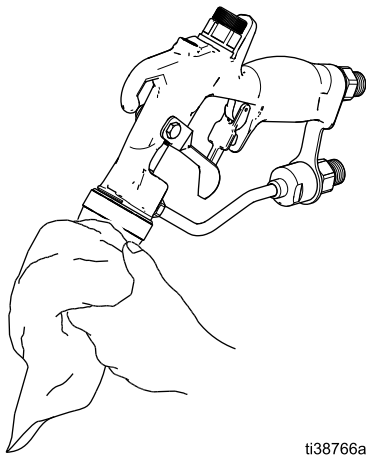

ti38766a

Рис. 30: Очистите внешнюю поверхность краскораспылителя.

7. Очистите или замените встроенный фильтр материала (14). См. Процедура очистки встроенного фильтра материала.

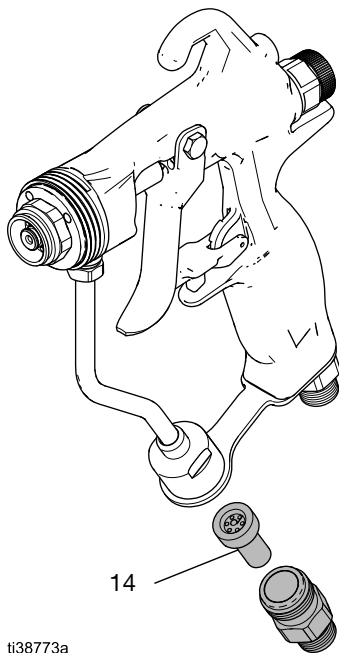

ti38773a

Рис. 31: Проверка встроенного фильтра материала

8. Проверьте подвижность курка (9) и ручки регулировки факела (21g). При необходимости смажьте или произведите замену. См. Рис. 32.

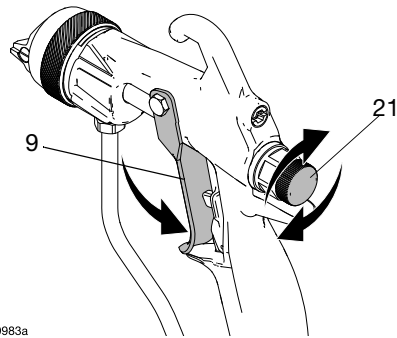

ti39983a

Рис. 32: Проверка курка и ручки регулировки факела

9. Проверьте шланги для материала на наличие утечки. При необходимости затяните соединения или замените оборудование.

ПРИМЕЧАНИЕ: Не используйте способы очистки, которые могут привести к попаданию растворителя в воздушные каналы краскораспылителя. Растворитель, оставшийся в воздушных каналах краскораспылителя, может ухудшить качество окраски.



ti38755a



ti22387a



ti38747a



ti38758a

- Во время очистки не направляйте краскораспылитель вверх.
- Не протирайте краскораспылитель тканью, обильно смоченной в растворителе; отожмите излишек растворителя.
- Не погружайте краскораспылитель в растворитель.
- Для очистки отверстий воздушной головки не используйте металлические инструменты; это может привести к появлению царапин в отверстиях. Царапины могут деформировать окрасочный факел.

Процедура промывки

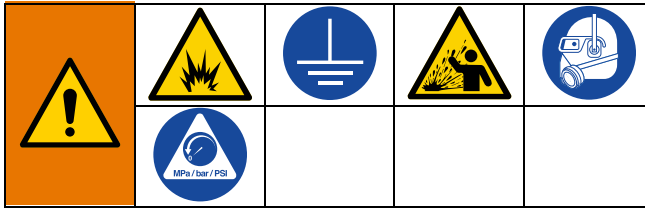

Во избежание пожара и взрыва всегда заземляйте оборудование и емкость для отходов. Во избежание статического искрения и получения травм в результате разбрызгивания материала всегда выполняйте промывку при минимально возможном уровне давления.

- Выполняйте промывку перед сменой цветов, до высыхания жидкости в оборудовании, в конце рабочего дня, перед отправкой на хранение и перед ремонтом оборудования.
 - Выполняйте промывку при минимально возможном уровне давления. Проверьте герметичность соединителей и затягивайте их в случае необходимости.
 - Промывайте оборудование материалом, совместимым с рабочим материалом и смачиваемыми частями оборудования.
1. Выполните процедуру **Процедура сброса давления**, стр. 15.
 2. Снимите стопорное кольцо (8b), воздушную головку (8a) и сопло (7).
 3. Отключите подачу воздуха.
Дополнительно: Отсоедините шланг подачи воздуха (H) от краскораспылителя.
 4. Замените подаваемый материал на растворитель или отсоедините линию подачи материала от краскораспылителя и подсоедините к нему линию подачи растворителя.

ВНИМАНИЕ

Воздействие метилхлорида с муравьиной или пропионовой кислотой приведет к повреждению алюминиевых и нейлоновых компонентов. Не используйте для промывки или очистки краскораспылителя.

5. Направьте краскораспылитель в заземленную металлическую емкость. Плотно прижмите металлическую часть краскораспылителя к заземленной металлической емкости.
6. Медленно увеличивайте давление материала.

7. Выполняйте промывку до тех пор, пока из краскораспылителя не начнет вытекать чистый растворитель.

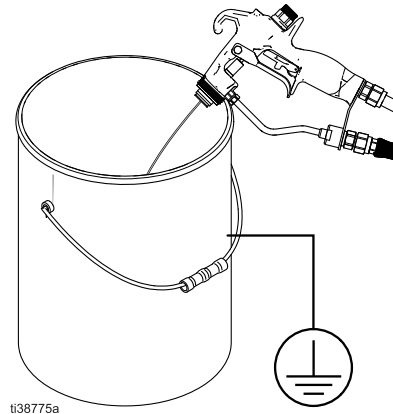

t38775a

Рис. 33: Промойте краскораспылитель, используя для отвода материала металлический контейнер

8. Отключите подачу растворителя.
9. Выполните процедуру **Процедура сброса давления**, стр. 15.

Процедура очистки встроенного фильтра материала

1. Открутите впускной фитинг для материала (15).
2. Отсоедините встроенный фильтр материала (14) от трубки для материала (13).
3. Замените или очистите их.
4. Вставьте впускной фитинг для материала (15). Затяните с усилием 20-21 Н•м (175-185 дюйм-фунтов).

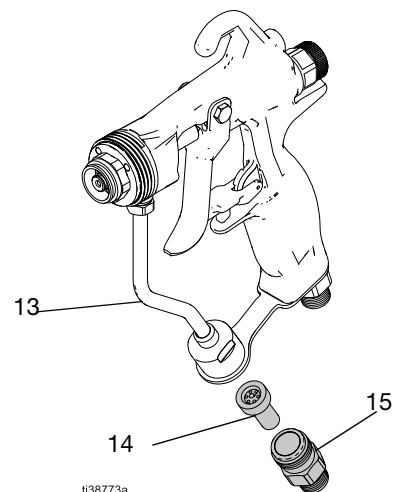

t38773a

Рис. 34: Очистка встроенного фильтра материала

Процедура очистки

1. Выполните процедуру **Процедура сброса давления**, стр. 15.
2. Извлеките воздушную головку (8) и сопло (7).
3. Промойте краскораспылитель совместимым растворителем. См. **Процедура промывки**, стр. 21.
4. Погрузите сопло (7) в совместимый растворитель.

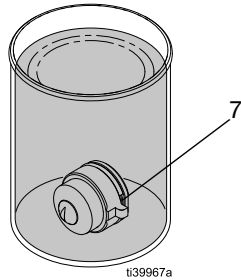

t39967a

Рис. 35: Погружение сопла

5. Опустите конец щетки с мягкой щетиной в совместимый растворитель.

ПРИМЕЧАНИЕ: Не оставляйте щетку в растворе.

ВНИМАНИЕ

Не используйте металлические инструменты для очистки деталей воздушной головки в сборе. Металлические инструменты могут поцарапать воздушную головку, что приведет к деформации окрасочного факела.

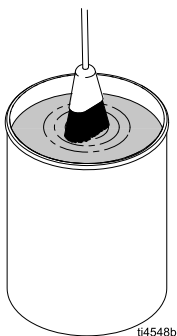

t4548b

Рис. 36: Опускание щетки в растворитель

6. Произведите очистку воздушной головки (8) и сопла (7).

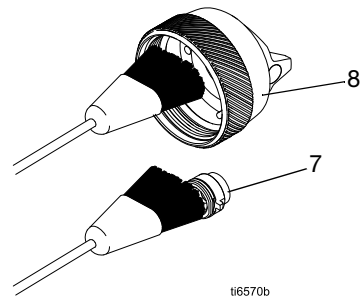

t6570b

Рис. 37: Очистка воздушной головки и сопла

- a. Произведите очистку деталей, используя для этого щетку с мягкой щетиной.
- b. Используйте мягкий инструмент, например, чистящую иглу или остроконечный инструмент, чтобы очистить отверстия в воздушной головке (8a).
- c. Продуйте воздух через сопло (7), чтобы очистить отверстие.

7. Направьте краскораспылитель вниз и очистите внешнюю поверхность диффузора (6), используя для этого щетку с мягкой щетиной и совместимый растворитель.

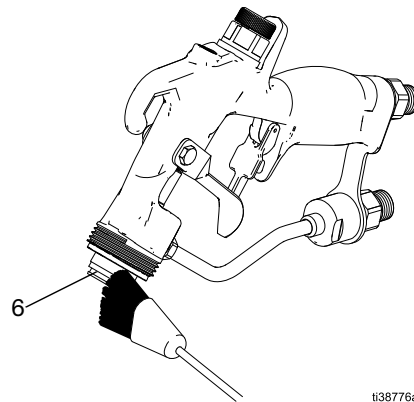

t38776a

Рис. 38: Очищайте внешней поверхности диффузора

8. Направьте краскораспылитель вниз и очистите внешнюю поверхность краскораспылителя, используя для этого мягкую ткань и совместимый растворитель.

ПРИМЕЧАНИЕ: Не погружайте краскораспылитель в растворитель.



ti38766a

Рис. 39: Очистите внешнюю поверхность краскораспылителя

9. В случае необходимости произведите очистку картриджа для материала (6).
 - a. Для снятия картриджа для материала (6) выполните процедуру **Процедура извлечения картриджа для материала**, стр. 34.

ВНИМАНИЕ

При снятии картриджа для материала всегда нажимайте на курок краскораспылителя, чтобы предотвратить повреждение седла.

- b. Производите очистку, используя щетку с мягкой щетиной и совместимый растворитель.
 - c. Выполните процедуру **Процедура установки картриджа для материала**, стр. 35. Затяните с усилием 20-21 Н•м (175-185 дюйм-фунтов).
10. Соберите и установите сопло (7) и воздушную головку в сборе (8). См. раздел **Установка сопла и воздушной головки**, стр. 13.

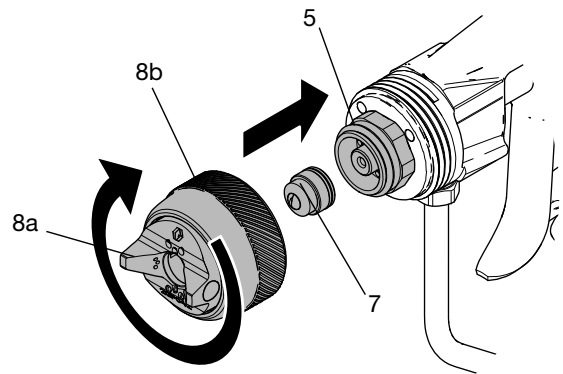

ti39674a

Рис. 40: Повторная сборка сопла и воздушной головки

11. Очистите встроенный фильтр материала. См. **Процедура очистки встроенного фильтра материала**, стр. 21.
12. Проверьте подвижность курка (9) и ручки регулировки факела (21g).
13. Смажьте контактные точки курка: шарнирный палец (10), шарнирную гайку (11), шток иглы и шайбу. См. раздел **Установка курка**, стр. 30.

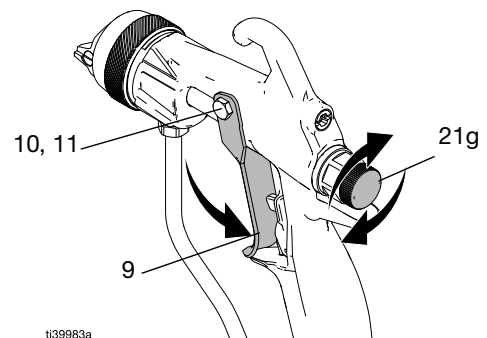

ti39983a

Рис. 41: Проверка курка и ручки регулировки факела

Техническое обслуживание сопла Reverse-A-Clean (RAC)

				
<p>Во избежание серьезных травм, вызываемых поражением кожных покровов, ваша рука не должна находиться перед соплом при установке или снятии сопла, а также в случае технического обслуживания воздушной головки в сборе.</p>				

ПРИМЕЧАНИЕ: Не замачивайте прокладку седла сопла RAC (33a) в растворителе на длительное время, так как это может привести к увеличению ее размера.

Очистка засорившегося сопла

1. Отпустите курок и активируйте блокиратор курка (3).

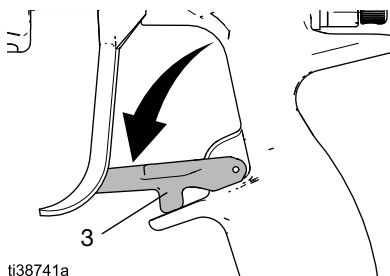

2. Поверните SwitchTip и затяните стопорное кольцо.

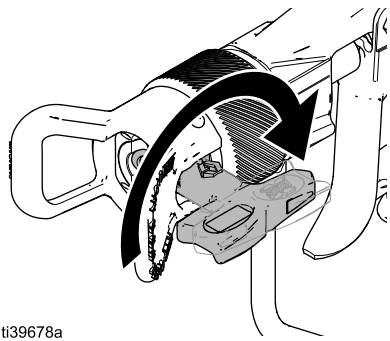

3. Деактивируйте блокиратор курка (3).

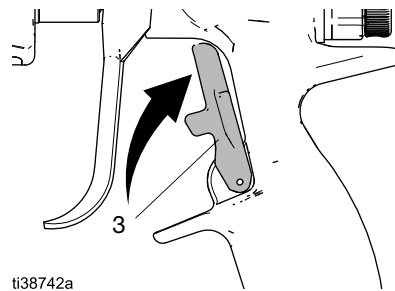

4. Направьте краскораспылитель в емкость для отходов и нажмите на курок, чтобы удалить засор.

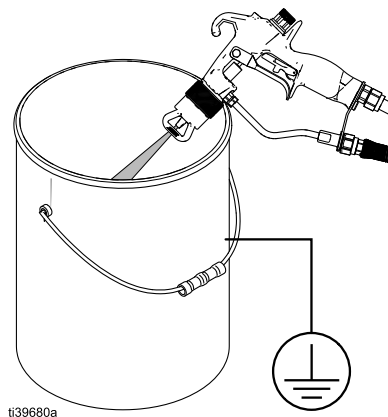

5. Активируйте блокиратор курка (3)

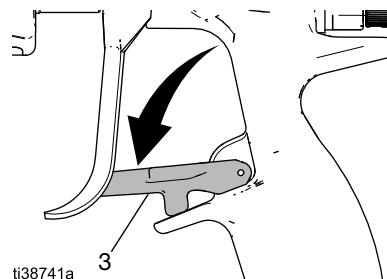

6. Поверните SwitchTip в исходное положение. Затяните стопорное кольцо.

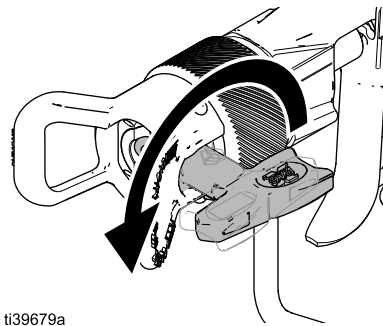

7. Деактивируйте блокиратор курка (3) и продолжите распыление.

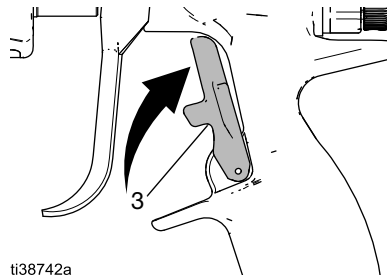

Поиск и устранение неисправностей



Во избежание прокола кожи всегда выполняйте инструкции раздела **Процедура сброса давления**, стр. 15 каждый раз при получении инструкций о необходимости сброса давления. Во избежание серьезных травм, вызываемых поражением кожных покровов, не располагайте руку перед соплом при установке или снятии сопла и воздушной головки в сборе.

Устранение проблем с формой окрасочного факела

Перед проверкой или ремонтом краскораспылителя выполните **Процедура сброса давления**, стр. 15.

ПРИМЕЧАНИЕ: Перед разборкой воздушной головки и сопла ознакомьтесь с перечнем возможных проблем и причинами их возникновения. Дисбаланс воздуха и материала может стать причиной деформации окрасочного факела.

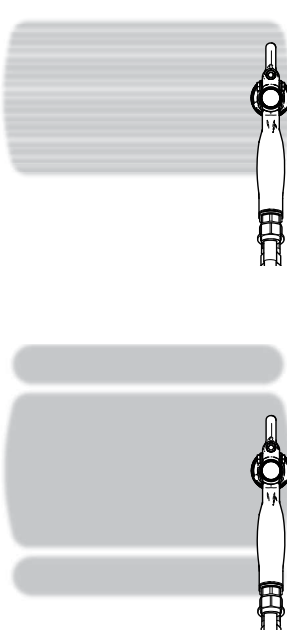
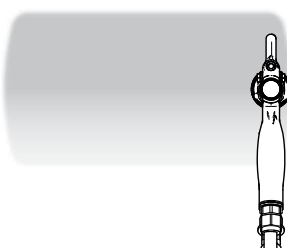
Проблема	Возможные причины	Решения	Почему это так важно
Дефекты окрасочного факела (пятна и полосы) 	<ul style="list-style-type: none"> • Неполное распыление • Изношено сопло • Засорено сопло • Слишком низкое давление материала 	<ul style="list-style-type: none"> • Очистите сопло • Проверьте степень износа сопла/расход • Увеличьте давление материала • Уменьшите размер отверстия сопла 	<ul style="list-style-type: none"> • Равномерное нанесение перемешанного материала • Равномерность толщины слоя и покрытия • Эффективности переноса материала • Сокращение участков распыления, не содержащих материала • Повышение чистоты сопла, воздушной головки и краскораспылителя
Неравномерный окрасочный факел 	<ul style="list-style-type: none"> • Загрязнены или засорены отверстия воздушной головки • Изношено сопло • Засорено сопло • Техника распыления оператора 	<ul style="list-style-type: none"> • Осуществите очистку воздушной крышки • Очистите сопло • Проверьте степень износа сопла/расход • Пересмотрите технику работы оператора 	<ul style="list-style-type: none"> • Равномерное нанесение перемешанного материала • Позволяет исключить возникновение полос • Равномерность толщины слоя и покрытия

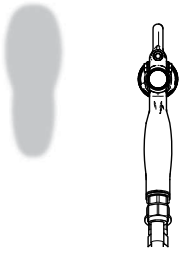
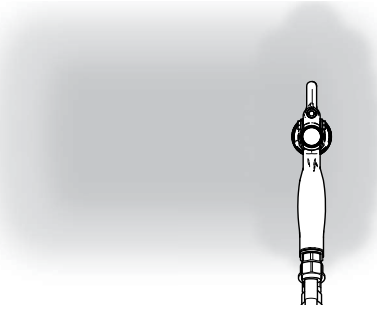
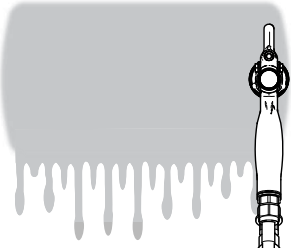
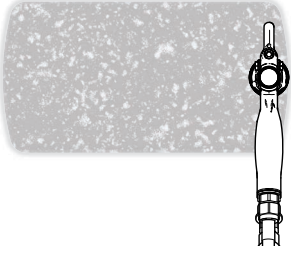
Проблема	Возможные причины	Решения	Почему это так важно
<p>Неравномерный окрасочный факел</p> 	<ul style="list-style-type: none"> • Сопло частично засорено • Загрязнены или засорены отверстия воздушной головки 	<ul style="list-style-type: none"> • Очистите или замените наконечник • Очистите или замените воздушную крышку • Попробуйте использовать различные типы воздушных головок 	<ul style="list-style-type: none"> • Равномерное нанесение перемешанного материала • Равномерное 50% перекрытие • Равномерность толщины слоя и покрытия
<p>Образование тумана, чрезмерное распыление или сухое распыление</p> 	<ul style="list-style-type: none"> • Избыточный объем воздуха на распыление • Слишком высокое давление материала • Некорректный размер сопла 	<ul style="list-style-type: none"> • Уменьшите давление воздуха • Увеличьте давление материала • Уменьшите размер отверстия сопла 	<ul style="list-style-type: none"> • Повышение эффективности переноса • Уменьшение перепыла • Повышение уровня чистоты окрасочной камеры
<p>Подтеки краски или некорректная толщина слоя</p> 	<ul style="list-style-type: none"> • Слишком большой расход • Изношено сопло • Некорректный размер сопла • Техника распыления оператора 	<ul style="list-style-type: none"> • Проверьте степень износа сопла и расход • Уменьшите размер отверстия сопла • Пересмотрите технику работы оператора 	<ul style="list-style-type: none"> • Минимизирует количество подтеков • Повышенная эффективность переноса • Равномерность толщины слоя и покрытия • Равномерное 50% перекрытие
<p>Грубая отделка или образование пятен</p> 	<ul style="list-style-type: none"> • Избыточный объем воздуха на распыление • Избыточная регулировка окрасочного факела • Избыточное расстояние между краскораспылителем и деталью 	<ul style="list-style-type: none"> • Уменьшите давление воздуха • Уменьшите размер сопла • Отрегулируйте расстояние до детали 	<ul style="list-style-type: none"> • Увеличение степени влажности краски на детали • Более равномерная подача материала • Равномерное нанесение перемешанного материала

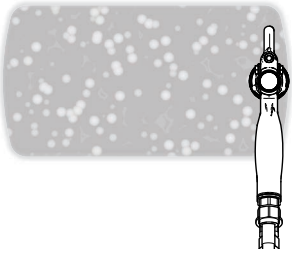
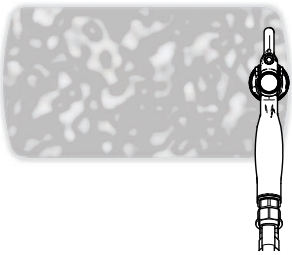
Проблема	Возможные причины	Решения	Почему это так важно
<p>Пузырьки воздуха/Покрытие с комочками/Покрытие с вкраплениями</p> 	<ul style="list-style-type: none"> • Избыточный объем воздуха на распыление • Избыточное перемешивание подаваемого материала 	<ul style="list-style-type: none"> • Уменьшите давление воздуха • Попробуйте использовать различные типы воздушных головок • Уменьшите перемешивание подаваемого материала 	<ul style="list-style-type: none"> • Воздушные головки предназначены для подачи • необходимого объема воздуха для различных материалов • Улучшение внешнего вида отделочного покрытия • Отсутствие пузырьков в материале
<p>Апельсиновая корка</p> 	<ul style="list-style-type: none"> • Слишком большая толщина покрытия • Избыточный объем воздуха на распыление 	<ul style="list-style-type: none"> • Увеличьте давление материала • Попробуйте использовать различные типы воздушных головок • Уменьшите размер отверстия сопла • Уменьшите давление воздуха 	<ul style="list-style-type: none"> • Равномерное нанесение перемешанного материала • Улучшение внешнего вида отделочного покрытия • Воздушные головки предназначены для подачи необходимого объема воздуха для определенных материалов

Поиск и устранение утечек воздуха

Перед проверкой или ремонтом краскораспылителя выполните **Процедура сброса давления**, стр. 15.

ПРИМЕЧАНИЕ: Перед разборкой воздушной головки и сопла ознакомьтесь с перечнем возможных проблем и причинами их возникновения. Дисбаланс воздуха и материала может стать причиной деформации окрасочного факела.



Рис. 42: Определение утечки воздуха

Место утечки	Причина	Решение	Процедуры	
AA	Воздушная крышка (когда курок пистолета не нажат)	Уплотнительное кольцо воздушного клапана повреждено, изношено, потеряно или загрязнено	Очистите уплотнительное кольцо	Ремонт картриджа для воздуха , стр. 32
			Очистка корпуса картриджа для воздуха	См.Рис. 43, стр. 30
			Полностью замените воздушный клапан в сборе	См. раздел Процедура замены картриджа для воздуха , стр. 30
	U-образное уплотнение повреждено, изношено, потеряно или загрязнено	Очистите U-образное уплотнение	См. Рис. 47, стр. 31	
		Полностью замените воздушный клапан в сборе	Замена воздушного клапана , стр. 33	
		Очистите поверхность U-образного уплотнения рукоятки краскораспылителя	Процедура очистки , стр. 22. См. Рис. 44, стр. 30	
Необходим ремонт или техническое обслуживание воздушной головки в сборе	Затяните стопорное кольцо	Установка сопла и воздушной головки , стр. 13.		
	Замените сопло			
	Замените уплотнительную прокладку сопла	Замена уплотнительной прокладки сопла , стр. 39.		
BB	Курок краскораспылителя	U-образное уплотнение повреждено, изношено, потеряно или загрязнено	Протрите рукоятку вокруг седла U-образного уплотнения	Процедура очистки , стр. 22.
			Замените U-образное уплотнение	Процедура замены U-образного уплотнения , стр. 31.
CC	Впускной канал подачи воздуха краскораспылителя	Фитинг впускного канала подачи воздуха не полностью затянут	Затяните с усилием 20–21 Н•м (175-185 дюйм-фунтов)	Рис. 53, стр. 36
DD	Ручка регулировки факела	Картридж для воздуха не полностью затянут	Затяните с усилием 24–25 Н•м (220-230 дюйм-фунтов)	Рис. 43, стр. 30
EE	Трубка (рядом с воздушной головкой)	Повреждена или изношена лента для уплотнения резьбовых соединений	Заново намотайте ленту для уплотнения резьбовых соединений на картридж для материала	Ремонт картриджа для материала , стр. 35. Рис. 53
FF	Факельная трубка	Повреждена, изношена, отсутствует или загрязнено уплотнительное кольцо втулки факельной трубки	Замените или очистите уплотнительное кольцо втулки факельной трубки	Замена направляющей клапана регулировки ширины клапана , стр. 34

Поиск и устранение неисправностей в секции для материала

Перед проверкой или ремонтом краскораспылителя выполните **Процедура сброса давления**, стр. 15.

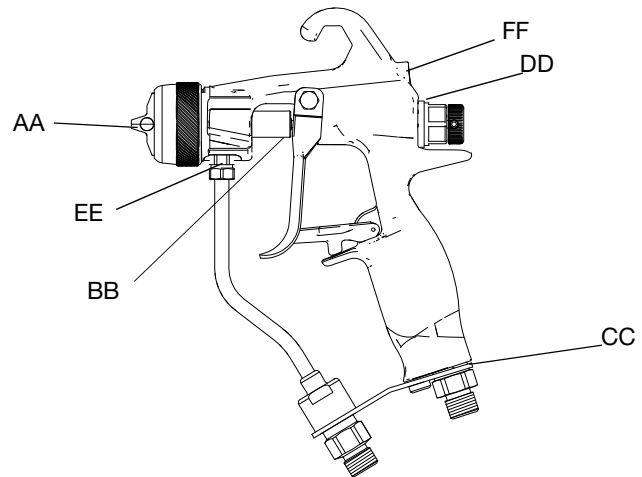
ПРИМЕЧАНИЕ: Перед разборкой воздушной головки и сопла ознакомьтесь с перечнем возможных проблем и причинами их возникновения. Дисбаланс воздуха и материала может стать причиной деформации окрасочного факела.

Проблема	Причина	Решение
Утечка материала в тыльной части области уплотнений	Изношены уплотнения или стержень иглы	Замените картридж. См. раздел Замена картриджа для материала , стр. 34.
		Ремонт уплотнений картриджа для материала. См. раздел Ремонт картриджа для материала , стр. 35.
Утечка материала из передней части краскораспылителя	Шар иглы загрязнен, изношен или поврежден.	Замените иглу в сборе. См. раздел Замена картриджа для материала , стр. 34.
		Ремонт картриджа для материала. См. раздел Ремонт картриджа для материала , стр. 35.
	Изношено седло	Замените картридж. См. раздел Замена картриджа для материала , стр. 34.
		Замените седло и уплотнительную прокладку седла. См. раздел Ремонт картриджа для материала , стр. 35.
Вязкость материала слишком мала для надлежащего уплотнения в случае использования карбидного седла	Установите картридж для материала 26B701, в состав которого входит пластиковое седло и шар из нержавеющей стали (только модели с номинальным давлением 1500 фунтов/кв. дюйм).	
Материал в воздушных каналах	Протечка в месте установки уплотнительной прокладки сопла	Затяните стопорное кольцо. См. Рис. 8.
		Замените сопло или уплотнительную прокладку сопла. См. Замена уплотнительной прокладки сопла , стр. 39.
	Протечка вокруг корпуса седла	Замените прокладку седла (только карбидные модели). См. раздел Ремонт картриджа для материала , стр. 35. После удаления седла необходимо заменить уплотнительную прокладку.
Медленное перекрытие потока материала	Налипание материала на компоненты иглы	Замените картридж. См. раздел Замена картриджа для материала , стр. 34.
		Замените иглу для материала в сборе. См. раздел Ремонт картриджа для материала , стр. 35.
		Замените картридж для материала. См. раздел Процедура очистки , стр. 22.
Отсутствие потока материала при нажатии курка	Сопло засорено	Произведите очистку сопла. См. Ежедневное обслуживание краскораспылителя , стр. 19.
	Засорен шланг для материала	Выполните Процедура сброса давления , стр. 15. Очень медленно ослабьте концевую муфту шланга, чтобы постепенно снять давление. Полностью ослабьте гайку или муфту. Устраните засор в шланге. Затем отверните ее полностью и ликвидируйте засорение.
	Засорен фильтр материала	Выполните процедуру Процедура очистки встроенного фильтра материала , стр. 21.

Процедура ремонта воздушной головки в сборе

При необходимости замените детали воздушной головки в сборе (8). См. **Сравнительная таблица характеристик воздушных головок**, стр. 56.

ПРИМЕЧАНИЕ: Воздушные головки RAC в сборе не подлежат ремонту.

Разборка воздушной головки

1. Выполните процедуру **Процедура сброса давления**, стр. 15.
2. Вручную ослабьте стопорное кольцо (8b), чтобы отсоединить воздушную головку в сборе (8) от краскораспылителя.
3. Отсоедините сопло (7) от сборной детали.
4. Снимите уплотнительное кольцо (8d) с помощью остроконечного инструмента, чтобы отсоединить воздушную головку (8a) и шайбу (8f) от сборной детали.



Рис. 45: Детали воздушной головки PerformAA 50 и сопло



Рис. 46: Детали воздушной головки PerformAA 15 и сопло

Сборка воздушной головки

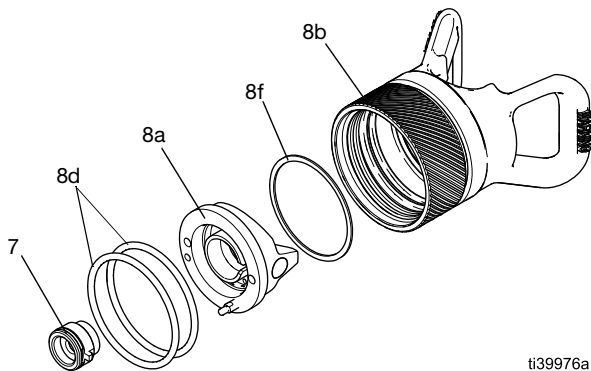
1. Поместите шайбу (8f) на фронтальную часть воздушной головки (8a).
2. Вдавите воздушную головку (8a) и шайбу (8f) в стопорное кольцо (8b).
3. Вставьте уплотнительное кольцо (8d) в стопорное кольцо (8b).

ПРИМЕЧАНИЕ: В некоторых моделях используются два уплотнительных кольца (8d). См. Рис. 45.

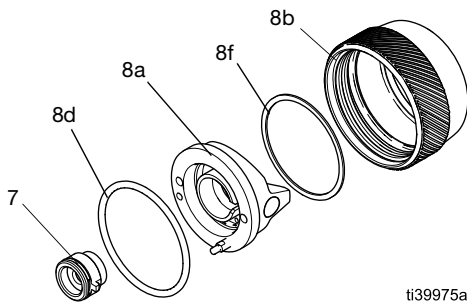
4. Вставьте сопло (7) в воздушную головку (8a).
5. Установите воздушную головку в сборе (8) на краскораспылитель. См. раздел **Установка сопла и воздушной головки**, стр. 13.

Процедура замены U-образного уплотнения

1. Выполните процедуру **Процедура сброса давления**, стр. 15.
2. Выполните процедуру **Процедура извлечения картриджа для материала**, стр. 34.
3. Удалите курок краскораспылителя (9), чтобы получить доступ к U-образному уплотнению (2) с фронтальной стороны краскораспылителя. См. раздел **Снятие курка**, стр. 30.
4. С помощью тонкого металлического инструмента или отвертки с плоским жалом вытолкните U-образное уплотнение (2) из фронтальной части краскораспылителя и извлеките его из тыльной части.

ПРИМЕЧАНИЕ: В результате извлечения происходит повреждение U-образного уплотнения (2). Оно не может быть использовано повторно.

5. Установите новое U-образное уплотнение (2) на инструмент для установки уплотнения (28) таким образом, чтобы кромки U-образного уплотнения были повернуты в сторону инструмента. См. Рис. 47.
6. Плотно вставляйте U-образное уплотнение (2) в тыльную часть краскораспылителя до тех пор, пока U-образное уплотнение (2) не встанет на место.
7. Установите курок краскораспылителя (9). См. раздел **Установка курка**, стр. 30.



Рис. 47: Установка U-образного уплотнения

Ремонт картриджа для воздуха

1. Выполните процедуру **Процедура сброса давления**, стр. 15.
2. Отсоедините картридж для воздуха (21) от тыльной стороны корпуса краскораспылителя, используя специальный инструмент для краскораспылителя (29).
3. Сдвиньте картридж для воздуха (21) с краскораспылителя.
4. Отсоедините детали. См. Рис. 48.
 - a. Извлеките воздушный клапан в сборе (21a) и пружину (21b) из корпуса картриджа (21d).
 - b. Извлеките уплотнительное кольцо картриджа (21c).
 - c. Ослабьте регулировочный винт (21h) и извлеките ручку регулировки факела (21g).
 - d. Используя остроконечный инструмент, извлеките стопорное кольцо клапана регулировки ширины факела (21j).

ПРИМЕЧАНИЕ: Используйте шестигранный ключ, чтобы прижать клапан регулировки ширины факела к верхней части, обеспечив доступ к стопорному кольцу (21j).

- e. Вытолкните блок клапана регулировки ширины факела (21e, 21f и 21k) из корпуса картриджа (21d).
- f. Ослабьте регулировочную гайку (21e), чтобы отсоединить шток клапана регулировки клапана (21f), и с помощью остроконечного инструмента удалите уплотнение клапана регулировки ширины факела (21k).

5. Замените детали картриджа для воздуха и заново соберите.
 - a. Установите новое уплотнительное кольцо клапана регулировки факела (21k) на шток клапана регулировки ширины факела (21f). Прикрутите гайку регулировки ширины факела (21e) на шток (21f). Смажьте уплотнительное кольцо (21k).
 - b. Протолкните блок клапана регулировки ширины факела (21e и 21f) в корпус картриджа (21d).
 - c. Используя остроконечный инструмент, установите стопорное кольцо (21j) в паз корпуса картриджа (21d).
 - d. Поместите ручку регулировки факела (21g) на шток (21f) и затяните установочный винт (21h) с помощью шестигранного ключа.

ПРИМЕЧАНИЕ: В случае корректной установки на шток (21f) установочный винт находится ниже уровня поверхности.

- e. Установите уплотнительное кольцо (21c) на корпус картриджа (21d). Смажьте уплотнительное кольцо (21c).
- f. Вставьте воздушный клапан (21a) в пружину (21b) и вдавите воздушный клапан (21a) в корпус картриджа (21d).

6. Выполните процедуру **Процедура замены U-образного уплотнения**, стр. 31.
7. Смажьте сопло воздушного клапана (21a) и прикрутите к тыльной стороне краскораспылителя. Затяните с усилием 24–25 Н•м (220-230 дюйм-фунтов). См. Рис. 43.

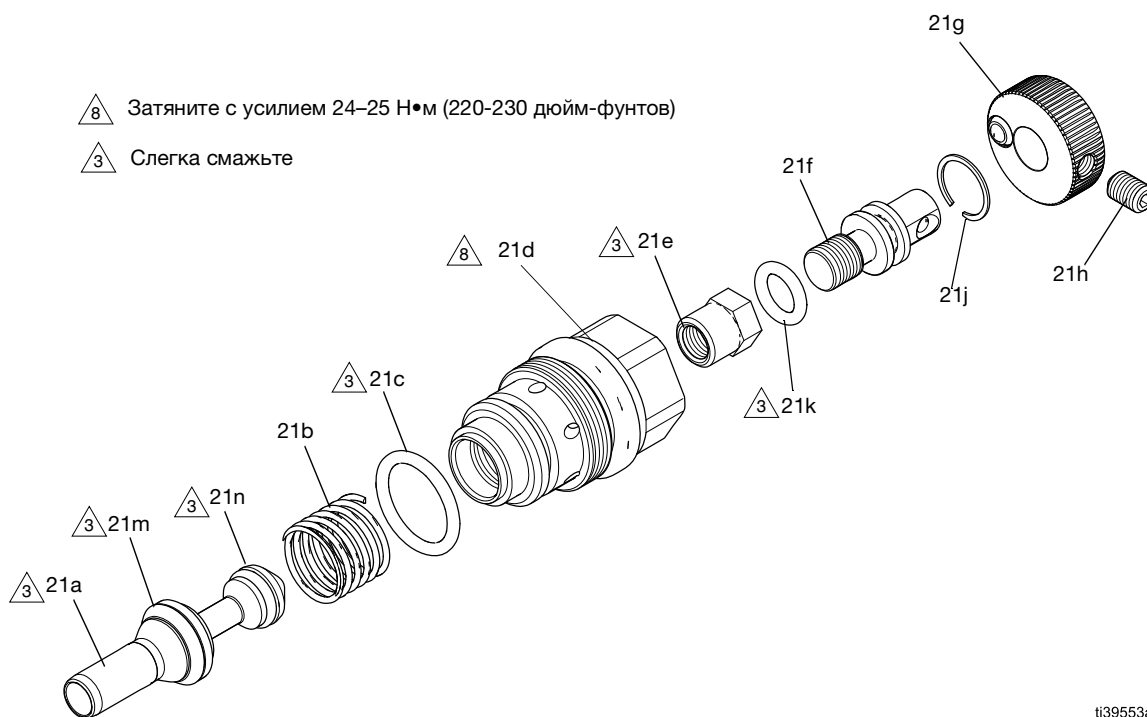

8 Затяните с усилием 24–25 Н•м (220-230 дюйм-фунтов)

3 Слегка смажьте

ti39553a

Рис. 48: Картридж для воздуха в сборе (для моделей комбинированного распыления)

Замена воздушного клапана

Замените воздушный клапан (21а), используя комплект 26В713.

1. Выполните процедуру **Процедура сброса давления**, стр. 15.
2. Отсоедините картридж для воздуха (21) от тыльной стороны корпуса краскораспылителя, используя специальный инструмент для краскораспылителя (29).
3. Сдвиньте картридж для воздуха (21) с краскораспылителя. См. Рис. 43.
4. Выполните процедуру **Процедура замены U-образного уплотнения**, стр. 31.
5. Извлеките воздушный клапан (21а) и пружину (21b) из корпуса картриджа (21d).
6. Вставьте сменный воздушный клапан (21а) в пружину (21b) и вдавите пружину (21b) в корпус картриджа (21d).
7. Смажьте воздушный клапан (21а) и установите картридж для воздуха (21) на тыльной стороне краскораспылителя. Затяните с усилием 24–25 Н•м (220–230 дюйм-фунтов). См. Рис. 43.

Замена направляющей клапана регулировки ширины клапана

Замените направляющую клапана регулировки ширины факела, используя комплект 26B715.

ПРИМЕЧАНИЕ: В краскораспылителях RAC не используется факельная трубка.

1. Выполните процедуру **Процедура сброса давления**, стр. 15.
2. Используйте шестигранный ключ, чтобы ослабить заглушку направляющей клапана регулировки ширины факела (18).
3. Вытяните заглушку направляющей клапана регулировки ширины факела (18) из краскораспылителя. Извлеките направляющую клапана регулировки ширины факела (20) из краскораспылителя.
4. Вставьте запасную направляющую клапана регулировки ширины факела (20) в корпус краскораспылителя.
5. Смажьте уплотнительное кольцо (19) заглушки запасной направляющей клапана регулировки ширины факела (18).
6. Закрутите заглушку направляющей клапана регулировки ширины факела (18) в корпус краскораспылителя. Затяните с помощью шестигранного ключа.



Рис. 49: Направляющая клапана регулировки ширины факела в сборе

Замена картриджа для материала

Полностью замените картридж для материала (6), используя совместимый комплект для замены. См. раздел **Картридж для материала в сборе**, стр. 49.

ПРИМЕЧАНИЕ: Картриджи для материала различаются в зависимости от модели. В некоторых моделях имеется идентификационная маркировка модели. См. раздел **Идентификация картриджа для материала**, стр. 50.

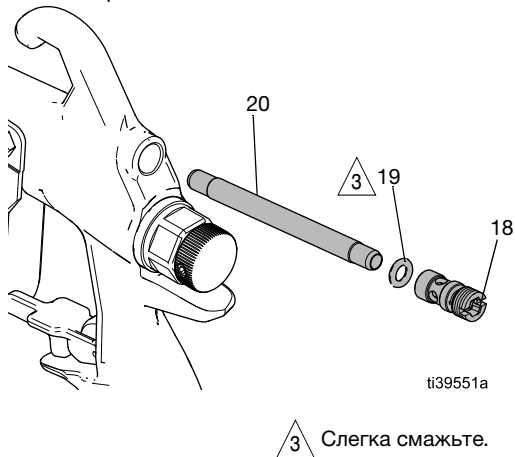
Процедура извлечения картриджа для материала

1. Выполните процедуру **Процедура сброса давления**, стр. 15.
2. Отсоедините шланги для воздуха и для материала от краскораспылителя.
3. Вручную ослабьте стопорное кольцо (8b), чтобы отсоединить воздушную головку в сборе (8) и сопло (7).

ПРИМЕЧАНИЕ: Ежедневно производите очистку воздушной головки (8) и сопла (7). См. **Ежедневное обслуживание краскораспылителя**, стр. 19.

4. Нажимайте на курок краскораспылителя, ослабляя при этом фиксацию картриджа для материала (6) с помощью специального инструмента для краскораспылителя (29) до тех пор, пока картридж не начнет вращаться свободно.



Рис. 50: Снятие картриджа для материала

ВНИМАНИЕ

При снятии картриджа для материала всегда нажимайте на курок краскораспылителя, чтобы предотвратить повреждение седла.

5. Выполните процедуру **Снятие курка**, стр. 30, чтобы отсоединить картридж для материала (6) от краскораспылителя.

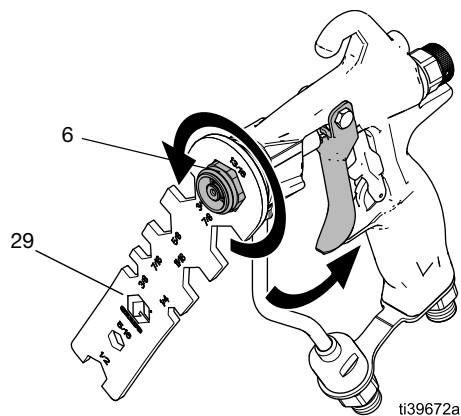
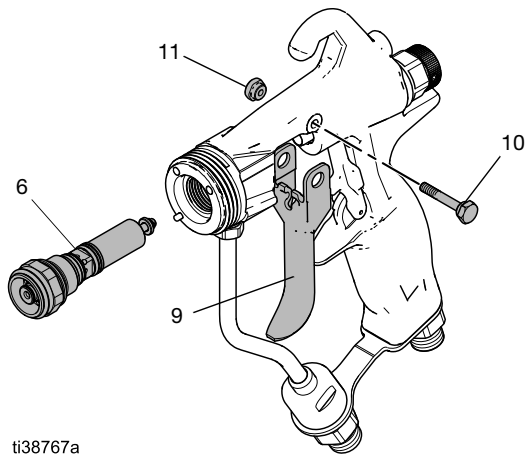

ti38767a

Рис. 51: Снятие курка для отсоединения картриджа для материала

6. Вытяните картридж для материала (6) из корпуса краскораспылителя.

Процедура установки картриджа для материала

1. Слегка смажьте уплотнительные кольца картриджа (6e и 6c).
2. Закрутите картридж на 1-2 оборота в корпус краскораспылителя, чтобы курок в сборе (9) мог быть установлен между шайбой и корпусом. См. Рис. 44: Установка курка, стр. 30.
3. Установите курок (9), стержень курка (11) и гайку курка (10) перед шайбой. См. раздел **Установка курка**, стр. 30.

⚠ Затяните с усилием 20–21 Н•м (175–185 дюйм-фунтов)

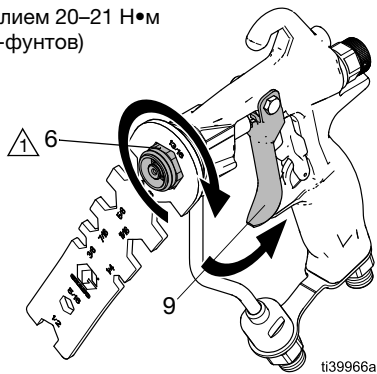

ti39966a

Рис. 52: Нажатие на курок во время закручивания картриджа

4. Нажмите на курок (9) и закрутите картридж для материала (6) в краскораспылитель. Затяните с усилием 20–21 Н•м (175–185 дюйм-фунтов).

ПРИМЕЧАНИЕ: Нажимайте на курок во время закручивания картриджа.

5. Установите воздушную головку в сборе (8). См. раздел **Установка сопла и воздушной головки**, стр. 13.

Ремонт картриджа для материала

Отремонтируйте картридж для материала или замените детали картриджа с помощью совместимого ремонтного комплекта. См. раздел **Ремонтные комплекты для картриджа для материала**, стр. 58.

1. Выполните процедуру **Процедура сброса давления**, стр. 15.
2. **Процедура извлечения картриджа для материала**, стр. 34, для отсоединения картриджа для материала (6) от краскораспылителя.
3. Отсоедините иглу в сборе (6b) и диффузор в сборе (6a), используя инструмент для краскораспылителя (29) и тиски.
4. Удалите иглу в сборе (6b) внешние уплотнительные кольца (6c) и внутренние уплотнительные кольца (6c).

ПРИМЕЧАНИЕ: Сдвиньте заднюю часть иглы вперед, чтобы получить доступ к внутреннему уплотнительному кольцу.

5. Удалите изношенную ленту для уплотнения резьбовых соединений с иглы в сборе (6b)
6. Удалите внешние уплотнительные кольца диффузора (6d и 6e).
7. Замените детали диффузора (6a).
 - a. Удерживая корпус диффузора (6m) гаечным ключом, ослабьте гайку седла (6f) шестигранным ключом.
 - b. Отсоедините седло (6g), уплотнительную прокладку (6h) и гайку седла (6f) от корпуса диффузора (6m).

ПРИМЕЧАНИЕ: Уплотнительная прокладка (6h) может застрять. Используйте остроконечный инструмент для удаления.

8. Соберите диффузор (6a).
 - a. Используйте остроконечный инструмент, чтобы вставить уплотнительную прокладку седла (6h) в корпус диффузора (6m).
 - b. Установите седло (6g) в корпус диффузора (6m).

ПРИМЕЧАНИЕ: Установите седло (6g) в любом направлении.

- c. Вставьте гайку седла (6g) в корпус диффузора (6m). Удерживая корпус диффузора (6m) гаечным ключом, закрутите гайку седла (6f) шестигранным ключом с усилием 5–6 Н•м (45–50 дюйм-фунтов). Не затягивайте слишком сильно.

9. Установите запасные уплотнительные кольца.
- Установите уплотнительные кольца диффузора (6d и 6e).
 - Используя остроконечный инструмент, установите два уплотнительных кольца (6с) снаружи иглы.
 - Вдавите внутреннее уплотнительное кольцо (6с) в иглу в сборе (6b). Протолкните иглу вперед, используя остроконечный инструмент для установки уплотнительного кольца (6с) в требуемое положение.

10. Сборка картриджа для материала (6).
- Аккуратно смажьте внутреннее уплотнительное кольцо (6с), расположенное в игле в сборе.
 - Нанесите резьбовой герметик слабой фиксации на резьбу корпуса диффузора (6m).
 - Прикрутите диффузор в сборе (6a) к игле в сборе (6b). Затяните с усилием 5–6 Н•м (45–50 дюйм-фунтов).
 - Намотайте ленту на резьбу узла иглы (6b).
 - Смажьте уплотнительные кольца(6с) иглы в сборе и уплотнительное кольцо диффузора.

11. Установите картридж для материала (6) в краскораспылитель. См. раздел **Процедура установки картриджа для материала**, стр. 35.

- △3 Слегка смажьте
- △4 Нанесите резьбовой герметик слабой фиксации
- △9 Затяните с усилием 5–6 Н•м (45–50 дюйм-фунтов).
- △10 Обмотайте лентой для уплотнения резьбовых соединений
- △12 Расположение идентифицирующих отметок. См. раздел **Идентификация картриджа для материала**, стр. 50

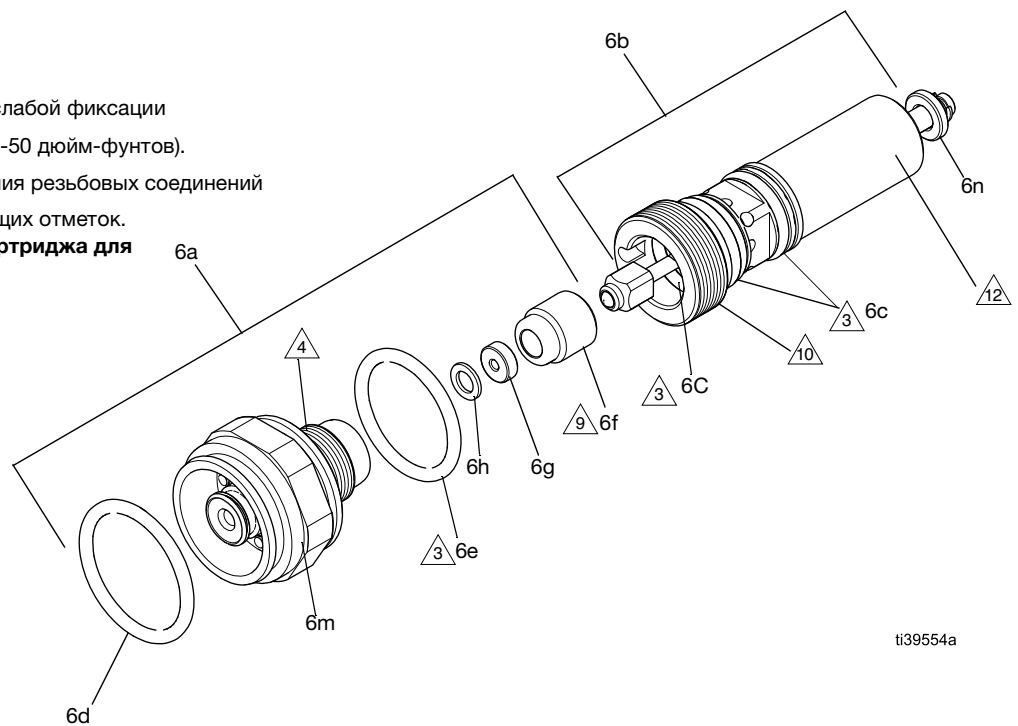

ti39554a

Рис. 53: Детали картриджа для материала

Замена трубки для материала

Замените трубку для материала (13). См. раздел **Комплекты для ремонта трубки для материала**, стр. 58.

1. Выполните процедуру **Процедура сброса давления**, стр. 15.
2. Выполните процедуру **Процедура извлечения картриджа для материала**, стр. 34.
3. Удалите впускной фитинг для воздуха (16), используя специальный инструмент для краскораспылителя (29).
4. Удалите винт (17), используя шестигранный ключ на 3/16 дюйма.
5. Вытяните трубку для материала (13) из корпуса краскораспылителя.
6. Установите новую трубку для материала (13) в краскораспылитель.
7. Установите винт трубки для материала (17), используя шестигранный ключ на 3/16 дюйма. Затяните с усилием 6–7 Н•м (50–60 дюйм-фунтов).
8. Установите впускной канал для воздуха (16). Затяните с усилием 20–21 Н•м (175–185 дюйм-фунтов).
9. Установите поворотный коннектор для материала (22), если используется, на впускной фитинг для материала (15), используя специальный инструмент для краскораспылителя (29).
10. Выполните процедуру **Процедура установки картриджа для материала**, стр. 35, чтобы заменить курок (9) и картриджа для материала в сборе (6).

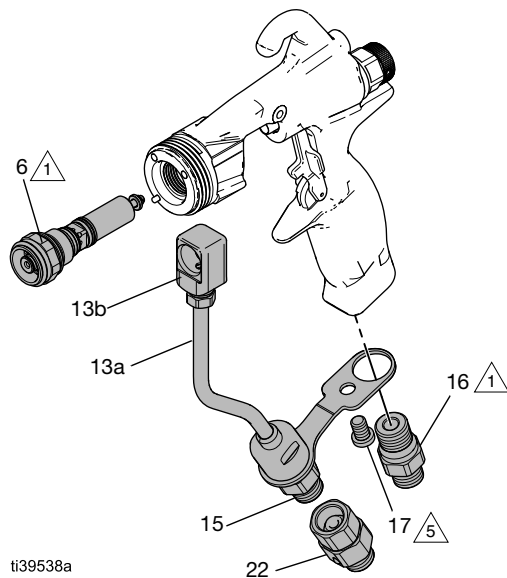

△₁ Затяните с усилием 20–21 Н•м (175–185 дюйм-фунтов)

△₅ Затяните с усилием 6–7 Н•м (50–60 дюйм-фунтов)

Рис. 54: Замена трубки для материала

Замена уплотнительной прокладки трубки для материала

1. Выполните процедуру **Процедура сброса давления**, стр. 15.
2. Удалите трубку для материала в сборе (13).
 - a. Удалите впускной фитинг для воздуха (16), используя специальный инструмент для краскораспылителя (29).
 - b. Удалите винт (17), используя шестигранный ключ на 3/16 дюйма.
 - c. Открутите гайку, расположенную в верхней части трубки для материала (13d), от корпуса трубки для материала (13b), используя инструмент для краскораспылителя (29) или гаечный ключ.
 - d. Отсоедините трубку для материала от краскораспылителя.
3. Используйте остроконечный инструмент для извлечения уплотнительной прокладки трубки для материала (13c) из вставки картриджа для материала (13b).
4. Вставьте новую уплотнительную прокладку (13c) во вставку картриджа (13b).
5. Соберите краскораспылитель.
 - a. Вкрутите гайку трубки для материала (13d) во вставку картриджа (13b). Не затягивайте сильно.
 - b. Установите винт трубки для материала (17), используя шестигранный ключ на 3/16 дюйма. Затяните с усилием 6–7 Н•м (50-60 дюйм-фунтов).
 - c. Затяните гайку трубки для материала (13d), расположенную во вставке картриджа (13b). Затяните с усилием 17–18 Н•м (150–160 дюйм-фунтов).
 - d. Закрутите впускной фитинг для воздуха (16). Затяните с усилием 20-21 Н•м (175-185 дюйм-фунтов).

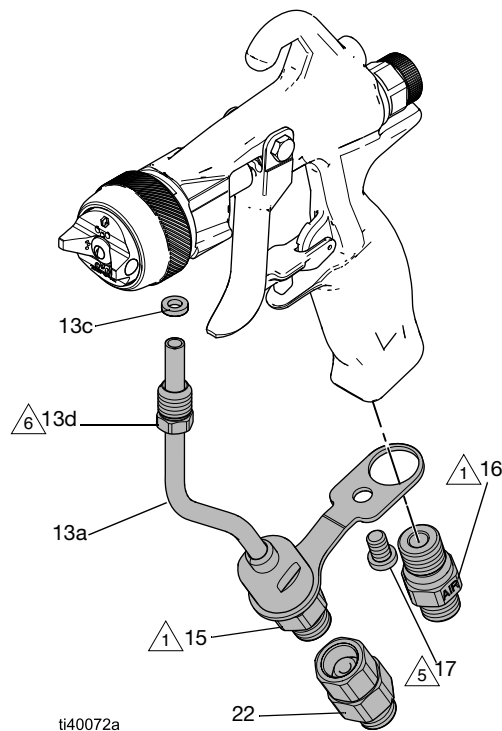

- ⚠ 1 Затяните с усилием 20–21 Н•м (175-185 дюйм-фунтов)
- ⚠ 5 Затяните с усилием 6–7 Н•м (50-60 дюйм-фунтов)
- ⚠ 6 Затяните с усилием 17–18 Н•м (150–160 дюйм-фунтов)

Рис. 55: Замена уплотнительной прокладки трубки для материала

Замена уплотнительной прокладки сопла

Замените уплотнительную прокладку сопла (7а), используя совместимую запасную деталь.
См. **Комплекты сопел**, стр. 58.

Для замены деталей сопла RAC см. **Установка Reverse-A-Clean® (RAC)**, стр. 14.

ПРИМЕЧАНИЕ: В некоторых уплотнительных прокладках сопла AXM используется фильтр.
См. **Таблица выбора сопла AXM**, стр. 53.

1. Выполните процедуру **Процедура сброса давления**, стр. 15.
2. Отсоедините сопло (7) от краскораспылителя.
См. **Разборка воздушной головки**, стр. 31.
3. С помощью зубочистки извлеките уплотнительную прокладку (7а) из сопла (7).
4. Вдавите новую уплотнительную прокладку (7а) в сопло (7).



Рис. 56: Варианты уплотнительных прокладок для сопла

5. Установите сопло и воздушную головку. См. раздел **Сборка воздушной головки**, стр. 31

Руководство по переоборудованию RAC

Для переоборудования любых моделей краскораспылителей из/в краскораспылители RAC используйте комплект для переоборудования. См. комплекты **Комплекты Reverse-a-Clean**, стр. 59.

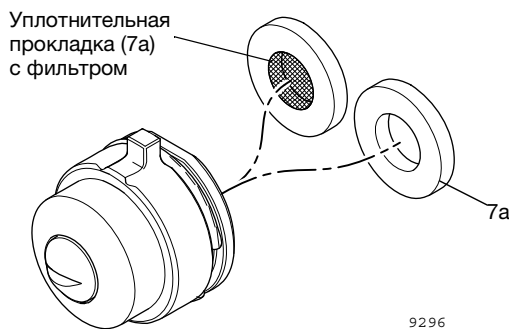
1. Выполните процедуру **Процедура сброса давления**, стр. 15.
2. Извлеките блок воздушной головки (8).
См. **Разборка воздушной головки**, стр. 31.
3. Удалите картридж для материала (6). Выполните процедуру **Процедура извлечения картриджа для материала**, стр. 34.

ПРИМЕЧАНИЕ: При необходимости произведите замену U-образного уплотнения (2). См. процедуру **Процедура замены U-образного уплотнения**, стр. 31.

4. Замените картридж для воздуха. Выполните процедуру **Процедура замены картриджа для воздуха**, стр. 30.
5. Установите новый картридж для материала (6). Выполните процедуру **Процедура установки картриджа для материала**, стр. 35.
6. Установка и замена воздушной головки в сборе (8).
 - **Установка Reverse-A-Clean® (RAC)**, стр. 14.
 - **Установка сопла и воздушной головки**, стр. 13.
7. Замена деталей факельной трубки. Для получения более подробной информации см. **Замена направляющей клапана регулировки ширины клапана**, стр. 34.

ПРИМЕЧАНИЕ: В краскораспылителях RAC не используется факельная трубка.

- a. Удалите втулку факельной трубки (18).
- b. **Комплекты для переоборудования краскораспылителя комбинированного распыления в краскораспылитель комбинированного распыления RAC:** Удалите факельную трубку (20).

Комплекты для переоборудования краскораспылителя комбинированного распыления RAC в краскораспылитель комбинированного распыления: Установите факельную трубку (20).

- c. Установите втулку факельной трубки (18).

Детали

Модели краскораспылителей комбинированного распыления PerformAA 15

Модели 26B500, 26B501, 26B502, 26B503, 26B504 и 26B505.

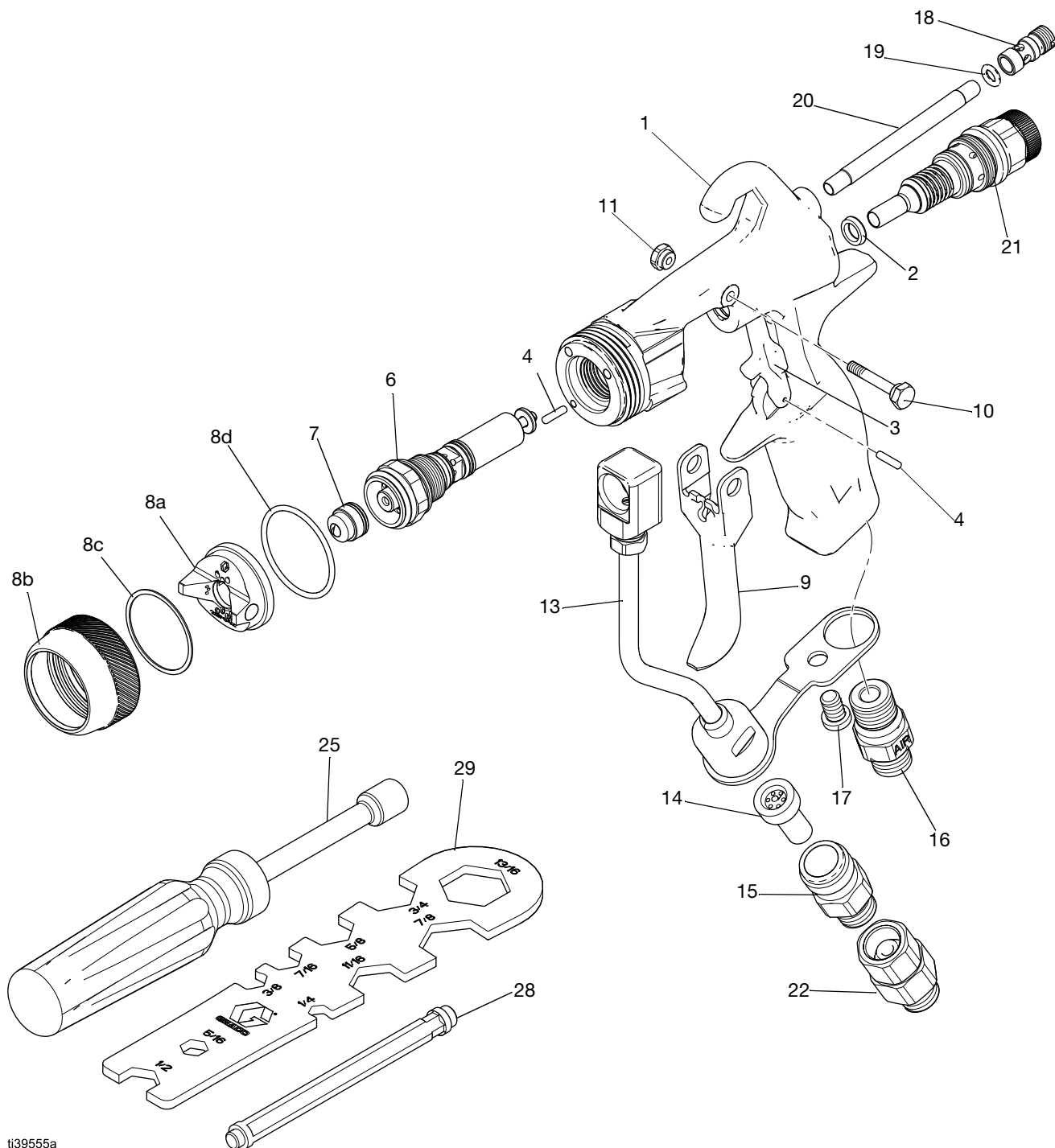

ti39555a

Модели краскораспылителей комбинированного распыления PerformAA 15

Модели 26B500, 26B501, 26B502, 26B503, 26B504 и 26B505

№	Артикул	Описание	Кол-во
1	---	КОРПУС, краскораспылитель	1
2	188493	УПЛОТНЕНИЕ, U-ОБРАЗНОЕ, краскораспылитель	1
3	249423	ФИКСАТОР, КУРОК (включая № 4)	1
4	115132	ШТИФТ УСТАНОВОЧНЫЙ	2
6†	26B700	КАРТРИДЖ, ДЛЯ МАТЕРИАЛА (Модели 26B500 и 26B501)	1
	26B701	КАРТРИДЖ, ДЛЯ МАТЕРИАЛА, 1500, НЕРЖАВЕЮЩАЯ СТАЛЬ, Пластик (Модель 26B504)	1
	26B702	КАРТРИДЖ, ДЛЯ МАТЕРИАЛА, WL, LV (Модели 26B502 и 26B503, 26B505)	1
7	---	СОПЛО, на выбор заказчика АХМ или АХФ, см. Сравнительная таблица характеристик сопел , стр. 52	1
8	---	ВОЗДУШНАЯ ГОЛОВКА, В СБОРЕ; включая 8a, 8b, 8c, и 8d; см. Сравнительная таблица характеристик воздушных головок , стр. 56	1
8a	2GF042	ВОЗДУШНАЯ ГОЛОВКА, стандартная окраска (Модели 26B500, 26B501 и 26B504)	1
	2WL042	ВОЗДУШНАЯ ГОЛОВКА, лак для дерева (Модели 26B502 и 26B503)	1
	2LV042	ВОЗДУШНАЯ ГОЛОВКА, низковязкие материалы (Модель 26B505)	1
8b	26B800	КОЛЬЦО, СТОПОРНОЕ (включая 8c и 8d)	1
8c	15G320	ШАЙБА, ПТФЭ	1
8d	109213	УПЛОТНЕНИЕ, уплотнительное кольцо, ПТФЭ	1
9	26B721	КУРОК, КРАСКОРАСПЫЛИТЕЛЯ (включая 10 и 11)	1
10	15F739	ШТИФТ, ШАРНИРНЫЙ	1

11	15F740	ШТИФТ, ШАРНИРНЫЙ, ГАЙКА	1
13	26B711	КОМПЛЕКТ, ТРУБКА ДЛЯ МАТЕРИАЛА, фильтр (включая 14, 15 и 17). См. Детали трубки для материала в сборе , стр. 51.	1
14	205264	ФИЛЬТР, СОПЛО	1
15	24D437	ФИТИНГ, ШЛАНГ, фильтр	1
16	26B867	ФИТИНГ, ДЛЯ ВОЗДУХА	1
17	119996	ВИНТ, С ГОЛОВКОЙ ПОД ТОРЦЕВОЙ КЛЮЧ, ДЛИННАЯ ГОЛОВКА, 1/4-20X3/8	1
18	---	ЗАГЛУШКА, ВОЗДУХ ДЛЯ ФОРМИРОВАНИЯ ФАКЕЛА (комплект 26B715: включая 18, 19 и 20)	1
19	112319	КОЛЬЦО, УПЛОТНИТЕЛЬНОЕ	1
20	---	ТРУБКА, ВОЗДУХ ДЛЯ ФОРМИРОВАНИЯ ФАКЕЛА (комплект 26B715: включая 18, 19 и 20)	1
21	26B713	КАРТРИДЖ, ВОЗДУШНЫЙ КЛАПАН (включая 2 и 28) См. Воздушная головка в сборе , стр. 48	1
22	189018	ПОВОРОТНЫЙ КОННЕКТОР (Модели 26B501, 26B503, 26B505)	1
25	117642	ИНСТРУМЕНТ, ГАЕЧНЫЙ КЛЮЧ, 5/16 дюйма	1
26▲	222385	НАКЛЕЙКА, ТЕХНИКА БЕЗОПАСНОСТИ, ПРЕДУПРЕДИТЕЛЬНАЯ, МЕД. ПРОТИВОПОКАЗАНИЯ, не показана	1
27▲	172479	БИРКА, ИНСТРУКЦИЯ (не показана)	1
28	192282	ИНСТРУМЕНТ, МОНТАЖНЫЙ, УПЛОТНЕНИЕ	1
29	15F446	ИНСТРУМЕНТ, ДЛЯ КРАСКОРАСПЫЛИТЕЛЯ	1

† См. раздел **Картридж для материала в сборе**, стр. 49.

▲ Запасные этикетки безопасности, бирки и карточки предоставляются бесплатно.

Модели краскораспылителей комбинированного распыления PerformAA 50

Модели 26B509, 26B510, 26B511, 26B512, 26B513, 26B514, 26B515 и 26B516

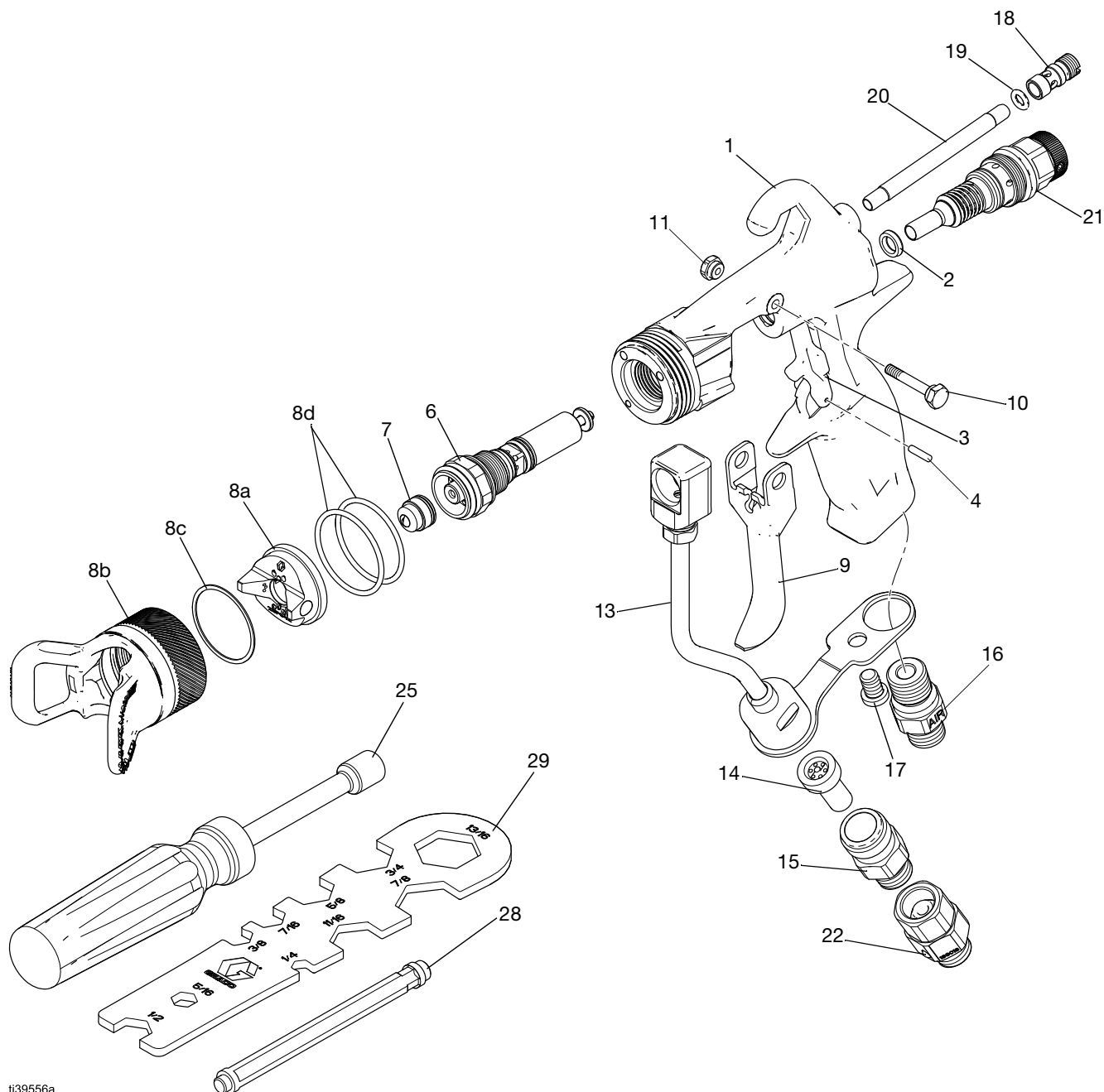

ti39556a

Модели краскораспылителей комбинированного распыления PerformAA 50

Модели 26B509, 26B510, 26B511, 26B512, 26B513, 26B514, 26B515 и 26B516

№	Артикул	Описание	Кол-во
1	—	КОРПУС, краскораспылитель	1
2	188493	УПЛОТНЕНИЕ, U-ОБРАЗНОЕ, КРАСКОРАСПЫЛИТЕЛЬ	1
3	249423	СТОПОР, КУРОК (включая № 4)	1
4	115132	ШТИФТ УСТАНОВОЧНЫЙ	1
6	26B700	КАРТРИДЖ, ДЛЯ МАТЕРИАЛА, см. Картридж для материала в сборе , стр. 49	1
7	—	СОПЛО, на выбор заказчика АХМ или АХФ, см. Сравнительная таблица характеристик сопел , стр. 52	1
8		ВОЗДУШНАЯ ГОЛОВКА, В СБОРЕ; включая 8a, 8b, 8c, и 8d; см. Сравнительная таблица характеристик воздушных головок , стр. 56.	1
8a	2GF042	ВОЗДУШНАЯ ГОЛОВКА, стандартная окраска (6B510, 26B511 и 26B509)	1
	2WL042	ВОЗДУШНАЯ ГОЛОВКА, лак для дерева (26B512)	1
	2HV042	ВОЗДУШНАЯ ГОЛОВКА, высоковязкие материалы (26B513)	1
	2WB042	ВОЗДУШНАЯ ГОЛОВКА, материалы на водной основе (26B514)	1
	2QD042	ВОЗДУШНАЯ ГОЛОВКА, быстросохнущие материалы (26B515)	1
	2LV042	ВОЗДУШНАЯ ГОЛОВКА, низковязкие материалы (26B516)	1
8b	26B801	СТОПОРНОЕ КОЛЬЦО (в комплекте с 8c и 8d)	1
8c	15G320	ШАЙБА, ПТФЭ	1
8d	109213	УПЛОТНЕНИЕ, уплотнительное кольцо, ПТФЭ	2
9	26B721	КУРОК, КРАСКОРАСПЫЛИТЕЛЯ (в комплекте с 10 и 11)	1
10	15F739	ШТИФТ, ШАРНИРНЫЙ	1
11	15F740	ШТИФТ, ШАРНИРНЫЙ, ГАЙКА	1
13	26B711	КОМПЛЕКТ, ТРУБКА ДЛЯ МАТЕРИАЛА, фильтр, все модели кроме 26B509 (в комплекте с 14, 15 и 17). См. Детали трубки для материала в сборе , стр. 51.	1

13	26B712	КОМПЛЕКТ, ТРУБКА ДЛЯ МАТЕРИАЛА, высокий расход, модель 26B509 (в комплекте с 17). См. Детали трубки для материала в сборе , стр. 51.	1
14	205264	ФИЛЬТР, СОПЛО (отсутствует в 26B509), см. Комплекты встраиваемого фильтра для материала , стр. 58	1
15	24D437	ФИТИНГ, ШЛАНГ, ФИЛЬТР (отсутствует в 26B509)	1
16	26B867	ФИТИНГ, ДЛЯ ВОЗДУХА	1
17	119996	ВИНТ, С ГОЛОВКОЙ ПОД ТОРЦЕВОЙ КЛЮЧ, ДЛИННАЯ ГОЛОВКА, 1/4-20X3/8	1
18	—	ЗАГЛУШКА, ВОЗДУХ ДЛЯ ФОРМИРОВАНИЯ ФАКЕЛА (комплект 26B715: включая 18, 19 и 20)	1
19	112319	КОЛЬЦО, УПЛОТНИТЕЛЬНОЕ	1
20	—	ТРУБКА, ВОЗДУХ ДЛЯ ФОРМИРОВАНИЯ ФАКЕЛА (комплект 26B715: включая 18, 19, 20)	1
21	26B713	КАРТРИДЖ, ВОЗДУШНЫЙ КЛАПАН (в комплекте с 2 и 28), см. Воздушная головка в сборе , стр. 48	1
22	189018	ПОВОРОТНЫЙ КОННЕКТОР (Модели 26B511, 26B512, 26B513, 26B514, 26B515 и 26B516)	1
25	117642	ИНСТРУМЕНТ, ГАЕЧНЫЙ КЛЮЧ, 5/16 дюйма	1
26▲	222385	НАКЛЕЙКА, ТЕХНИКА БЕЗОПАСНОСТИ, ПРЕДУПРЕДИТЕЛЬНАЯ, МЕД. ПРОТИВОПОКАЗАНИЯ, не показана	1
27▲	172479	БИРКА, ИНСТРУКЦИЯ (не показана)	1
28	192282	ИНСТРУМЕНТ, МОНТАЖНЫЙ, УПЛОТНЕНИЕ	1
29	15F446	ИНСТРУМЕНТ, ДЛЯ КРАСКОРАСПЫЛИТЕЛЯ	1

▲Запасные этикетки безопасности, бирки и карточки доступны бесплатно.

Модели краскораспылителей комбинированного распыления PerformAA RAC

Модели 26B517 и 26B518

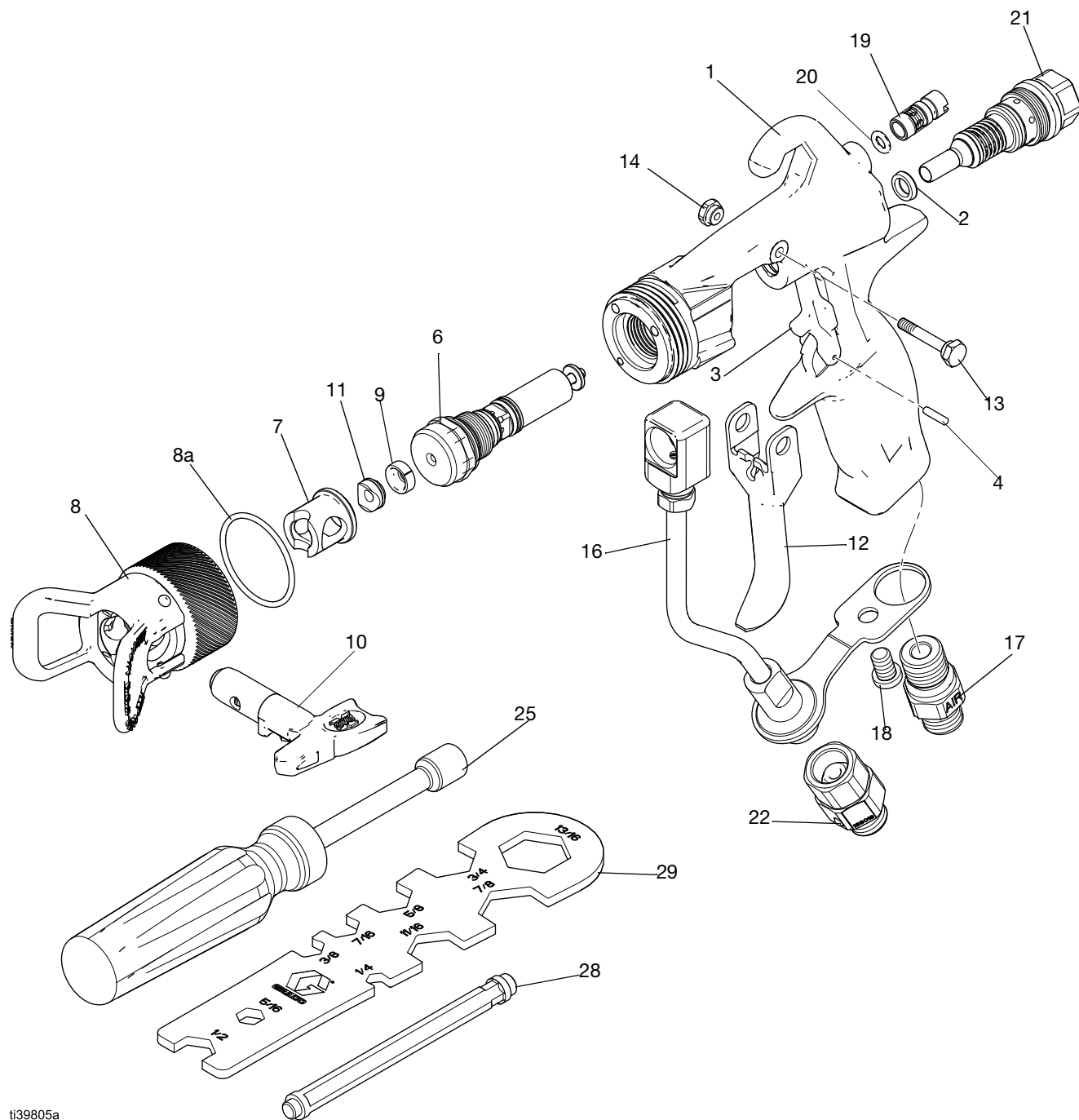

ti39805a

Модели краскораспылителей комбинированного распыления PerformAA RAC

Модели 26B517 и 26B518

№	Артикул	Описание	Кол-во
1	— —	КОРПУС, краскораспылитель	1
2	188493	УПЛОТНЕНИЕ, U-ОБРАЗНОЕ, КРАСКОРАСПЫЛИТЕЛЬ	1
3	249423	СТОПОР, КУРОК (включая № 4)	1
4	115132	ШТИФТ УСТАНОВОЧНЫЙ	1
6	26B703	КАРТРИДЖ, ДЛЯ МАТЕРИАЛА, см. Ремонтные комплекты для картриджа для материала , стр. 58	1
7	15F442	КОРПУС, RAC	1
8	26B869	ВОЗДУШНАЯ ГОЛОВКА, RAC, PERFORMAA (включая 7)	1
8a	109213	УПЛОТНЕНИЕ, уплотнительное кольцо, ПТФЭ	1
9	15E557	УПЛОТНИТЕЛЬНАЯ ПРОКЛАДКА, СОПЛО	1
10	— —	СОПЛО, на выбор заказчика LTX или FFLP, см. PerformAA с соплами RAC SwitchTip , стр. 55.	1
11	15A981	СЕДЛО, ЦИЛИНДР	1
12	26B721	КУРОК, КРАСКОРАСПЫЛИТЕЛЯ (в комплекте с 13 и 14)	1
13	15F739	ШТИФТ, ШАРНИРНЫЙ	1
14	15F740	ШТИФТ, ШАРНИРНЫЙ, ГАЙКА	1
16	26B712	КОМПЛЕКТ, ТРУБКА ДЛЯ МАТЕРИАЛА, высокий расход (в комплекте с 18). См. Детали трубки для материала в сборе , стр. 51.	1

17	26B867	ФИТИНГ, ДЛЯ ВОЗДУХА	1
18	119996	ВИНТ, С ГОЛОВКОЙ ПОД ТОРЦЕВОЙ КЛЮЧ, ДЛИННАЯ ГОЛОВКА, 1/4-20X3/8	1
19	26B915	ВТУЛКА, ВОЗДУХ ДЛЯ ФАКЕЛА; включая 19 и 20	1
20	112319	КОЛЬЦО, УПЛОТНИТЕЛЬНОЕ	1
21	26B717	КАРТРИДЖ, ВОЗДУШНЫЙ КЛАПАН, ФИКСИРОВАННЫЙ (в комплекте с 2 и 28), см. Воздушная головка в сборе , стр. 48	1
22	189018	ПОВОРОТНЫЙ КОННЕКТОР (Модель 26B518)	1
25	117642	ИНСТРУМЕНТ, ГАЕЧНЫЙ КЛЮЧ, 5/16 дюйма	1
26▲	222385	НАКЛЕЙКА, ТЕХНИКА БЕЗОПАСНОСТИ, ПРЕДУПРЕДИТЕЛЬНАЯ, МЕД. ПРОТИВОПОКАЗАНИЯ, не показана	1
27▲	172479	БИРКА, ИНСТРУКЦИЯ (не показана)	1
28	192282	ИНСТРУМЕНТ, МОНТАЖНЫЙ, УПЛОТНЕНИЕ	1
29	15F446	ИНСТРУМЕНТ, ДЛЯ КРАСКОРАСПЛИТЕЛЯ	1

▲ Запасные этикетки безопасности, бирки и карточки предоставляются бесплатно.

Модели краскораспылителей безвоздушного распыления PerformAA

Модели 26B519 и 26B520

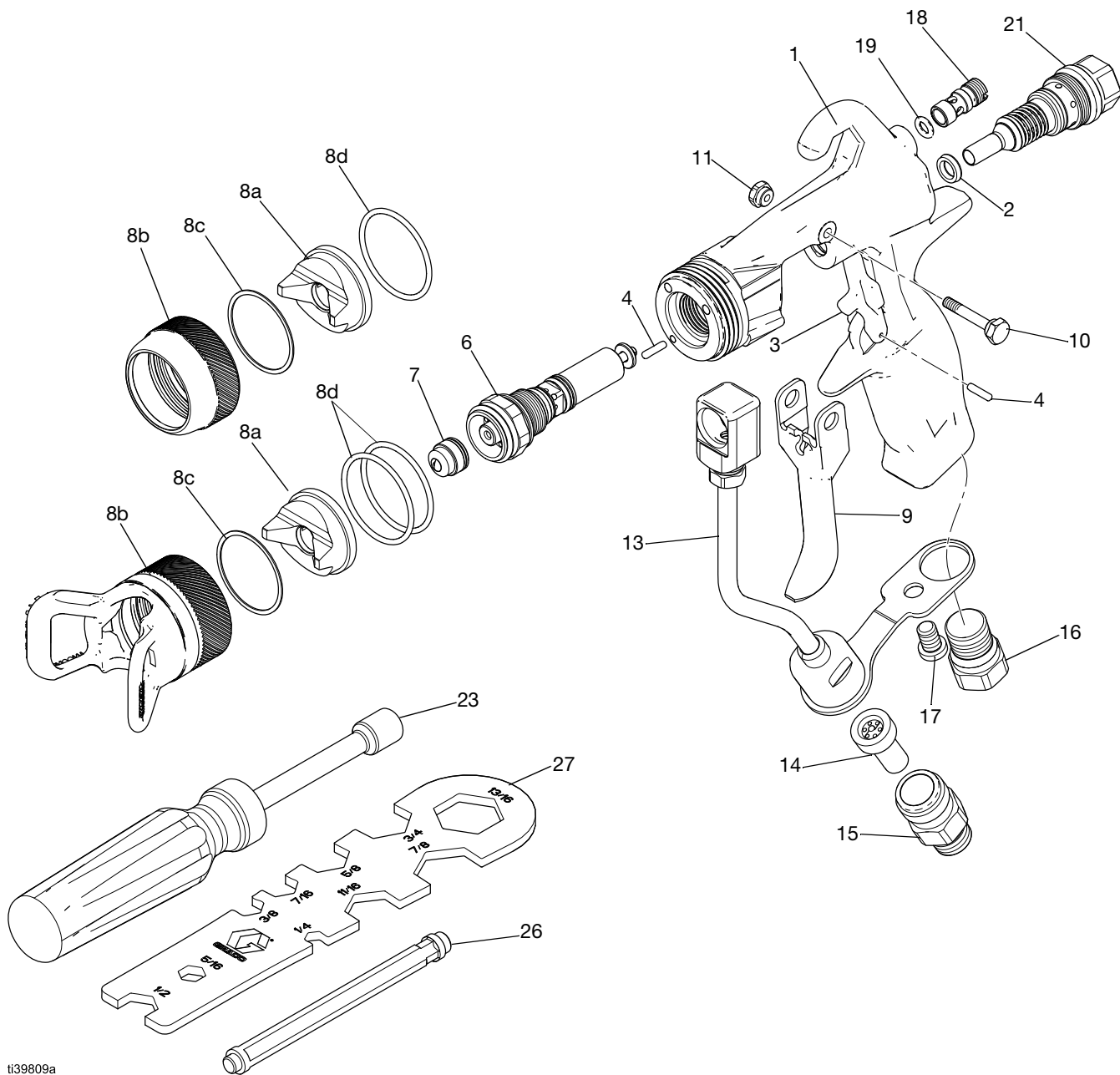

t39809a

Модели краскораспылителей безвоздушного распыления PerformAA

Модели 26B519 и 26B520

№	Артикул	Описание	Кол-во
1	— —	КОРПУС, краскораспылитель	1
2	188493	УПЛОТНЕНИЕ, U-ОБРАЗНОЕ, краскораспылитель	1
3	249423	СТОПОР, КУРОК (включая № 4)	1
4	115132	ШТИФТ, УСТАНОВОЧНЫЙ, модель 26B519	2
		ШТИФТ, УСТАНОВОЧНЫЙ, модель 26B520	1
6	26B700	КАРТРИДЖ, ДЛЯ МАТЕРИАЛА, см. Картридж для материала в сборе , стр. 49	1
7	— —	СОПЛО, на выбор заказчика АХМ или АХФ, см. Сравнительная таблица характеристик сопел , стр. 52	1
8	— —	ВОЗДУШНАЯ ГОЛОВКА, В СБОРЕ, безвоздушное распыление; включая 8a, 8b, 8c, и 8d; см. Сравнительная таблица характеристик воздушных головок , стр. 56	1
8a	2AL042	ВОЗДУШНАЯ ГОЛОВКА, безвоздушное распыление	1
8b	26B800	СТОПОРНОЕ КОЛЬЦО, модель 26B519 (в комплекте с 8c и 8d)	1
	26B801	СТОПОРНОЕ КОЛЬЦО, модель 26B520 (в комплекте с 8c и 8d)	1
8c	15G320	ШАЙБА, ПТФЭ	1
8d	109213	УПЛОТНЕНИЕ, УПЛОТНИТЕЛЬНОЕ КОЛЬЦО, фторопласт (модель 26B519)	1
		УПЛОТНЕНИЕ, УПЛОТНИТЕЛЬНОЕ КОЛЬЦО, фторопласт (модель 26B520)	2
9	26B721	КУРОК, КРАСКОРАСПЫЛИТЕЛЯ (в комплекте с 10 и 11)	1
10	15F739	ШТИФТ, ШАРНИРНЫЙ	1

11	15F740	ШТИФТ, ШАРНИРНЫЙ, ГАЙКА	1
13	26B711	КОМПЛЕКТ, ТРУБКА ДЛЯ МАТЕРИАЛА, фильтр (в комплекте с 14, 15 и 17). См. Детали трубки для материала в сборе , стр. 51.	1
14	205264	ФИЛЬТР, СОПЛО, для получения дополнительной информации см. Комплекты встраиваемого фильтра для материала , стр. 58	1
15	24D437	ФИТИНГ, ШЛАНГ, фильтр	1
16	26B868	ЗАГЛУШКА, ВОЗДУХ, БЕЗВОЗДУШНОЕ РАСПЫЛЕНИЕ	1
17	119996	ВИНТ, С ГОЛОВКОЙ ПОД ТОРЦЕВОЙ КЛЮЧ, ДЛИННАЯ ГОЛОВКА, 1/4-20X3/8	1
18	— —	ЗАГЛУШКА, ВОЗДУХ ДЛЯ ФОРМИРОВАНИЯ ФАКЕЛА (комплект 26B915: включая 18 и 19)	1
19	112319	КОЛЬЦО, УПЛОТНИТЕЛЬНОЕ	1
21	26B717	КАРТРИДЖ, ВОЗДУШНЫЙ КЛАПАН, ФИКСИРОВАННЫЙ (в комплекте с 2 и 28), см. Воздушная головка в сборе , стр. 48	1
23	117642	ИНСТРУМЕНТ, ГАЕЧНЫЙ КЛЮЧ, 5/16 дюйма	1
24▲	222385	НАКЛЕЙКА, ТЕХНИКА БЕЗОПАСНОСТИ, ПРЕДУПРЕДИТЕЛЬНАЯ, МЕД. ПРОТИВОПОКАЗАНИЯ, не показана	1
25▲	172479	БИРКА, ИНСТРУКЦИИ	1
26	192282	ИНСТРУМЕНТ, МОНТАЖНЫЙ, УПЛОТНЕНИЕ	1
27	15F446	ИНСТРУМЕНТ, ДЛЯ КРАСКОРАСПЫЛИТЕЛЯ	1

▲ Запасные этикетки безопасности, бирки и карточки доступны бесплатно.

Воздушная головка в сборе

26В713: Комплект картриджа для воздуха в сборе с ручкой регулировки ширины факела для моделей комбинированного распыления

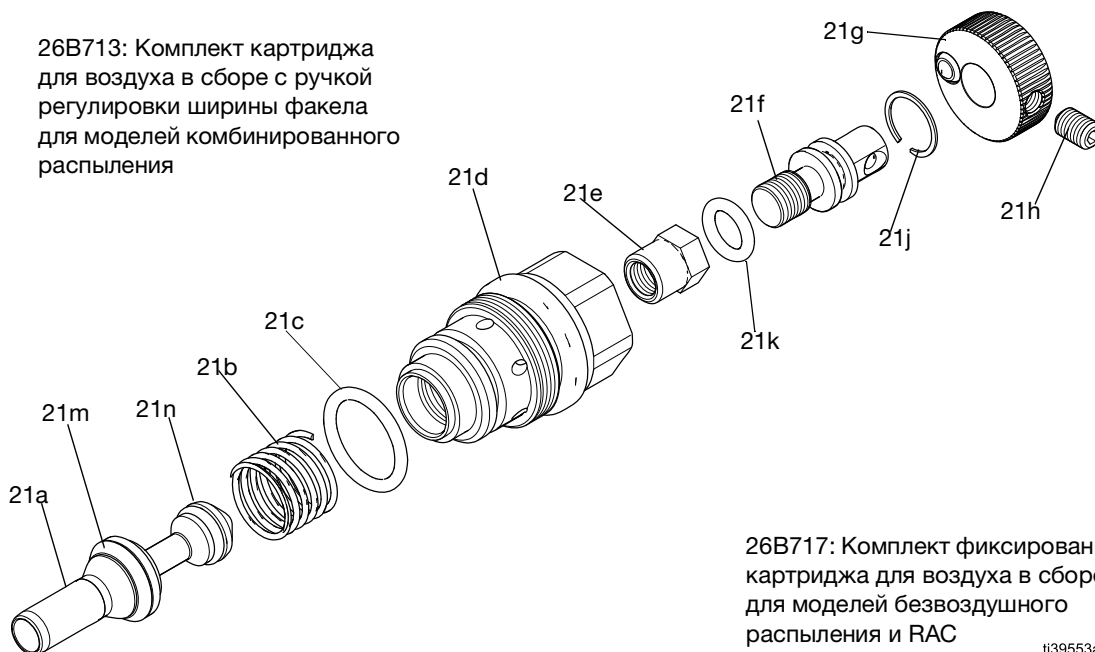

26В717: Комплект фиксированного картриджа для воздуха в сборе для моделей безвоздушного распыления и RAC

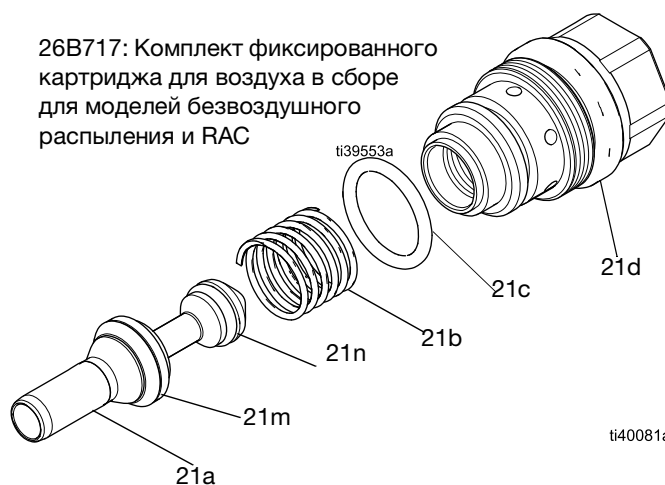

ti40081a

№	Артикул	Описание	Кол-во
2	188493	УПЛОТНЕНИЕ, U-образное, краскораспылитель (не показано)	1
21a	26В716	КЛАПАН, В СБОРЕ, ВОЗДУШНЫЙ (включая 21m, 21n, 2 и 26)	1
21b	114069	ПРУЖИНА, СЖАТИЯ	1
21c	113746	КОЛЬЦО, УПЛОТНИТЕЛЬНОЕ	1
21d	—	КОРПУС, КАРТРИДЖ	1
21e*	—	ГАЙКА, РЕГУЛИРОВКА ФАКЕЛА	1
21*	—	ШТОК, КЛАПАН РЕГУЛИРОВКИ ШИРИНЫ КЛАПАНА	1

21g*	26В914	РУЧКА, ФАКЕЛ, РЕГУЛИРОВКА (в составе комплекта 21h)	1
21h*	GC2082	ВИНТ установочный	1
21j*	19В708	КОЛЬЦО, СТОПОРНОЕ, ВНУТРЕННЕЕ	1
21k*	111450	УПЛОТНЕНИЕ, УПЛОТНИТЕЛЬНОЕ КОЛЬЦО, клапан регулировки ширины клапана	1
21m	15F488	УПЛОТНЕНИЕ, U-ОБРАЗНОЕ, воздушный клапан	1
21n	111508	КОЛЬЦО, уплотнительное	1
26	192282	ИНСТРУМЕНТ, ДЛЯ УСТАНОВКИ, уплотнение (не показан)	1

* Не входит в состав 26В717

Картридж для материала в сборе

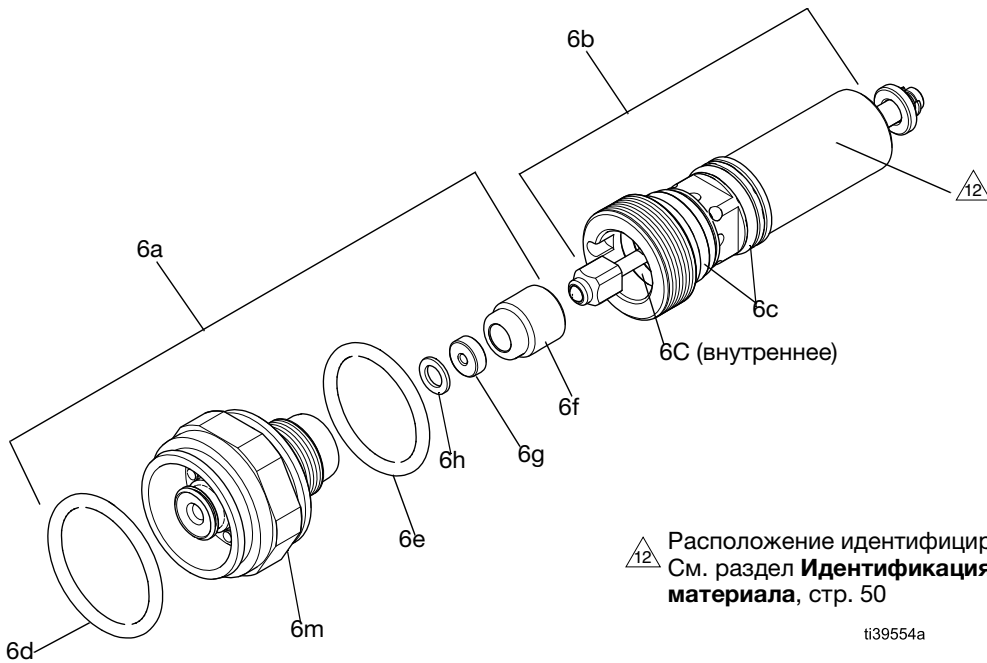

△ Расположение идентифицирующих отметок
См. раздел **Идентификация картриджа для материала**, стр. 50

ti39554a

Комплект картриджа для материала PerformAA 26B700 с карбидным шаром и седлом

Используется в моделях 26B500, 26B501, 26B509, 26B510, 26B511, 26B512, 26B513, 26B514, 26B515, 26B516, 26B519, 26B520. Идентифицируется по отсутствию отметок на 6b. Не совместим с моделями RAC.

№	Артикул	Описание	Кол-во
6a	26B707	КОМПЛЕКТ, ДИФFUЗОР, карбидное седло; в комплекте с 1 уплотнительным кольцом (6c)	1
6b	26B704	КОМПЛЕКТ, ИГЛА В СБОРЕ	1
6c+	111316	КОЛЬЦО, УПЛОТНИТЕЛЬНОЕ	3
6d+	111116	КОЛЬЦО, УПЛОТНИТЕЛЬНОЕ	1
6e+	116768	КОЛЬЦО, УПЛОТНИТЕЛЬНОЕ	1
6f	—	ГАЙКА, СЕДЛО, комплект 26B710	1
6g	—	СЕДЛО, КАРБИДНОЕ, комплект 26B710	1
6h+	—	УПЛОТНИТЕЛЬНАЯ ПРОКЛАДКА, СЕДЛО, комплект 26B710	1

+ Входит в состав комплекта уплотнений картриджа для материала (26B706). См. раздел **Ремонтные комплекты для картриджа для материала**, стр. 58.

Комплект картриджа для материала 26B701 с шаром из нержавеющей стали, пластиковым седлом и пружиной для низковязкого материала.

Используется в модели 26B504. Идентифицируется по наличию двух отметок на 6b. Не совместим с моделями PerformAA 50 или RAC.

№	Артикул	Описание	Кол-во
6a	26B708	КОМПЛЕКТ, ДИФFUЗОР, пластиковое седло; в комплекте с 1 уплотнительным кольцом (6c)	1
6b	26B705	КОМПЛЕКТ, ИГЛА В СБОРЕ, нержавеющая сталь	1
6c+	111316	КОЛЬЦО, УПЛОТНИТЕЛЬНОЕ	3
6d+	111116	КОЛЬЦО, УПЛОТНИТЕЛЬНОЕ	1
6e+	116768	КОЛЬЦО, УПЛОТНИТЕЛЬНОЕ	1
6f†	—	ГАЙКА, СЕДЛО, комплект 249424	1
6g†	—	СЕДЛО, ПЛАСТИКОВОЕ, комплект 249424	1

+ Входит в состав комплекта уплотнений картриджа для материала (26B706). См. раздел **Ремонтные комплекты для картриджа для материала**, стр. 58.

† Входит в состав ремонтного комплекта для пластикового седла (249424). См. раздел **Ремонтные комплекты для пластикового седла**, стр. 58.

Комплект картриджа для материала 26B702: Лак для дерева и низковязкие материалы, с карбидным шаром и седлом, а также пружиной для низковязких материалов.

Используется в моделях 26B502, 26B503 и 26B505.
Не совместим с моделями PerformAA 50 или RAC.

№	Артикул	Описание	Кол-во
6a	26B707	КОМПЛЕКТ, ДИФFUЗОР, карбидное седло, в комплекте с 1 уплотнительным кольцом (6с)	1
6b	26B880	КОМПЛЕКТ, ИГЛА В СБОРЕ, лак для дерева, низковязкие материалы	1
6с+	111316	КОЛЬЦО, УПЛОТНИТЕЛЬНОЕ	3
6d+	111116	КОЛЬЦО, УПЛОТНИТЕЛЬНОЕ	1
6е+	116768	КОЛЬЦО, УПЛОТНИТЕЛЬНОЕ	1
6f	—	ГАЙКА, СЕДЛО, комплект 26B710	1
6g	—	СЕДЛО, КАРБИДНОЕ, комплект 26B710	1
6h+	—	УПЛОТНИТЕЛЬНАЯ ПРОКЛАДКА, СЕДЛО, комплект 26B710	1

+ Входит в состав комплекта уплотнений картриджа для материала (26B706). См. раздел **Ремонтные комплекты для карбидного седла**, стр. 58

Картридж для материала, RAC, 26B703 с карбидным шаром и седлом.

Используется в моделях 26B517 и 26B518.
Не совместим с другими моделями.

№	Артикул	Описание	Кол-во
6a	26B709	КОМПЛЕКТ, ДИФFUЗОР, RAC, в комплекте с 1 уплотнительным кольцом (6с)	1
6b	26B704	КОМПЛЕКТ, ИГЛА, В СБОРЕ	1
6с+	111316	КОЛЬЦО, УПЛОТНИТЕЛЬНОЕ	3
6е+	116768	КОЛЬЦО, УПЛОТНИТЕЛЬНОЕ	1
6f	—	ГАЙКА, СЕДЛО, комплект 26B710	1
6g	—	СЕДЛО, КАРБИДНОЕ, комплект 26B710	1
6h+	—	УПЛОТНИТЕЛЬНАЯ ПРОКЛАДКА, СЕДЛО, комплект 26B710	1

+ Входит в состав комплекта уплотнений картриджа для материала (26B706). См. раздел **Ремонтные комплекты для карбидного седла**, стр. 58

Идентификация картриджа для материала

Модель 26B700

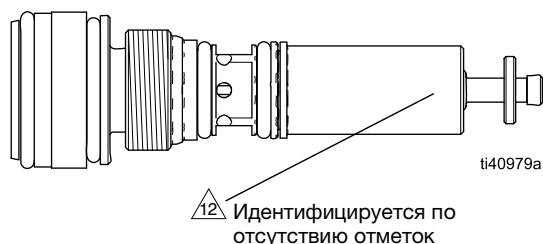

Модель 26B701

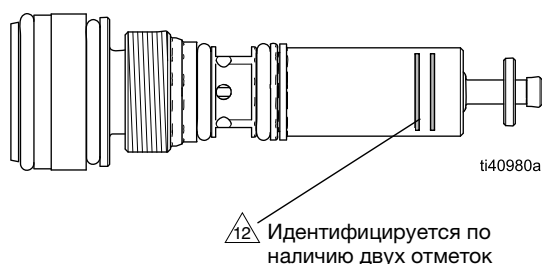

Модель 26B702

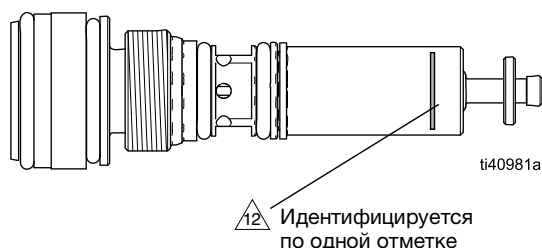

Детали трубки для материала в сборе



Рис. 57: Трубка для материала в сборе: модель 26B711

Комплект трубки для материала 26B711 с фильтром

Для всех моделей краскораспылителей, кроме 26B509, 26B517 и 26B518.

№	Артикул	Описание	Кол-во
13a	24D436	ТРУБКА ДЛЯ МАТЕРИАЛА, включая 13c	1
13b	—	ВСТАВКА, КАРТРИДЖ, трубка для материала	1
13c	115133	УПЛОТНИТЕЛЬНАЯ ПРОКЛАДКА, трубка для материала	1
14	205264	ФИЛЬТР, СОПЛО, см. Комплекты встраиваемого фильтра для материала, стр. 58	1
15	24D437	ФИТИНГ, ШЛАНГ, ФИЛЬТР	1
17	119996	ВИНТ, С ГОЛОВКОЙ ПОД ТОРЦЕВОЙ КЛЮЧ, ДЛИННАЯ ГОЛОВКА, 1/4-20X3/8	1

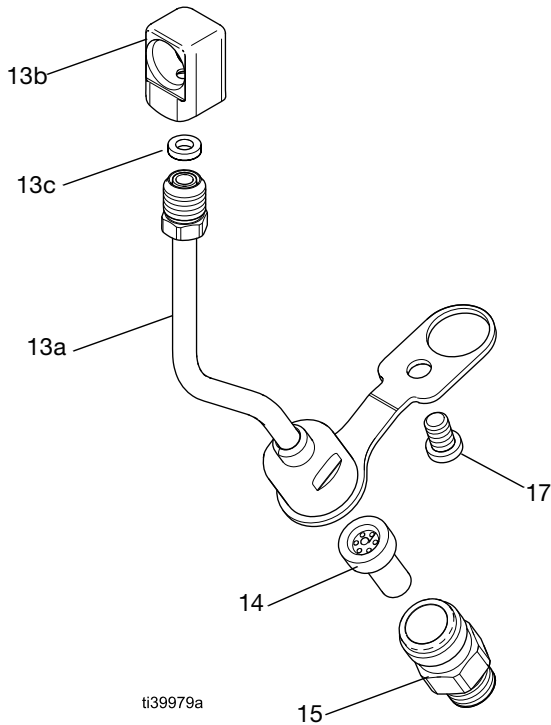
26B712, комплект трубки для высокого расхода материала

Для высокопроизводительных краскораспылителей 26B509, 26B517 и 26B518.

№	Артикул	Описание	Кол-во
13a	249317	ТРУБКА	1
13b	—	ВСТАВКА, КАРТРИДЖ, трубка для материала	1
13c	115133	УПЛОТНИТЕЛЬНАЯ ПРОКЛАДКА, трубка для материала	1
17	119996	ВИНТ, С ГОЛОВКОЙ ПОД ТОРЦЕВОЙ КЛЮЧ, ДЛИННАЯ ГОЛОВКА, 1/4-20X3/8	1

Сравнительная таблица характеристик сопел

Сопла PerformAA 15, PerformAA 50 и PerformAA безвоздушного распыления

				
Во избежание серьезной травмы, в том числе попадания материала под кожный покров:				
<ul style="list-style-type: none">• Выполняйте Процедура сброса давления, стр. 15, перед удалением или установкой сопла или воздушной головки.• Не используйте сопла, выделенные серым цветом в сравнительной таблице характеристик сопел, совместно с краскораспылителями PerformAA 15.• Никогда не превышайте максимальное рабочее давление материала, указанное для вашей модели краскораспылителя.				

Сопла, выделенные серым цветом, могут быть использованы только совместно с краскораспылителями, уровень давления в которых составляет 345 бар (5000 фунтов/кв. дюйм, 34,5 МПа).

Модели PerformAA совместимы со следующими соплами:

Сопла для высококачественной окраски АХМ (АХМxxx): Рекомендуются для выполнения высококачественной окраски. См. **Таблица выбора сопла АХМ**, стр. 53.

Сопла АХФ с предварительно подготовленными отверстиями, предназначенные для высококачественной окраски (АХФxxx): В соплах АХФ присутствует предварительно подготовленное отверстие, которое способствует распылению псевдопластичных материалов, включая лаки. См. **Таблица сопел АХФ с предварительно подготовленными отверстиями, предназначенных для высококачественной окраски**, стр. 54.

Закажите необходимое сопло, xxx = 3-значное число из сравнительной таблицы 1 или 2. Пример: АХМ611 это сопло для высококачественной окраски АХМ с отверстием 0,011 дюйма (0,279 мм) и максимальным размером факела в пределах 12 - 14 дюймов (350 мм).

Таблица 1: Таблица выбора сопла АХМ

Размер отверстия дюймы (мм)	* Расход материала 2000 фунтов/кв. дюйм (14,0 МПа, 140 бар) унций/мин (л/мин)		❖ Максимальная ширина окрасочного отпечатка при 12 дюймах (305 мм) дюймов (мм)								
	при 600 фунтах/ кв. дюйм (4,1 МПа, 41 бар)	при уровне давления 7,0 МПа (70 бар, 1000 фунтов/ кв. дюйм)	2 - 4 (75)	4 - 6 (150)	6 - 8 (200)	8 - 10 (250)	10 - 12 (300)	12 - 14 (350)	14 - 16 (400)	16 - 18 (450)	18 - 20 (500)
†0,007 (0,178)	4,0 (0,1)	5,2 (0,15)	107	207	307	—	—	—	—	—	—
†0,009 (0,229)	7,0 (0,2)	9,1 (0,27)	109	209	309	409	509	609	—	—	—
†0,011 (0,279)	9,5 (0,28)	12,5 (0,37)	111	211	311	411	511	611	711	—	—
0,013 (0,330)	12,0 (0,35)	16,0 (0,47)	113	213	313	413	513	613	713	—	—
0,015 (0,381)	16,0 (0,47)	21,0 (0,62)	—	215	315	415	515	615	715	815	—
0,017 (0,432)	20,0 (0,59)	26,5 (0,78)	—	217	317	417	517	617	717	817	917
0,019 (0,483)	28,0 (0,8)	36,3 (1,09)	—	219	319	419	519	619	719	819	919
0,021 (0,533)	35,0 (1,0)	45,4 (1,36)	—	—	321	421	521	621	721	821	921
‡0,023 (0,584)	40,0 (1,2)	51,9 (1,56)	—	—	—	423	523	623	723	—	923
‡0,025 (0,635)	50,0 (1,5)	64,8 (1,94)	—	—	—	425	525	625	725	825	—
‡0,027 (0,686)	58,5 (1,7)	75,8 (2,27)	—	—	—	—	527	627	—	827	—
‡0,029 (0,737)	68,0 (1,9)	88,2 (2,65)	—	—	—	—	—	629	—	—	—
‡0,031 (0,787)	78,0 (2,2)	101,1 (3,03)	—	—	—	431	—	631	—	—	—
‡0,033 (0,838)	88,0 (2,5)	114,1 (3,42)	—	—	—	—	—	633	—	—	—
‡0,035 (0,889)	98,0 (2,8)	127,1 (3,81)	—	—	—	435	—	—	—	—	—
‡0,037 (0,940)	108,0 (3,1)	140,0 (4,20)	—	—	—	—	—	—	737	—	—
‡0,039 (0,991)	118,0 (3,4)	153,0 (4,59)	—	—	—	—	539	639	—	839	—

* Сопла испытаны в воде.

❖ Измерения произведены БЕЗ потока воздуха. Комбинированное распыление способствует уменьшению длины факела на 1 – 2 дюйма.

‡ Не используйте данные сопла совместно с краскораспылителями PerformAA 15.

† В комплекте с фильтром для сопла, 150 меш.

Расход материала (Q) при других уровнях давления (P) можно рассчитать по следующей формуле: $Q = (0,041) (QT) \sqrt{P}$, где QT = расход материала (унций/мин) из приведенной выше таблицы в зависимости от размера отверстия.

Таблица 2: Таблица сопел AXF с предварительно подготовленными отверстиями, предназначенных для высококачественной окраски

Размер отверстия дюймы (мм)	* Расход материала 2000 фунтов/кв. дюйм (14,0 МПа, 140 бар) унций/мин (л/мин)		❖ Максимальная ширина факела при 12 дюймах (305 мм) дюймов (мм)							
	при 600 фунтах/ кв. дюйм (4,1 МПа, 41 бар)	при уровне давления 7,0 МПа (70 бар, 1000 фунтов/ кв. дюйм)	2 - 4 (75)	4 - 6 (150)	6 - 8 (200)	8 - 10 (250)	10 - 12 (300)	12 - 14 (350)	14 - 16 (400)	16 - 18 (450)
0,007 (0,178)	4,0 (0,1)	5,2 (0,15)	—	—	306	—	—	—	—	—
0,009 (0,229)	7,0 (0,21)	8,5 (0,25)	108	208	308	408	508	608	—	—
0,011 (0,279)	9,5 (0,28)	12,5 (0,37)	—	210	310	410	510	610	710	—
0,013 (0,330)	12,0 (0,35)	16,0 (0,47)	—	212	312	412	512	612	712	—
0,015 (0,381)	16,0 (0,47)	21,0 (0,62)	—	—	314	414	514	614	714	814
0,017 (0,432)	20,0 (0,59)	26,5 (0,78)	—	—	316	416	516	616	716	—
0,019 (0,483)	28,0 (0,8)	36,3 (1,09)	—	—	—	—	518	—	—	—

* Сопла испытаны в воде.

❖ Измерения произведены БЕЗ потока воздуха. Комбинированное распыление способствует уменьшению длины факела на 1 – 2 дюйма.

Расход материала (Q) при других уровнях давления (P) можно рассчитать по следующей формуле: $Q = (0,041) (QT) \sqrt{P}$, где QT = расход материала (унций/мин) из приведенной выше таблицы в зависимости от размера отверстия.

PerformAA с соплами RAC SwitchTip

Модели PerformAA RAC совместимы со следующими соплами RAC:

Сопла LTX RAC (LTXxxx): Рекомендуются для краскораспылителей высокого давления RAC:

FFLP, высококачественная окраска при низком давлении (FFLPxxx): Рекомендованы для высококачественной окраски с меньшим перепылом и равномерным нанесением материала при низком давлении.

Чаще всего используются сопла LTX и FFLP SwitchTips, однако PerformAA RAC также совместим с соплами низкого давления (LPxxxx), а также с широкими соплами (WRxxxx).

Закажите необходимое сопло, xxx = 3-значный артикул сопла из матричной таблицы. Пример: Закажите LTX209, чтобы получить сопло LTX RAC с отверстием 0,009 дюйма (0,229 мм) и максимальной шириной факела в пределах 2 - 4 дюймов (100 мм).

Модифицируйте модели PerformAA 50 в модель RAC с помощью комплекта для модификации RAC 26B722. Доступны комплекты со стандартной уплотнительной прокладкой и уплотнительной прокладкой из ацетала (защита от воздействия растворителя). См. комплекты **Комплекты Reverse-a-Clean**, стр. 59.

Размер отверстия в дюймах (мм)	* Расход материала 2000 фунтов/ кв. дюйм (14,0 МПа, 140 бар) унций/мин (л/мин)	❖ Максимальная ширина окрасочного отпечатка при 12 дюймах (305 мм) дюймов (мм)							
		2 - 4 (100)	4 - 6 (150)	6 - 8 (200)	8 - 10 (250)	10 - 12 (300)	12 - 14 (350)	14 - 16 (400)	16 - 18 (450)
Сопла LTX RAC									
0,009 (0,229)	11,2 (0,33)	109	209	309	409	509	—	—	—
0,011 (0,279)	16,6 (0,49)	111	211	311	411	511	611	—	—
0,013 (0,330)	23,3 (0,69)	—	213	313	413	513	613	—	—
0,015 (0,381)	30,8 (0,91)	115	215	315	415	515	615	—	—
0,017 (0,432)	39,5 (1,17)	—	217	317	417	517	617	—	817
0,019 (0,483)	49,7 (1,47)	—	219	319	419	519	619	—	819
0,021 (0,533)	60,5 (1,79)	—	221	321	421	521	621	721	821
0,023 (0,584)	72,7 (2,15)	—	—	323	423	523	623	723	—
0,025 (0,635)	85,9 (2,54)	—	225	325	425	525	625	—	—
0,027 (0,686)	100,0 (2,96)	—	227	327	427	527	627	—	827
0,029 (0,737)	115,6 (3,42)	—	—	329	429	529	629	729	—
0,031 (0,787)	131,8 (3,90)	—	231	331	431	531	631	—	831
0,033 (0,838)	149,4 (4,42)	—	—	—	433	533	633	—	833
0,035 (0,889)	168,4 (4,98)	—	235	335	435	535	635	735	835
Сопла для высококачественной окраски низкого давления FFLP RAC									
0,008 (0,203)	8,8 (0,26)	108	208	308	—	—	—	—	—
0,010 (0,254)	13,9 (0,41)	110	210	310	410	510	—	—	—
0,012 (0,305)	19,9 (0,59)	112	212	312	412	512	612	—	—
0,014 (0,356)	27,0 (0,80)	—	214	314	414	514	614	—	—
0,016 (0,406)	35,0 (1,04)	—	—	—	—	516	616	—	—
0,018 (0,457)	44,6 (1,32)	—	—	—	—	518	618	—	—
0,020 (0,51)	54,8 (1,62)	—	—	—	—	520	620	—	—

* Сопла испытаны в воде.

❖ Измерения произведены БЕЗ потока воздуха. Комбинированное распыление способствует уменьшению длины факела на 1 – 2 дюйма.

Расход материала (Q) при других уровнях давления (P) можно рассчитать по следующей формуле: $Q = (0,041) (QT) \sqrt{P}$, где QT = расход материала (унций/мин) из приведенной выше таблицы в зависимости от размера отверстия.

Сравнительная таблица характеристик ВОЗДУШНЫХ ГОЛОВОК

				
Для снижения риска травмирования, выполняйте Процедура сброса давления , стр. 15, перед удалением или установкой сопла и/или воздушной головки.				

Воздушные головки являются универсальными, по этой причине вашим требованиям к окраске могут соответствовать сразу несколько воздушных головок. Выбирайте воздушную головку с учетом свойств покрытия, требований к окраске и предпочтений оператора.

Артикул	Цвет	Описание	Стандартный диапазон вязкости	Рекомендации по оптимальному использованию	Проверочный комплект HVLP
2GF042	Никель с ПТФЭ	Стандартная окраска (GF)	20-360 сП	Атомизация полос краски при более низком уровне давления	2GF044
2WL042	Черный	Лак для дерева (WL)	20-360 сП	Распыление отделочных покрытий для деревянных поверхностей и лаков	2WL044
2WB042	Синий	Краска на водной основе (WB)	20-360 сП	Расщепление потока материала на водной основе для получения равномерного пленочного покрытия	2WB044
2LV042	Серебристый	Низковязкие материалы (LV)	20-70 сП	Улучшают дисперсию низковязких материалов	2LV044
2HV042	Серо-голубой	Высоковязкие материалы (HV)	360 сП и более	Формирование влажной пленки при работе с материалами с высоким содержанием сухого остатка	2HV044
2QD042	Зеленый	Быстросохнущие материалы (QD)	20-360 сП	Обеспечивают эффективность переноса и минимизируют образование пузырьков при работе быстросохнущими материалами	2QD044
2TC042	Никель с PTFE	Финишное покрытие (TC)	20-360 сП	Распыление финишных покрытий для деревянных поверхностей	2TC044
2AL042	Черный	Безвоздушное распыление (AL)	Не применимо	Нанесение методом безвоздушного распыления	---

Расход воздуха

Для определения артикула см. раздел **Сравнительная таблица характеристик воздушных головок**.

Воздушные головки для стандартной окраски (GF), а также нанесения лаков для дерева (WL) и финишных покрытий (TC)

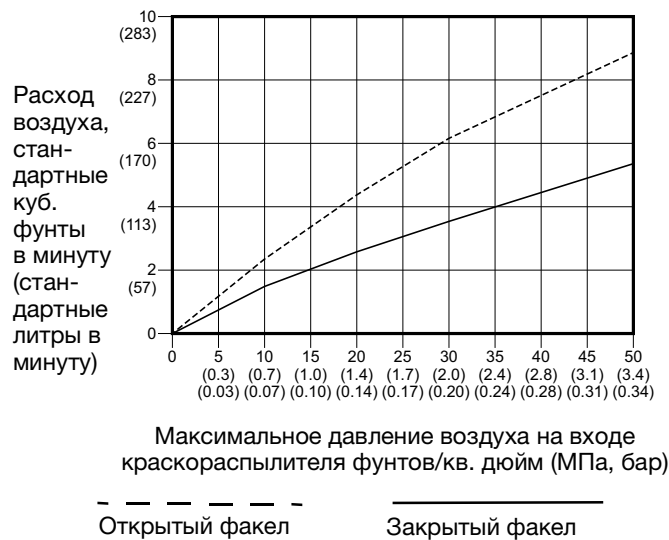

Воздушные головки для быстросохнущих материалов (QD) и высоковязких материалов (HV)

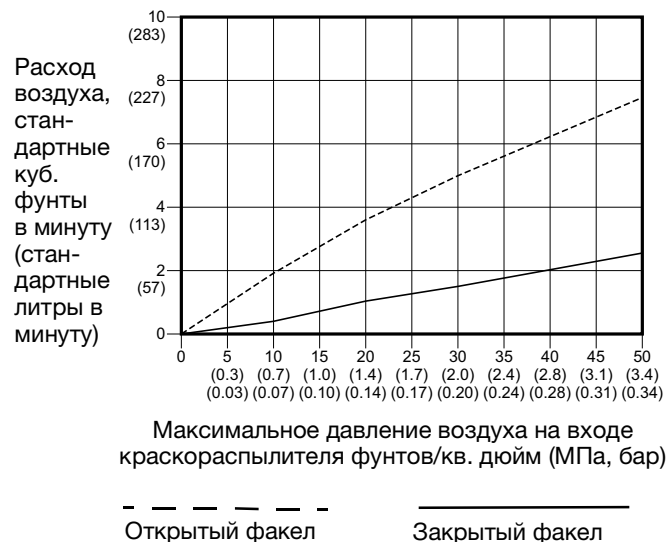

Воздушные головки для низковязких материалов (LV) и материалов на водной основе (WB)

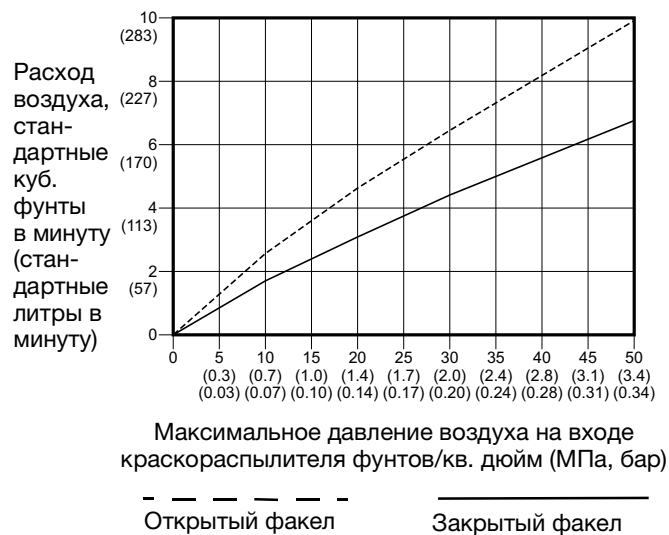

Комплекты деталей и вспомогательные принадлежности

Ремонтные комплекты для картриджа для материала

Ремонтные комплекты для карбидного седла

26B707	Комплект для замены диффузора, карбид	корпус, уплотнительные кольца (3 размера), гайка и карбидное седло
26B710	Ремонтный комплект для карбидного седла	гайка, уплотнительная прокладка (2 шт) и карбидное седло
288619	Комплект уплотнительной прокладки карбидного седла	Уплотнительные прокладки для карбидного седла (10 шт)

Ремонтные комплекты для пластикового седла

26B708	Комплект для замены диффузора, пластик	корпус, уплотнительные кольца (3 размера), гайка и пластиковое седло
249424	Ремонтный комплект для пластикового седла	гайка и пластиковое седло (упаковка из 10 штук)

Комплекты стопорных колец

26B800	Комплект стопорного кольца для моделей PerformAA 1500	стопорное кольцо, шайба, уплотнительное кольцо
26B801	Комплект стопорного кольца для моделей PerformAA 5000	стопорное кольцо с соплодержателем, шайба, 2 уплотнительных кольца
241812	Комплект уплотнений стопорного кольца	запасная шайба и уплотнительные кольца (по 5 шт.)

Комплекты уплотнений

26B706	Комплект для замены гидравлического затвора	запасные уплотнения для диффузора в сборе, иглы в сборе и трубки для материала
26B720	Ремонтный комплект для уплотнения линий подачи материала и воздуха	Запасные уплотнения для линии подачи материала, линии подачи воздуха и монтажный инструмент

Комплекты для ремонта трубки для материала

26B711	Трубка для материала в сборе, с фильтром	Фитинг для материала, фильтр, трубка, уплотнительная прокладка, картридж для трубки и винт
26B712	Трубка для высокопроизводительной подачи материала в сборе	трубка, уплотнительная прокладка, картридж втулки и винт

Комплекты встраиваемого фильтра для материала

238563	Встроенные фильтры материала, 60 меш	сменные фильтры (3 шт)
238561	Встроенные фильтры материала, 100 меш	сменные фильтры (3 шт)
25N892	Встроенные фильтры материала, 150 меш	сменные фильтры (3 шт)
25N894	Встроенные фильтры материала, 200 меш	сменные фильтры (3 шт)

Комплекты картриджа для воздуха

26B713	Комплект для замены картриджа для воздуха (с ручкой регулировки ширины факела для моделей комбинированного распыления)	картридж для воздуха в сборе, u-образное уплотнение и монтажный инструмент
26B717	Комплект фиксированного картриджа для воздуха в сборе (модели безвоздушного распыления и RAC)	картридж для воздуха в сборе, u-образное уплотнение и монтажный инструмент
26B716	Комплект для замены воздушного клапана в сборе	воздушный клапан, u-образное уплотнение и монтажный инструмент
26B715	Ремонтный комплект для факельной трубки (для моделей комбинированного распыления)	факельная трубка, уплотнительное кольцо и втулка факельной трубки
26B915	Ремонтный комплект для факельной трубки (для моделей комбинированного распыления и RAC)	уплотнительное кольцо и втулка факельной трубки
26B714	Ремонтный комплект картриджа для воздуха	воздушный клапан в сборе, u-образное уплотнение, монтажный инструмент, уплотнительные кольца картриджа для воздуха, уплотнительное кольцо факельной трубки и стопорное кольцо.

Комплекты сопел

26C713	Комплект уплотнительных прокладок для сопла	сменные уплотнительные прокладки (10 шт)
241804	Комплект фильтра для сопла	сменные фильтры для сопла АХМ с отверстием размером 0,007, 0,009 и 0,011 (10 шт).

Комплекты Reverse-a-Clean

26B709	Комплект для замены диффузора, RAC	корпус, уплотнительные кольца (2 размера), гайка и карбидное седло
26B869	Воздушная головка RAC в сборе	воздушная головка, стопорное кольцо и корпус сопла
246453	Уплотнительная прокладка RAC	сменные уплотнительные прокладки для стандартного RAC (5 шт)
248936	Уплотнительная прокладка RAC, ацеталь (защита от воздействия растворителя)	сменные уплотнительные прокладки RAC, пластик (ацеталь), 5 шт
26B722*	Комплект переоборудования RAC: AA - RAC AA	Корпус, воздушная головка в сборе, картридж для материала, картридж для воздуха, u-образное уплотнение и монтажный инструмент.
26B723*	Комплект переоборудования RAC: Безвоздушное распыление - Безвоздушное распыление RAC	Корпус, воздушная головка в сборе и картридж для материала.
26B793*	Комплект переоборудования RAC: RAC - Комбинированное распыление (5000 фунтов/кв. дюйм)	Картридж для материала, воздушная головка GF в сборе, картридж для воздуха, u-образное уплотнение, монтажный инструмент и факельная трубка.
26B718	Ремонтный комплект для воздушного уплотнения RAC	воздушный клапан, u-образное уплотнение, уплотнительные кольца и монтажный инструмент

* сопло приобретается отдельно.

Комплекты деталей краскораспылителя

26B721	Ремонтный комплект курка	курок, стержень курка, гайка курка
249423	Комплект стопора курка	стопор курка и установочный штифт
189018	Поворотный коннектор для материала	Максимальное рабочее давление коннектора 40 МПа (400 бар, 5800 фунтов/кв. дюйм) 1/4-18 NPSM Смачиваемые детали из нержавеющей стали 17-4 PH
26B374	Поворотное соединение для материала, JIC	Фитинг для материала 1/2-20 JIC; максимальное рабочее давление коннектора 5800 фунтов/кв. дюйм (40 МПа, 400 бар)
24C356	Комплект фитинга для материала	Впускной фитинг для материала JIC 1 / 2-20

Вспомогательные принадлежности для очистки

101892	Щетка для чистки краскораспылителя
15C161	Полный комплект принадлежностей для очистки краскораспылителя
249598	Комплект для очистки иглы
15G093	Вставка для промывки краскораспылителя PerformAA 15
15G346	Вставка для промывки краскораспылителя PerformAA 50
111265	Смазочный материал для краскораспылителя; 4 унции
15T544	Съемник для уплотнительных колец

Быстроразъемные фитинги для подключения линии подачи воздуха

26B727	Соединители для краскораспылителя и шланга	Максимальное рабочее давление 100 фунтов/кв. дюйм (0,7 МПа, 7 бар)
26B728	Соединитель для краскораспылителя	Резьба unf 9/16-18; максимальное рабочее давление 100 фунтов/кв. дюйм (0,7 МПа, 7 бар)
26B729	Соединитель для шланга	Резьба npsm 1/4-18; максимальное рабочее давление 100 фунтов/кв. дюйм (0,7 МПа, 7 бар)

Вспомогательные информационные знаки

19C703	Краткое руководство по эксплуатации и ежедневному уходу
19C704	Краткое руководство по окрасочному факелу
19C705	Контрольная карточка для окрасочного факела (одна)
19C706	Контрольная карточка для окрасочного факела (25 штук)

Вспомогательные принадлежности для системы

249473	Комплект трубок и фитингов для воздуха	Фитинг Push-To-Lock, 3/8 дюйма на 1/4, длина 25 футов (7,62 м), нейлоновая трубка
256389	Шланг подачи воздуха	1/4-18 prsm(fbe), внутренний диаметр 1/4 дюйма (6 мм), длина 52 фута (15,85 м), полиуретановая трубка, максимальное рабочее давление 100 фунтов/кв. дюйм (0,7 МПа, 7 бар)
256390	Шланг подачи воздуха	1/4-18 prsm(fbe), внутренний диаметр 1/4 дюйма (6 мм), длина 27 футов (8,23 м), полиуретановая трубка, максимальное рабочее давление 100 фунтов/кв. дюйм (0,7 МПа, 7 бар)
241812	Шланг для материала	Максимальное рабочее давление 3300 фунтов/кв. дюйм (2,2 МПа, 227 бар), 1/4-18 prsm(fbe), внутренний диаметр 3/16 дюйма (5 мм), длина 25 футов (7,62 м), нейлоновая трубка с полиуретановым покрытием
24B562	Шланг для материала	Максимальное рабочее давление 3300 фунтов/кв. дюйм (2,27 МПа, 227 бар), 1/4-18 prsm(fbe), внутренний диаметр 3/16 дюйма (5 мм), длина 50 футов (15,24 м), нейлоновая трубка с полиуретановым покрытием
24A446	Шланг для материала	Максимальное рабочее давление 4100 фунтов/кв. дюйм (2,8 МПа, 283 бар), 1/4-18 prsm(fbe), внутренний диаметр 1/4 дюйма (6,3 мм), длина 23 фута (7,01 м), нейлоновая трубка с полиуретановым покрытием
24A412	Шланг для материала	Максимальное рабочее давление 5600 фунтов/кв. дюйм (3,8 МПа, 386 бар), 1/4-18 prsm(fbe), внутренний диаметр 1/4 дюйма (6,3 мм), длина 25 футов (7,62 м), нейлоновая трубка с полиуретановым покрытием
24A413	Шланг для материала	Максимальное рабочее давление 5600 фунтов/кв. дюйм (3,8 МПа, 386 бар), 1/4-18 prsm(fbe), внутренний диаметр 1/4 дюйма (6,3 мм), длина 50 футов (15,24 м), нейлоновая трубка с полиуретановым покрытием
26B598	Гибкий шланг-поводок для подачи материала	Максимальное рабочее давление 5000 фунтов/кв. дюйм (3,4 МПа, 345 бар), 1/4-18 prsm(fbe), внутренний диаметр 3/16 дюйма (4,8 мм), длина 2 фута (0,6 м), нейлоновая трубка с полиуретановым покрытием
166846	Адаптер гибкого шланга-поводка	Адаптер для гибкого шланга-поводка, максимальное рабочее давление 7250 фунтов/кв. дюйм (50 МПа, 500 бар), 1/4-18 prsm x 1/4-18 npt (внешняя).
238694	Шаровой клапан высокого давления для материала	Максимальное рабочее давление 5000 фунтов/кв. дюйм (34,5 МПа, 345 бар), 3/8 npt(mbe), уплотнения из фторопласта, нержавеющая сталь

Габаритные размеры

Модели краскораспылителей Perform AA 15 комбинированного и безвоздушного распыления	A	B	C	D	E
26B500, 26B501, 26B502, 26B503, 26B505, 26B504, 26B519*	252,4 мм (6 дюймов)	38,1 мм (1,5 дюйма)	208,3 мм (8,2 дюйма)	1/4-18 нрsm (наружная)	1/4-18 нрsm (R1/4-19), составная наружная резьба

* размер E не применим

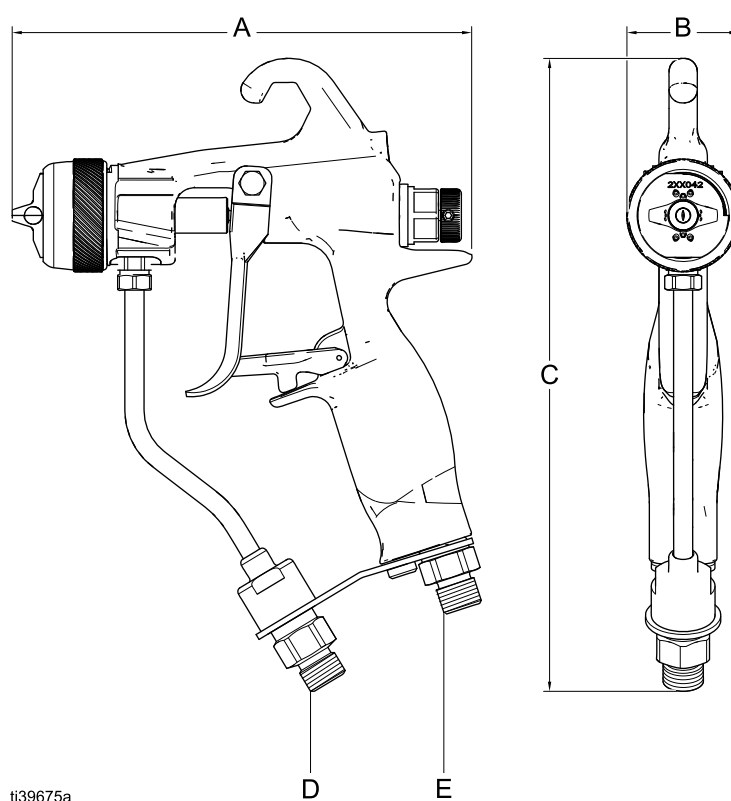

Габаритные размеры

Модели краскораспылителей PerformAA 50 комбинированного и безвоздушного распыления	A	B	C	D	E
26B510, 26B511, 26B512, 26B513, 26B514, 26B515, 26B516, 26B509, 26B520*	172,7 мм (6,8 дюйма)	55,9 мм (2,2 дюйма)	208,3 мм (8,2 дюйма)	1/4-18 npsm (наружная)	1/4-18 npsm (R1/4-19), составная наружная резьба

* размер E не применим.

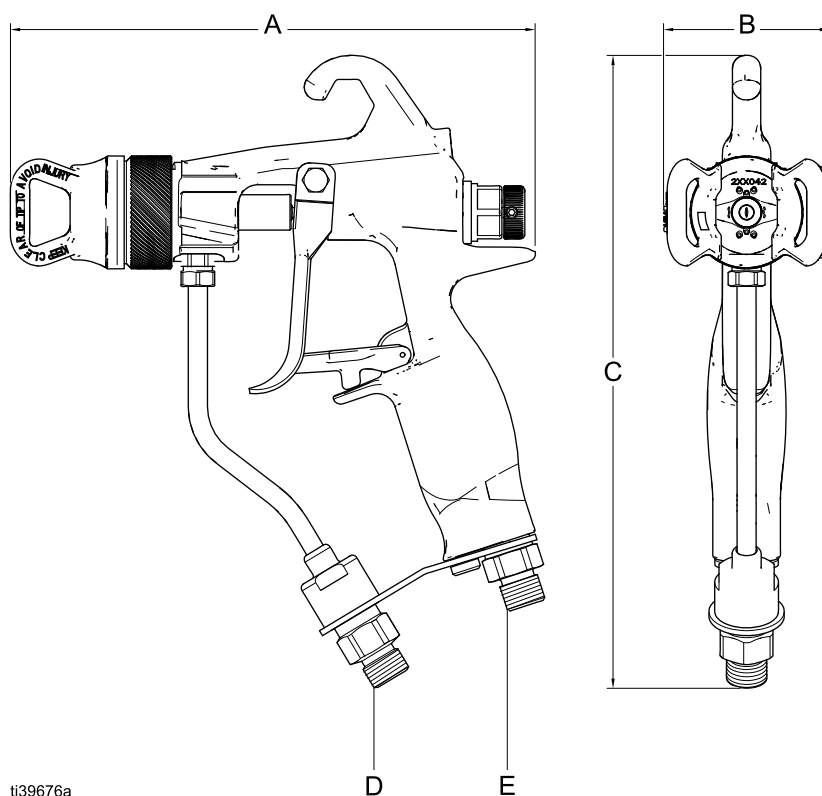

t139676a

Модели краскораспылителей комбинированного распыления PerformAA RAC	A	B	C	D	E
26B517, 26B518	182,9 мм (7,2 дюйма)	2,8 дюйма (71,1 мм)	7,8 дюйма (198,1 мм)	1/4-18 npsm (наружная)	1/4-18 npsm (R1/4-19), составная наружная резьба

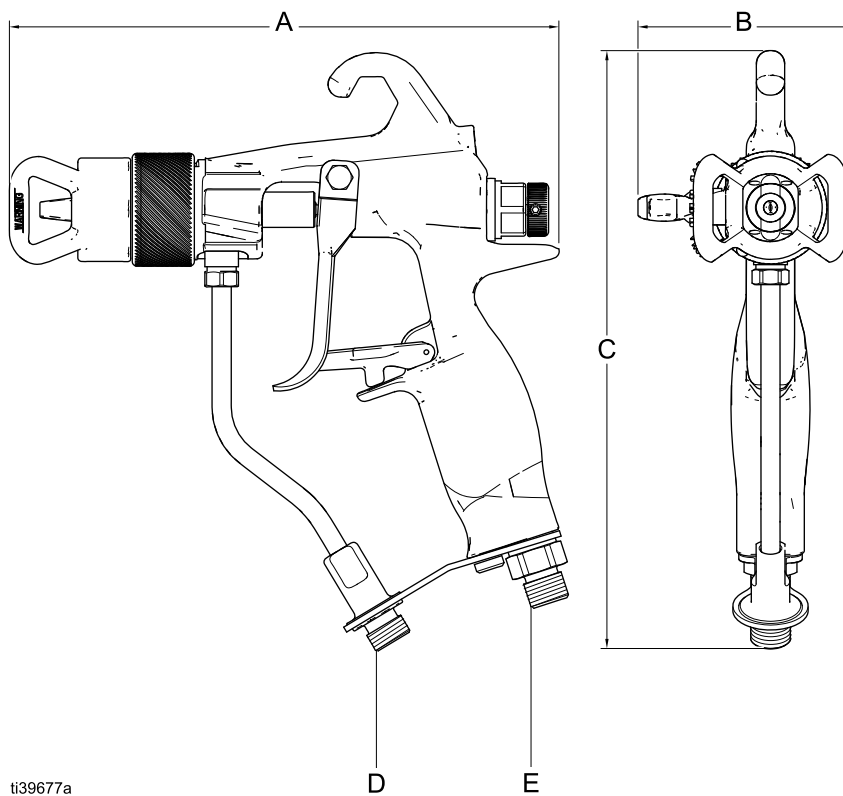

Технические характеристики

Краскораспылители PerformAA		
	Американская	Метрическая
Максимальное рабочее давление материала		
Модели краскораспылителей комбинированного распыления PerformAA 15	1500 фунтов/кв. дюйм	105 бар, 10,5 МПа
Модели краскораспылителей комбинированного распыления PerformAA 50	5000 фунтов/кв. дюйм	34,5 МПа, 345 бар
Модели краскораспылителей комбинированного распыления PerformAA RAC	5000 фунтов/кв. дюйм	34,5 МПа, 345 бар
Модель краскораспылителя безвоздушного распыления PerformAA 26B519	1500 фунтов/кв. дюйм	105 бар, 10,5 МПа
Модель краскораспылителя безвоздушного распыления PerformAA 26B520	5000 фунтов/кв. дюйм	34,5 МПа, 345 бар
Максимальное рабочее давление воздуха	100 фунтов/кв. дюйм	0,7 МПа; 7 бар
Максимальная температура материала	110°F	43°C
Уровень шума, дБа		
Звуковое давление при 138 кПа (1,4 бар, 20 фунтов/кв. дюйм)	62,6 дБа	
Звуковое давление при 0,7 МПа (7 бар, 100 фунтов/кв. дюйм)	75,8 дБа	
Звуковое давление при 138 МПа (1,4 бар, 20 фунтов/кв. дюйм)	72,3 дБа	
Акустическое давление при 0,7 МПа (7 бар, 100 фунтов на кв. дюйм)	89,3 дБа	
<i>Все показания получены при полностью закрытом клапане регулировки ширины факела (полный размер факела), при 20 фунтах/кв. дюйм (138 кПа, 1,4 бар) и 100 фунтах/кв. дюйм (0,7 МПа, 7 бар), а также в предполагаемом рабочем месте оператора.</i>		
<i>Звуковая мощность измерена по ISO-9614-2.</i>		
Размеры впускного/выпускного канала		
Размер впускного канала подачи воздуха	1/4-18 npsm (R1/4-19), составная наружная резьба	
Размер впускного канала для материала	1/4-18 npsm (наружная)	
Материалы конструкции		
Смачиваемые материалы: все модели кроме 26B504	Нержавеющая сталь, карбид, полиэтилен сверхвысокой молекулярной массы, модифицированный пластик, ПТФЭ, нейлон, фторэластомер	
Смачиваемые материалы: модель 26B504	Нержавеющая сталь, сверхвысокомолекулярный полиэтилен, конструкционная пластмасса, ПТФЭ, нейлон, фторэластомер	
Масса		
Модели PerformAA 15	17,1 унции	480 грамм
Модели PerformAA 50	17,4 унции	490 грамм

Законопроект 65 штата Калифорния (США)

РЕЗИДЕНТЫ КАЛИФОРНИИ

 **ПРЕДУПРЕЖДЕНИЕ.** Онкологические заболевания и вред, наносимый репродуктивной системе — www.P65warnings.ca.gov.

Стандартная гарантия компании Graco

Компания Graco гарантирует, что во всем оборудовании, упомянутом в настоящем документе, произведенном компанией Graco и маркированном ее наименованием, на момент его продажи первоначальному покупателю отсутствуют дефекты материала и изготовления. За исключением случаев предоставления каких-либо особых, расширенных или ограниченных гарантий, опубликованных компанией Graco, компания обязуется в течение двенадцати месяцев с момента продажи отремонтировать или заменить любую деталь оборудования, которая будет признана компанией Graco дефектной. Эта гарантия действительна только в том случае, если оборудование устанавливается, эксплуатируется и обслуживается в соответствии с письменными рекомендациями компании Graco.

Ответственность компании Graco и эта гарантия не распространяются на случаи общего износа оборудования, а также на любые неисправности, повреждения или износ, вызванные неправильным монтажом или эксплуатацией, абразивным истиранием или коррозией, недостаточным или неправильным техническим обслуживанием, халатностью, авариями, внесением изменений в оборудование или применением деталей других производителей. Кроме того, компания Graco не несет ответственности за неисправности, повреждения или износ, вызванные несовместимостью оборудования компании Graco с устройствами, вспомогательными принадлежностями, оборудованием или материалами, которые не были поставлены компанией Graco, либо неправильным проектированием, изготовлением, монтажом, эксплуатацией или техническим обслуживанием устройств, вспомогательных принадлежностей, оборудования или материалов, которые не были поставлены компанией Graco.

Эта гарантия имеет силу при условии предварительного оплаченного возврата оборудования, в котором предполагается наличие дефектов, уполномоченному дистрибьютору компании Graco для проверки заявленных дефектов. В случае подтверждения заявленного дефекта компания Graco обязуется бесплатно отремонтировать или заменить все дефектные детали. Оборудование будет возвращено первоначальному покупателю с предварительной оплатой транспортировки. Если в результате проверки оборудования не будет выявлено никаких дефектов материалов или изготовления, ремонт будет проведен за разумную плату, которая может включать стоимость работ, деталей и транспортировки.

НАСТОЯЩАЯ ГАРАНТИЯ ЯВЛЯЕТСЯ ИСКЛЮЧИТЕЛЬНОЙ И ЗАМЕНЯЕТ ВСЕ ПРОЧИЕ ГАРАНТИИ, ЯВНО ВЫРАЖЕННЫЕ ИЛИ ПОДРАЗУМЕВАЕМЫЕ, ВКЛЮЧАЯ, ПОМИМО ПРОЧЕГО, ГАРАНТИЮ ТОВАРНОГО СОСТОЯНИЯ ИЛИ ГАРАНТИЮ ПРИГОДНОСТИ ДЛЯ ОПРЕДЕЛЕННОЙ ЦЕЛИ.

Указанные выше условия определяют рамки обязательств компании Graco и меры судебной защиты покупателя в случае любого нарушения гарантии. Покупатель согласен с тем, что применение других средств судебной защиты (включая, помимо прочего, случайные или косвенные убытки в связи с упущенной выгодой, упущенными сделками, травмами персонала или порчей имущества, а также любые иные случайные или косвенные убытки) невозможно. Все претензии по случаям нарушения гарантии должны быть предъявлены в течение 2 (двух) лет с момента продажи.

КОМПАНИЯ GRACO НЕ ПРЕДОСТАВЛЯЕТ НИКАКИХ ГАРАНТИЙ, ЯВНЫХ ИЛИ ПОДРАЗУМЕВАЕМЫХ, ОТНОСИТЕЛЬНО ТОВАРНОЙ ПРИГОДНОСТИ ИЛИ СООТВЕТСТВИЯ КАКОЙ-ЛИБО ОПРЕДЕЛЕННОЙ ЦЕЛИ В ОТНОШЕНИИ ВСПОМОГАТЕЛЬНЫХ ПРИНАДЛЕЖНОСТЕЙ, ОБОРУДОВАНИЯ, МАТЕРИАЛОВ ИЛИ КОМПОНЕНТОВ, ПРОДАВАЕМЫХ, НО НЕ ПРОИЗВОДИМЫХ КОМПАНИЕЙ GRACO. На указанные изделия, проданные, но не изготовленные компанией Graco (например, электромоторы, выключатели, шланги и т. д.), распространяется действие гарантий их производителя, если таковые имеются. Компания Graco будет оказывать покупателю надлежащее содействие в предъявлении любых претензий по случаям нарушения таких гарантийных обязательств.

Ни при каких обстоятельствах компания Graco не несет ответственности за непрямые, случайные, особые или косвенные убытки, связанные с поставкой компанией Graco оборудования или комплектующих в соответствии с этим документом или с использованием каких-либо продуктов или других товаров, проданных по условиям этого документа, будь то в связи с нарушением договора, нарушением гарантии, небрежностью со стороны компании Graco или в каком-либо ином случае.

Информация о компании Graco

Самую актуальную информацию о продукции компании Graco, см. на веб-сайте www.graco.com.

Информация о патентах представлена на веб-сайте www.graco.com/patents.

ЧТОБЫ РАЗМЕСТИТЬ ЗАКАЗ, обратитесь к своему дистрибьютору фирмы Graco или позвоните по указанному ниже телефону, чтобы узнать координаты ближайшего дистрибьютора.

Телефон: 612-623-6921 **или номер для бесплатных звонков:** 1-800-328-0211, **Факс:** 612-378-3505

Все письменные и визуальные данные, содержащиеся в настоящем документе, отражают самую свежую информацию об изделии, имеющуюся на момент публикации. Компания Graco оставляет за собой право в любой момент вносить изменения без уведомления.

Перевод оригинальных инструкций. This manual contains Russian. MM 3A8099

Главный офис компании Graco: Minneapolis

Международные представительства: Бельгия, Китай, Япония, Корея

GRACO INC. AND SUBSIDIARIES • P.O. BOX 1441 • MINNEAPOLIS MN 55440-1441 • USA

© Graco Inc., 2021. Все производственные объекты компании Graco зарегистрированы согласно стандарту ISO 9001.

www.graco.com

Редакция E, январь 2026