

Utilizare, reparații, piese

Pulverizatorul SaniSpray HP™ 20

**Pulverizator portabil airless
cu cablu**



3A7870H

RO

Pentru pulverizarea portabilă a dezinfectanților neinflamabili, pe bază de apă, aprobați exclusiv pentru aplicare prin pulverizare. Nerecomandat pentru aplicarea vopselelor și finisajelor arhitecturale. Nu este aprobat pentru utilizare în locații (clasificate) periculoase sau cu atmosferă explozivă. Numai pentru uz profesional.



Instrucțiuni importante pentru siguranța dumneavoastră

Citiți toate avertismentele și instrucțiunile din acest manual și de pe unitate, inclusiv de pe cablul de alimentare. Familiarizați-vă cu elementele de comandă și cu utilizarea corespunzătoare a echipamentului. Păstrați aceste instrucțiuni.



Informații medicale importante

Citiți cardul medical de avertizare furnizat împreună cu pulverizatorul. Acesta furnizează medicului informații despre tratarea leziunilor prin injectare. Este recomandat să îl aveți la dumneavoastră atunci când utilizați echipamentul.

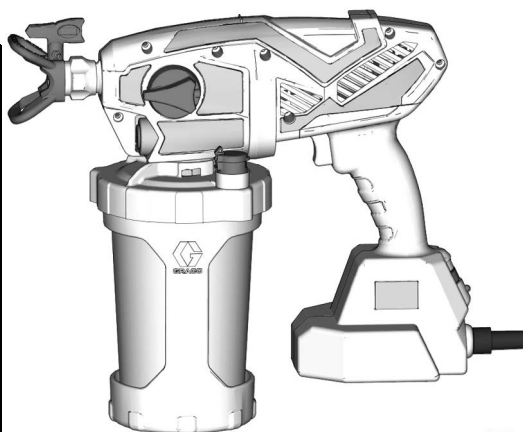

t38213a

AVERTISMENT	
	PERICOL DE NATURĂ CHIMICĂ Pentru a preveni rănirea gravă:
	<ul style="list-style-type: none">• Respectați toate instrucțiunile și cerințele de pe eticheta dezinfectantului. Utilizarea dezinfectantului aprobat de EPA într-un mod neconform cu indicațiile de pe etichetă reprezintă o încălcare a legilor federale.• Clătiți după fiecare folosire. Nu depozitați niciodată dezinfectant în echipament.• A se utiliza exclusiv cu echipament de protecție personală corespunzător.



Folosiți doar piese de schimb originale Graco.



Utilizarea altor piese de schimb decât cele Graco poate anula garanția.

PROVEN QUALITY. LEADING TECHNOLOGY.

Cuprins

Modele	3
Informații importante pentru utilizatori	4
Instrucțiuni de siguranță generale pentru sculele electrice	5
Avertismente	7
Prezentarea pulverizatorului	10
Pornirea	11
Procedura de depresurizare	11
Spălarea unui pulverizator nou	11
Începerea unei noi lucrări	13
Pulverizarea	16
Alegerea duzei de pulverizare	16
Orientarea duzei de pulverizare	17
Pornirea pulverizatorului și reglarea presiunii	17
Curățarea duzelor înfundate	18
Reumplerea paharului FlexLiner	19
Curățarea și depozitarea	20
Curățarea pulverizatorului	20
Depozitarea	22
Întreținerea	23
Curățarea supapelor de ieșire	23
Reciclarea și eliminarea	24
Expirarea duratei de viață a produsului	24
Remediarea problemelor	25
Piese	28
Lista cu piese de schimb - Pulverizatorul cu cablu SaniSpray HP 20	29
Specificații tehnice	30
Garanția limitată Graco	31
Informații despre Graco	32
Declarația 65 pentru California	32

Modele

	VAC	Model
 Intertek 110474 Omologat pentru CAN/CSA C22.2 Nr. 68 Conform cu UL 1450	120 V S.U.A	25R790
 	230 V CEE 7/7	25R943
	230 V Regatul Unit	25R949
	100 V Japonia/Taiwan	25R960

Presiune maximă de lucru: 6,9 MPa, 69 bari (1000 psi)

Clasificare duză: LPxxx și FFLPxxx

Mărime duză: 0.010-0.019 in (0,25-0,48 mm)

Informații importante pentru utilizatori



Înainte de a utiliza pulverizatorul de dezinfectant, citiți acest manual pentru instrucțiuni complete despre utilizarea corespunzătoare și avertismentele privind siguranța.



Pulverizatorul este proiectat pentru a pulveriza dezinfectanți pe bază de apă și a curăța cu apă.



De asemenea, trebuie să citiți și să respectați informațiile aflate pe eticheta de pe recipientul de dezinfectant și să solicitați furnizorului Fișa cu date de securitate (FDS). Eticheta de pe recipient și FDS vă vor detalia conținutul materialului, instrucțiunile de utilizare și precauțiile specifice legate de acesta. Precauțiile respective includ și echipamentul de protecție personală (PPE).



PREZENTAREA DEZINFECTANTULUI INGREDIENTE ACTIVE

Pentru a utiliza în siguranță acest pulverizator, trebuie să cunoașteți tipul **ingredientelor active** ale dezinfectantului. Consultați eticheta de pe recipient pentru a vedea lista ingredientelor active. Există două categorii:



PE BAZĂ DE ALCOOL: Acest tip de dezinfectant conține ingrediente active inflamabile, cum ar fi etanol (alcool etilic) sau izopropanol (IPA). Eticheta recipientului trebuie să indice că materialul este COMBUSTIBIL sau INFLAMABIL. Acest tip de material **NU** este compatibil cu pulverizatorul dvs. și **NU** poate fi folosit.



FĂRĂ ALCOOL: Acest tip de dezinfectant conține ingrediente active precum aldehide, fenoli, compuși de amoniu cuaternar, hipoclorit de sodiu (înălbitor), acid peroxiacetic, peroxid de hidrogen și acid hipocloros. Pulverizatorul dumneavoastră este compatibil cu acest tip de material.

Instrucțiuni de siguranță generale pentru sculele electrice

AVERTISMENT

Citiți toate avertismentele și instrucțiunile de siguranță.

Nerespectarea acestora poate duce la electrocutări, incendii și/sau răniri grave.

Păstrați pentru consultări ulterioare toate avertismentele și instrucțiunile.

Termenul de „sculă electrică” folosit în avertismente se referă la scula electrică alimentată prin cablu.

Siguranța zonei de lucru

- **Zona de lucru trebuie să fie curată și bine iluminată.** Spațiile neîngrijite sau întunecoase pot favoriza producerea de accidente.
- **Nu folosiți scule electrice în medii explozive în care se află lichide, gaze sau pulberi inflamabile.** Sculele electrice pot produce scânteii care pot aprinde pulberile sau vaporii.
- **Nu lucrați cu scule electrice în apropierea copiilor sau altor persoane.** Neatenția vă poate face să pierdeți controlul.

Protecția împotriva riscurilor electrice

- **Ștecărele utilizate de sculele electrice trebuie să corespundă cu prizele. Ștecărele nu se modifică în niciun fel. Nu se utilizează adaptoare pentru priză cu scule electrice împământate (legate la nul).** Ștecărele nemodificate și prizele adecvate reduc riscul de electrocutare.
- **Se va evita contactul fizic cu suprafețele împământate sau legate la nul, cum sunt țevile, radiatoarele, aragazele sau frigidererele.** Riscul de electrocutare crește dacă corpul dv. este izolat la pământ.
- **Sculele electrice nu se vor expune la condiții de ploaie sau umiditate.** Infiltrarea apei în scula electrică crește riscul de electrocutare.
- **Nu abuzați de cablul de alimentare. Nu utilizați cablul de alimentare la transportul, tragerea sau scoaterea din priză a sculei electrice. Cablul de alimentare trebuie ferit de căldură, ulei, muchi ascuțiți sau piese în mișcare.** Un cablu de alimentare deteriorat sau încălzit crește riscul de electrocutare.
- **Când utilizați o sculă electrică în aer liber, utilizați un prelungitor potrivit pentru utilizare în aer liber.** Astfel, se reduce riscul de electrocutare.
- **Dacă utilizați unei scule electrice într-un mediu umed este inevitabilă, se va utiliza un dispozitiv de protecție diferențială la curenții reziduali (RCD).** Utilizarea acestui dispozitiv reduce riscul de electrocutare.

Siguranța personală

- **Fiți vigilenți, lucrați cu atenție și folosiți-vă discernământul atunci când utilizați scule electrice. Nu utilizați scule electrice dacă sunteți obosit sau vă aflați sub influența drogurilor, alcoolului sau medicamentelor.** Momentele de neatenție pe durata utilizării sculelor electrice pot duce la răniri grave.
- **Folosiți echipament de protecție personală. Purtați întotdeauna echipament de protecție pentru ochi.** Echipamentele de protecție cum sunt masca antițap, încălțăminte anti-derapantă, cască de protecție sau antifoanele utilizate în condiții adecvate contribuie la reducerea riscului de rănire.
- **Preveniți pornirile accidentale. Asigurați-vă că întrerupătorul se află pe poziția „oprit” înainte de a conecta alimentarea electrică și/sau bateria, precum și înainte de a manipula sau transporta scula electrică.** Purtatul sculei electrice cu degetul pe întrerupător sau punerea sub tensiune a sculelor electrice cu întrerupătorul utilizat favorizează producerea de accidente.
- **Înainte de pornire, îndepărtați toate cheile de reglare/cheile fixe.** O cheie care rămâne atașată de o piesă rotativă a sculei electrice poate provoca răniri.
- **Nu întindeți prea mult mâna. Sprijiniți-vă bine pe picioare și păstrați un echilibru stabil în orice moment.** Astfel, se permite un control mai bun al sculei electrice în situații neașteptate.
- **Echipați-vă corespunzător. Nu purtați haine sau bijuterii largi. Feriți părul, hainele și mănușile de piesele în mișcare.** Hainele și bijuteriile largi sau părul lung pot fi agățate de către piesele în mișcare.
- **Dacă există dispozitive pentru colectare de praf, asigurați-vă că acestea vor fi conectate și utilizate corespunzător.** Colectarea prafului poate reduce pericolele generate de acesta.

AVERTISMENT

Utilizarea și întreținerea sculelor electrice

- **Nu forțați scula electrică. Folosiți scula electrică adecvată aplicației.** Scula electrică adecvată va efectua lucrarea mai bine și mai sigur, la performanțele nominale proiectate.
- **Nu utilizați scula electrică dacă întrerupătorul de pornire/oprire este defect.** Orice dispozitiv electric care nu poate fi controlat cu acest întrerupător prezintă pericol și trebuie reparat.
- **Scoateți cablul de alimentare din priză înainte de a face reglări, a înlocui accesorii sau a depozita sculele electrice.** Aceste măsuri preventive micșorează riscul de pornire accidentală a sculei electrice.
- **Sculele electrice se vor păstra în locuri în care copiii nu pot ajunge și nu se va permite lucrul cu ele persoanelor care nu sunt familiarizate cu acestea și cu instrucțiunile de utilizare.** Sculele electrice pot deveni periculoase în mâinile unor utilizatori neinstruiți.
- **Întrețineți sculele electrice. Verificați ca piesele în mișcare să nu prezinte abateri și să nu fie înțepenite, rupte sau în orice altă stare care poate afecta funcționarea sculelor electrice. Dacă sculele electrice sunt deteriorate, reparați-le înainte de a le utiliza.** Multe accidente sunt cauzate de sculele electrice prost întreținute.
- **Accesoriile, sculele electrice etc. se vor utiliza conform prezentelor instrucțiuni, în funcție de condițiile de lucru și tipul de prelucrare.** Utilizarea sculelor electrice în operațiuni diferite de cele prevăzute poate duce la situații periculoase.

Service

- **Sculele electrice trebuie reparate de persoane autorizate, iar piesele de schimb trebuie să fie identice.** Prin aceasta se asigură menținerea stării de siguranță în lucrul cu sculele electrice.

Avertismente

Următoarele avertismente se referă la instalarea, utilizarea, împământarea, întreținerea și repararea acestui echipament. Simbolul cu semn de exclamare indică un avertisment general, iar simbolurile de pericol se referă la riscuri specifice anumitor proceduri. Când apar aceste simboluri în cuprinsul acestui manual sau pe etichetele cu avertismente, consultați din nou aceste Avertismente. Simbolurile de pericol specifice fiecărui produs și avertismentele care nu sunt prezente în această secțiune pot apărea în întreg cuprinsul manualului, acolo unde se impune.



AVERTISMENT



PERICOL DE NATURĂ CHIMICĂ

Dezinfectantul sau vaporii toxici pot provoca vătămări grave sau decesul dacă intră în contact cu ochii sau cu pielea ori dacă sunt respirate sau înghițite.



- A nu se lăsa la îndemâna copiilor.
- A se utiliza exclusiv pentru pulverizarea suprafețelor. A nu se pulveriza spre oameni sau animale.
- A se utiliza exclusiv cu echipament de protecție personală corespunzător. Consultați secțiunea **ECHIPAMENT DE PROTECȚIE PERSONALĂ**, pagina 8.



- Respectați toate instrucțiunile și cerințele de pe eticheta dezinfectantului. Utilizarea dezinfectantului aprobat de EPA într-un mod neconform cu indicațiile de pe etichetă reprezintă o încălcare a legilor federale.



- Clătiți cu apă după fiecare folosire. Nu depozitați niciodată dezinfectant în echipament.



- Citiți Fișa cu date de securitate (FDS) pentru a afla ce pericole specifice prezintă dezinfectanții folosiți.



- Depozitați și eliminați dezinfectanții conform instrucțiunilor de pe etichetele recipientului cu dezinfectant.



PERICOL DE INJECTARE A PIELII

Pulverizările la înaltă presiune pot injecta toxine în corp și pot provoca vătămări corporale grave care pot avea ca rezultat amputarea. În caz de injectare, **apelați imediat la tratament chirurgical**.



- A se utiliza exclusiv pentru pulverizarea suprafețelor. A nu se pulveriza spre oameni sau animale.
- A nu se îndrepta duza de pulverizare către nimeni și a nu se așeza nicio parte a corpului în fața duzei. De exemplu, nu încercați să opriți o scurgere apărută cu vreo parte a corpului.



- Folosiți întotdeauna apărătoarea pentru duza de pulverizare. Nu pulverizați fără ca apărătoarea pentru duza de pulverizare să fie montată. Utilizați numai duze de pulverizare Graco.



- Curățați și schimbați cu atenție duzele de pulverizare. Dacă duza de pulverizare se infundă în timpul pulverizării, urmați **Procedura de depresurare**, pagina 11, pentru eliminarea presiunii captive înainte de a scoate duza de pulverizare în vederea curățării.

- Echipamentul păstrează presiunea după oprire. Nu lăsați unitatea sub tensiune sau sub presiune atunci când nu este supravegheată. Deconectați pulverizatorul și respectați **Procedura de depresurare**, pagina 11, când echipamentul nu este supravegheat sau când nu este utilizat și înainte de efectuarea lucrărilor de service, de curățare sau când demontați componente.

- Verificați dacă piesele prezintă semne de uzură. Înlocuiți componentele deteriorate.

- Acest sistem este capabil să producă 69 bari, 6,9 MPa (1000 psi). Folosiți componente sau accesorii Graco cu valori nominale de minimum 69 bari, 6,9 MPa (1000 psi).

- Nu transportați pulverizatorul cu degetul pe trăgaci.

- Verificați ca toate racordurile să fie bine fixate înainte de a pune în funcțiune pulverizatorul.

- Trebuie să știți cum să opriți pulverizatorul și cum să depresurizați rapid. Trebuie să cunoașteți comenzile foarte bine.

AVERTISMENT



PERICOL DE INCENDIU ȘI EXPLOZIE

Vaporii inflamabili, de exemplu dezinfecanții, din zona de lucru pot să se aprindă sau să explodeze. Pentru a preveni incendiile și exploziile:



- Folosiți numai dezinfecanți neinflamabili, pe bază de apă, aprobați pentru aplicarea prin pulverizare.
- Nu pulverizați și nu clătiți cu NICIUN tip de lichide pe bază de alcool sau alte lichide inflamabile.



- Pulverizatorul generează scântei. Când se utilizează lichide inflamabile lângă pulverizator, păstrați pulverizatorul la cel puțin 6,1 m (20 ft) de vaporii explozivi.



- Folosiți utilajul numai în zone bine ventilate.
- Nu pulverizați asupra echipamentelor electrice sau electronice.
- Îndepărtați reziduurile din zona de lucru, inclusiv dezinfecanții, cărpele și benzina.
- Păstrați în zona de lucru un extingtor în stare de funcționare.



PERICOL LA UTILIZAREA INCORECTĂ A ECHIPAMENTULUI

Utilizarea incorectă poate provoca decesul sau vătămarea gravă.



- Nu puneți în funcțiune și nu pulverizați când sunt copii în apropiere. Țineți întotdeauna copiii la distanță de echipament.

- Nu vă întindeți prea mult și nu stați pe un suport instabil. Sprijiniți-vă bine pe picioare și păstrați un echilibru stabil în orice moment.

- Rămâneți în alertă și acordați atenție la ceea ce faceți.

- Nu folosiți unitatea dacă sunteți obosit(ă) sau dacă vă aflați sub influența medicamentelor sau a alcoolului.

- Nu modificați echipamentul. Modificările pot anula aprobările organismelor de reglementare și pot crea pericole pentru siguranță.

- Folosiți numai în locuri uscate. Nu expuneți la apă sau la precipitații.

- Folosiți în zone bine luminate.

- Asigurați-vă că toate echipamentele au capacitățile nominale necesare și că sunt aprobate pentru mediul în care le utilizați.



PERICOL DE ȘOC ELECTRIC

Acest echipament trebuie împământat. Împământarea, instalarea sau utilizarea necorespunzătoare a sistemului pot cauza șoc electric.



- Opriți și deconectați cablul de alimentare înainte de a efectua lucrări la echipament.

- Conectați doar la prize electrice împământate.

- Utilizați doar cabluri de extensie cu 3 fire.

- Asigurați-vă că știfturile de împământare sunt intacte pe cablurile de alimentare și de extensie.

- Nu expuneți la ploaie sau la condiții de umiditate. Depozitați în spații închise.



ECHIPAMENT DE PROTECȚIE PERSONALĂ

Purtați echipamente de protecție corespunzătoare când vă aflați în zona de lucru pentru a preveni rănirea gravă, inclusiv rănirea la nivelul ochilor, arsuri, pierderea auzului și inhalarea de aburi și vapori toxici de dezinfecant. Echipamentul de protecție include, însă nu este limitat la:

- Echipamente de protecție pentru ochi și auz.

- Aparată de respirație, îmbrăcăminte de protecție și mănuși adecvate.

- Tot echipamentul de protecție indicat de producătorul dezinfecantului.

! AVERTISMENT



ÎMPĂMÂNTAREA

Acest produs trebuie împământat. În cazul unui scurtcircuit, împământarea reduce riscul de șoc electric prin intermediul unui fir de descărcare pentru curentul electric. Acest produs este prevăzut cu un cablu cu un fir de împământare și un ștecăr cu împământare corespunzătoare. Ștecărul trebuie conectat într-o priză montată și împământată corespunzător în conformitate cu toate codurile și reglementările locale.

- Montarea necorespunzătoare a ștecărului cu împământare poate avea drept rezultat un risc de șoc electric.
- Acest produs este destinat utilizării cu un circuit cu tensiune nominală de 120 V sau 230 V și are un ștecăr cu împământare similar cu cel din imaginea de mai jos.

120 V S.U.A.

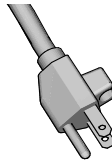

230 V

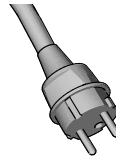

- Conectați produsul doar la o priză cu aceeași configurație ca a ștecărului.
- Nu modificați ștecărul furnizat; dacă nu se potrivește cu priza, apelați la un electrician calificat pentru a instala o priză corespunzătoare.
- Nu utilizați un adaptor pentru acest produs.
- Când este necesară repararea sau înlocuirea cablului sau ștecărului, nu conectați firul de împământare la terminalul cu lamă plată.
- Firul cu izolație și suprafață exterioară verde, cu sau fără dungi galbene, este firul de împământare.
- Apelați la un electrician sau un tehnician de service calificat pentru a verifica dacă instrucțiunile privind împământarea sunt înțelese complet sau dacă există dubii cu privire la împământarea corespunzătoare a produsului.

Cabluri de extensie:

- Utilizați doar un cablu de extensie cu 3 fire, cu un ștecăr cu împământare și cu un receptacul care acceptă ștecărul produsului.
- Când utilizați pulverizatorul în aer liber, utilizați un cablu de extensie potrivit pentru utilizare în aer liber.
- Cablul de extensie nu trebuie să fie deteriorat.
- Cablul de extensie trebuie să aibă grosimea adecvată pentru a suporta curentul necesar alimentării pulverizatorului. Un cablu cu dimensiune insuficientă poate avea ca rezultat o cădere de tensiune în linie și pierderea puterii sau supraîncălzire. Dacă există dubii, utilizați următoarea grosime mai mare. Cu cât este mai mică grosimea cablului, cu atât acesta este mai greu. Consultați tabelul cu mărimi și lungimi corespondente:

Dimensiune conductor		Lungime
AWG (American Wire Gauge)	Sistem metric	Maximă
16	1,5 mm ²	8 m (25 picioare)
12	2,5 mm ²	15 m (50 picioare)

Prezentarea pulverizatorului

Prezentarea pulverizatorului

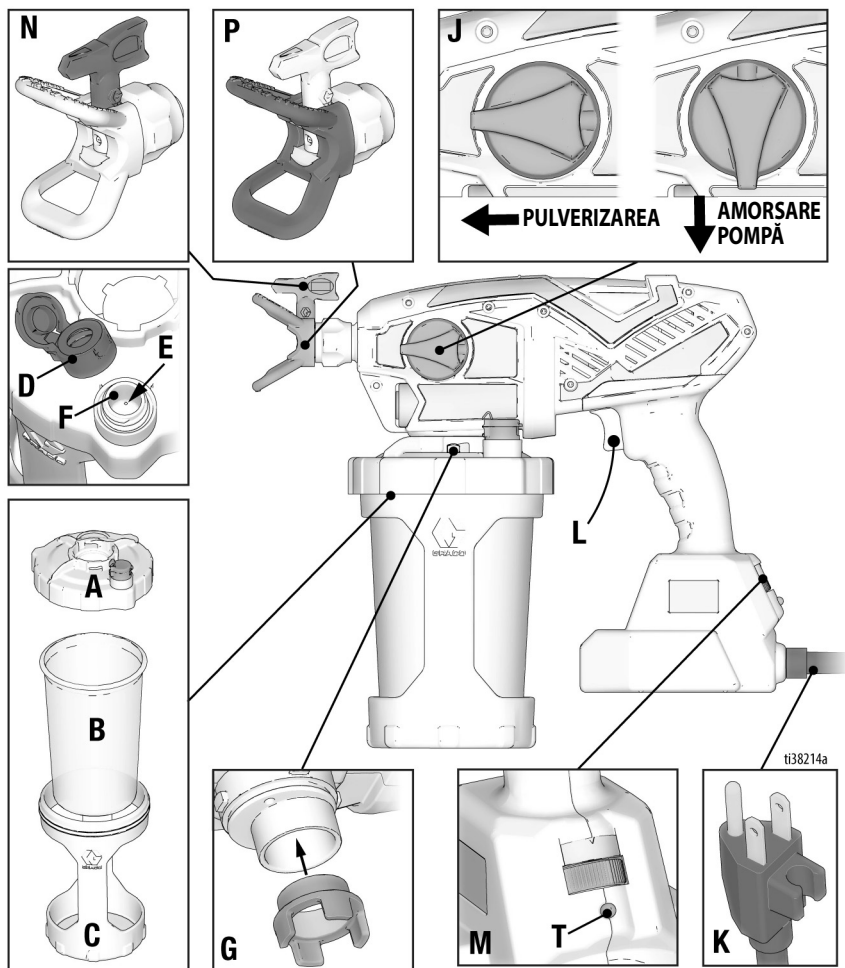

A	Capac garnitură
B	Pahar FlexLiner
C	Suport pahar
D	Buşon VacuValve
E	Orificiu aer VacuValve
F	Rezervor VacuValve
G	Filtru pompă

J	Buton de amorsare
K	Cablu de alimentare
L	Trăgaci
M	Comutator turaţie
N	Duză de pulverizare
P	Apărătoare pentru duza de pulverizare
T	Lampă diagnosticare

Pornirea



Folosiți numai dezinfectanți neinflamabili, pe bază de apă, aprobați pentru aplicarea prin pulverizare.

Nu pulverizați și nu clătiți cu NICIUN tip de lichide pe bază de alcool sau alte lichide inflamabile.

Mențineți o bună ventilație în zona de pulverizare. Aerul proaspăt trebuie să circule în permanență prin zonă.

Procedura de depresurizare



Respectați procedura de depresurizare de fiecare dată când vedeți acest simbol.



În pulverizator, presiunea internă se ridică la 6,9 bar, 69 MPa (1000 psi) în timpul funcționării. Pentru a ajuta la prevenirea rănirii grave din cauza lichidului sub presiune, precum injectarea pielii și stropii de lichid, respectați **Procedura de depresurizare** când încetați pulverizarea și înainte de curățarea, verificarea, efectuarea de lucrări de service sau transportul echipamentului.

1. Deconectați alimentarea electrică (scoateți cablul de alimentare din priză).
2. Puneți butonul de amorsare pe poziția PRIME (Amorsare) pentru a depresuriza.

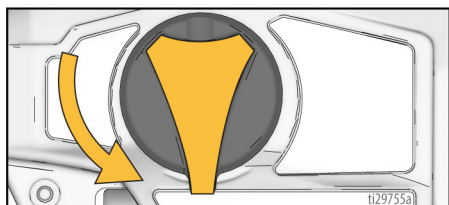

Spălarea unui pulverizator nou

Acest pulverizator are din fabricație o cantitate mică de lichid de probă în sistem. **Este important să clătiți acest lichid înainte de a folosi pentru prima dată pulverizatorul.**

1. Puneți paharul FlexLiner în suport.

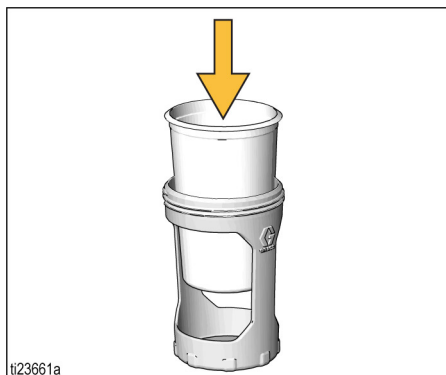

2. Umpleți paharul FlexLiner cu apă caldă.

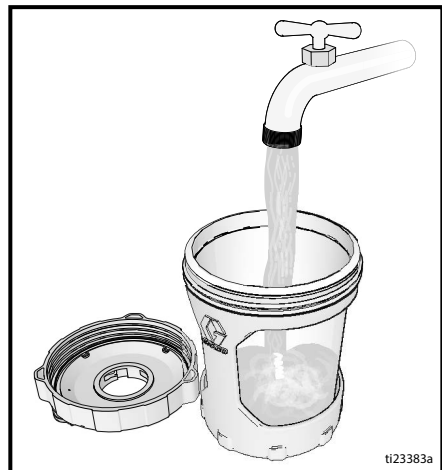

Pornirea

3. Strângeți capacul garniturii pe suport pentru a obține o etanșare.

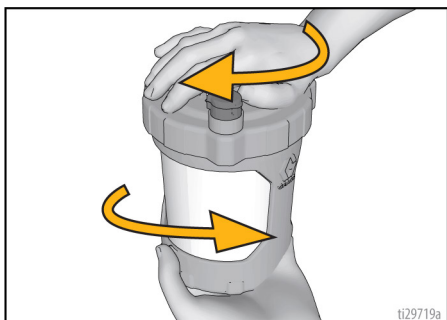

4. Montați garnitura pe pulverizator astfel:
- Aliniați capacul VacuValve de pe capacul garniturii cu butonul de amorsare.
 - Împingeți ansamblul garniturii în pulverizator. Rotiți pentru a bloca.

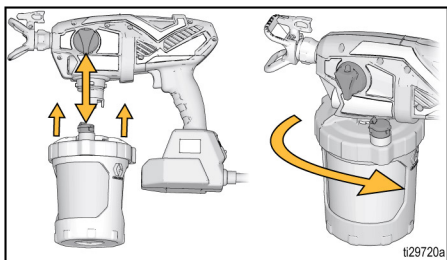

5. Conectați pulverizatorul la sursa de alimentare.
6. Asigurați-vă că butonul de amorsare este orientat în jos, în poziția AMORSARE. Puneți comutatorul de turație pe valoarea 10.
7. Întoarceți pulverizatorul cu capul în jos. Apăsăți trăgaciul timp de cinci secunde.

OBSERVAȚIE: Apa nu va fi pulverizată, ci va recircula prin pompă și se va întoarce la garnitură.

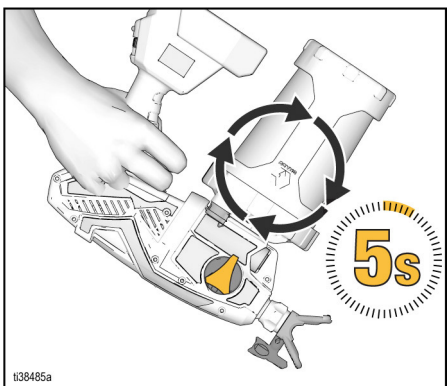

8. Rotiți duza de pulverizare la 180 de grade pe poziția UNCLOG (Desfundare). Puneți butonul de amorsare pe poziția PULVERIZARE.

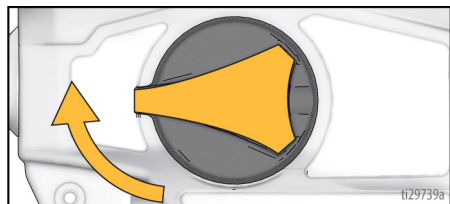
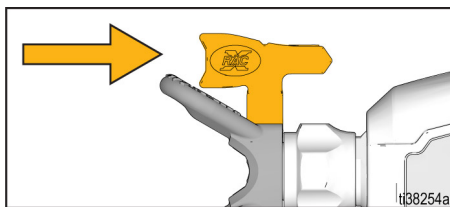

9. Întoarceți pulverizatorul cu capul în jos și îndreptați-l spre interiorul unei găleți. Apăsăți trăgaciul timp de 10 secunde.

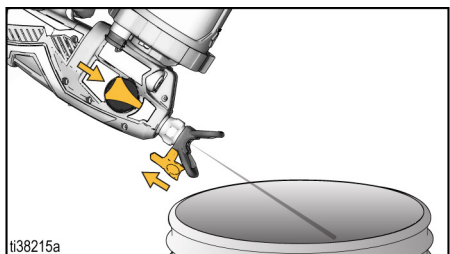

NOTIFICARE

Nu utilizați pulverizatorul dacă acesta nu are lichid. Utilizarea pe uscat a pulverizatorului va duce la deteriorarea pompei.

10. Turnați apa rămasă în rezervor în găleata pentru deșeurii.
11. Pulverizatorul este acum curățat și gata de utilizare. Consultați **Începerea unei noi lucrări**, pagina 13.

IMPORTANT! Motorul dispune de o caracteristică încorporată pentru protecție la suprasarcină. Dacă motorul se oprește, înseamnă că întrerupătorul termic a fost acționat.

Nu returnați acest pulverizator la magazin. Motorul va funcționa normal după o răcire de 20 – 30 de minute.

Începerea unei noi lucrări

Pentru recomandările producătorului referitoare la buna utilizare, consultați eticheta dezinfectantului. Dacă este nevoie, diluați dezinfectantul într-un recipient separat.

NOTIFICARE

Prezența spumei în dezinfectant poate duce la probleme în utilizare care pot deteriora pulverizatorul. Așteptați dispariția spumei, apoi umpleți paharul FlexLiner.

Dacă pulverizatorul este utilizat pentru prima dată, consultați **Spălarea unui pulverizator nou**, pagina 11.

1. Efectuați **Procedura de depresurizare**, pagina 11.
2. Introduceți paharul FlexLiner în suport și umpleți cu dezinfectantul preparat corespunzător.

OBSERVAȚIE: Verificați să nu existe deteriorări la partea de sus a paharului FlexLiner (de ex. îndoituri). Dacă paharul este deteriorat, **NU SE VA UTILIZA**.

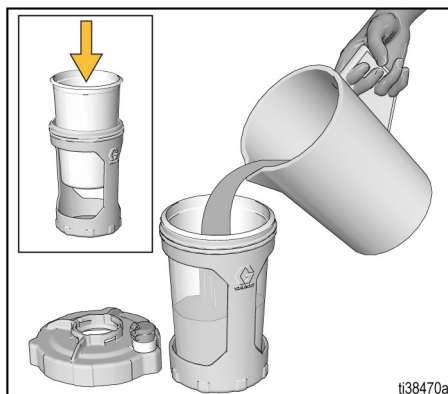

3. Strângeți bine capacul garniturii pe suport pentru a obține o etanșare.

OBSERVAȚIE: Aplicarea de parafină moale pe interiorul părții de sus a capacului ajută la obținerea etanșării.

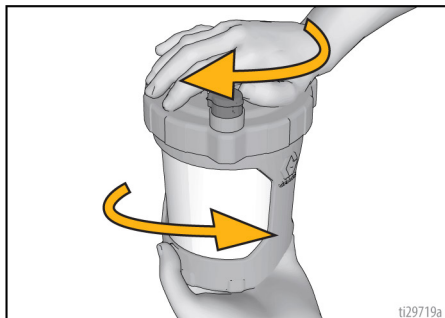

4. Verificați ca filtrul pompei să fie instalat și că este curat.

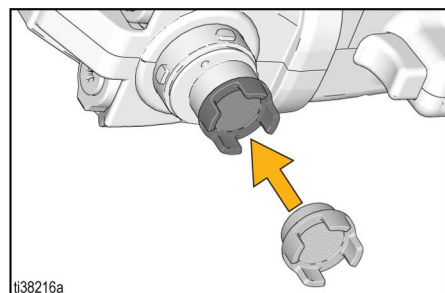

5. Montați garnitura pe pulverizator astfel:
 - a. Aliniați capacul VacuValve de pe capacul garniturii cu butonul de amorsare.
 - b. Împingeți ansamblul garniturii în pulverizator. Rotiți pentru a bloca.

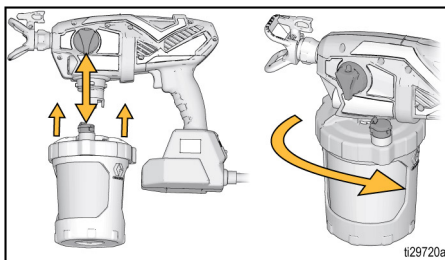

Pornirea

6. Amorsați pompa cu dezinfectant astfel:
- Verificați ca butonul de amorsare să fie pe poziția AMORSARE.

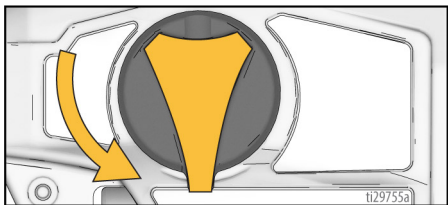

- Conectați pulverizatorul la o sursă de alimentare cu împământare.

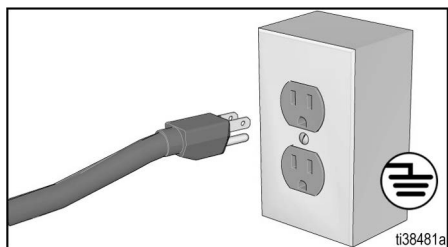

- Întoarceți pulverizatorul cu capul în jos. Apăsați trăgaciul timp de 5 secunde.

OBSERVAȚIE: Dezinfectantul nu va fi pulverizat, ci va recircula prin pompă și se va întoarce la garnitură.

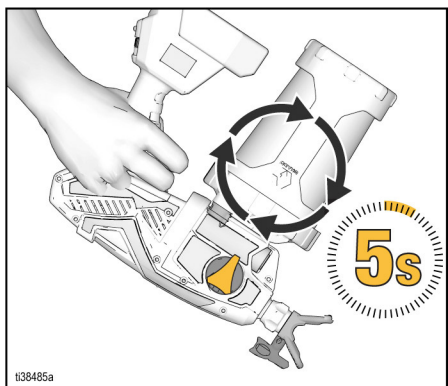

- Întoarceți pulverizatorul în poziție normală și deschideți capacul VacuValve.

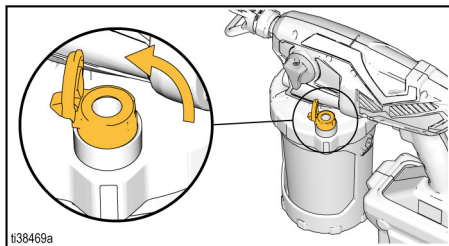

- Înclinați pulverizatorul astfel încât capacul VacuValve să se aplece în poziția cea mai înaltă.
- Strângeți ușor paharul FlexLiner până ce dezinfectantul intră în rezervorul VacuValve și tot aerul este evacuat din garnitură.

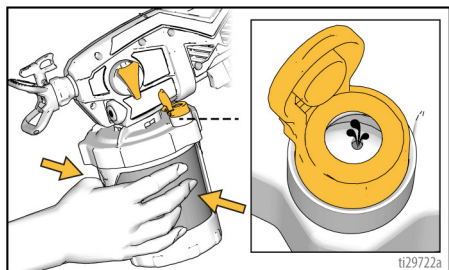

- Continuați să strângeți paharul FlexLiner și închideți capacul VacuValve.

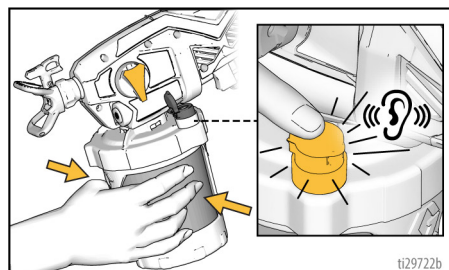

OBSERVAȚIE: Dacă paharul nu va fi strâns atât timp cât capacul VacuValve este deschis, aerul va intra cu repeziune în paharul FlexLiner. Dacă pe garnitură sunt vizibile bule de aer, repetați pașii E-G.

7. Verificați dacă duza de pulverizare se află în poziția de PULVERIZARE. Puneți butonul de amorsare pe poziția PULVERIZARE.

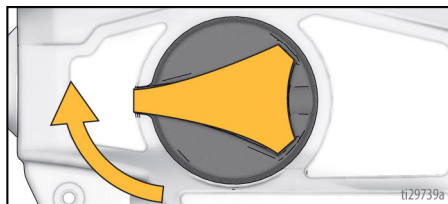
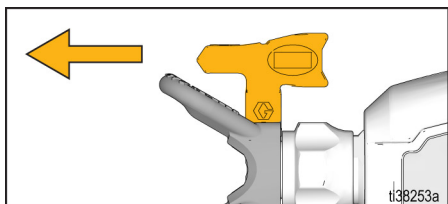

8. Apăsați trăgaciul pentru a verifica pulverizarea dezinfectantului. Dacă pulverizarea nu are loc după 5 secunde, **OPRIȚI-VĂ** și repetați procedura de pornire.

NOTIFICARE

Nu utilizați pulverizatorul dacă acesta nu are lichid. Utilizarea pe uscat a pulverizatorului va duce la deteriorarea pompei.

Pulverizarea



Folosiți numai dezinfectanți neinflamabili, pe bază de apă, aprobați pentru aplicarea prin pulverizare.

Nu pulverizați și nu clătiți cu NICIUN tip de lichide pe bază de alcool sau alte lichide inflamabile.

Mențineți o bună ventilație în zona de pulverizare. Aerul proaspăt trebuie să circule în permanență prin zonă.

Alegerea duzei de pulverizare



Pentru a evita rănirea gravă prin injectarea pielii, nu puneți mâna în fața duzei de pulverizare când montați sau demontați duza de pulverizare și apărătoarea pentru duza de pulverizare.

Pulverizatorul dumneavoastră este furnizat cu duze de pulverizare de 3 dimensiuni:

Fină	FFLP310
Medie	LP313
Grosieră	LP515

Pulverizatorul este prevăzut din fabrică cu duza de mărime medie. Pentru a asigura pulverizarea corespunzătoare a dezinfectantului, selectați duza de pulverizare de dimensiune adecvată. Pentru recomandările producătorului, consultați eticheta dezinfectantului.

Pentru a preveni scurgerile pe la duza de pulverizare, asigurați-vă că duza și apărătoarea acesteia sunt montate corect.

1. Efectuați **Procedura de depresurare**, pagina 11.

2. Folosiți duza de pulverizare (A) pentru a alinia garnitura TipSeal™ (B) (garnitură și etanșare) în apărătoarea duzei (C).

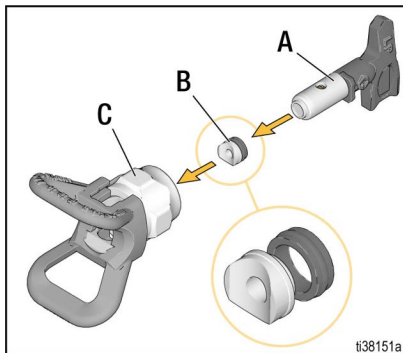

3. Introduceți duza de pulverizare în apărătoarea pentru duză. Verificați dacă duza de pulverizare se află în poziția de PULVERIZARE.

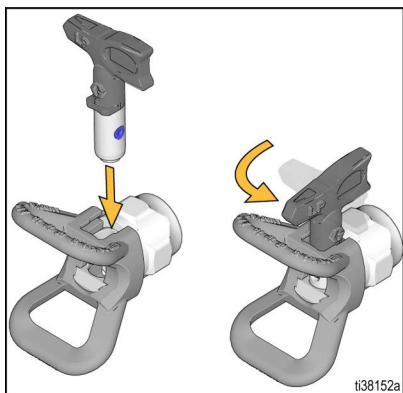

4. Însurubați ansamblul apărătoarei pentru duza de pulverizare pe pulverizator și strângeți-l.

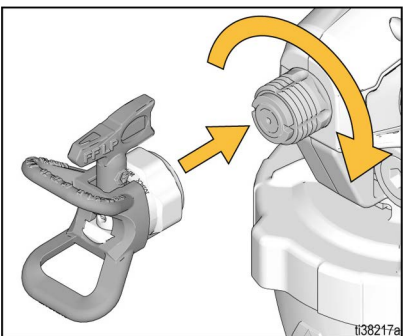

OBSERVAȚIE: Duzele de pulverizare se uzează și trebuie înlocuite periodic.

Orientarea duzei de pulverizare



Pentru a evita rănirea gravă prin injectarea pielii, nu puneți mâna în fața apărătorii pentru duza de pulverizare când efectuați rotirea acesteia.

Reglați apărătoarea pe direcția verticală sau orizontală de pulverizare, după bunul plac.

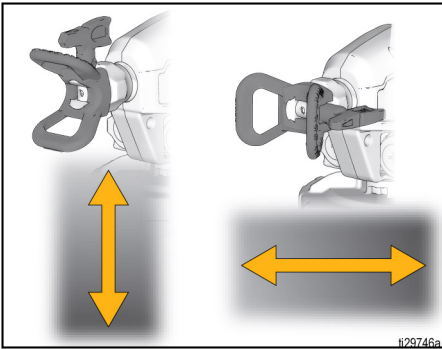

Pornirea pulverizatorului și reglarea presiunii

Consultați întotdeauna recomandările producătorului dezinfectantului pentru a asigura pulverizarea corespunzătoare a dezinfectantului.

1. Orientați pistolul de pulverizare către suprafața de pulverizat.
2. Puneți comutatorul de turație pe setarea cea mai mică.
3. Apăsăți și țineți apăsat trăgaciul pistolului.

4. Creșteți ușor presiunea folosind butonul de control al presiunii. Configurați setarea minimă necesară pentru a asigura pulverizarea corespunzătoare a dezinfectantului. Se va reduce astfel pulverizarea excesivă.

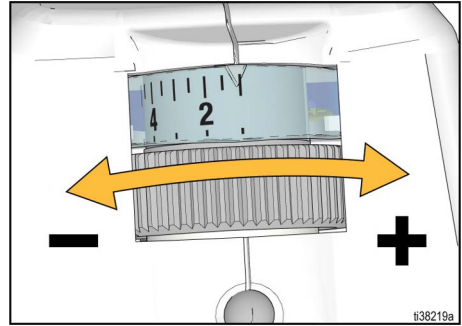

5. Reglați distanța pistolului de pulverizare de la suprafață și viteza mâinii dumneavoastră pentru a obține acoperirea dorită a suprafeței.

Dacă pulverizatorul nu execută pulverizarea, încercați una din soluțiile de mai jos:

- Asigurați-vă că suportul conține un singur pahar FlexLiner. Este posibil ca două pahare să fie așezate strâns împreună și să dea impresia unui singur pahar.
- Verificați să nu existe deteriorări la partea de sus a paharului FlexLiner (de ex. îndoitori). Dacă paharul este deteriorat, **NU SE VA UTILIZA.**

- Asigurați-vă că suportul are capacul corect înfiletat. Dacă filetul este vizibil sub capac după strângere, atunci capacul a traversat filetele. Scoateți complet capacul și înfiletați din nou pe suport astfel încât să nu se mai vadă niciun filet după strângere.

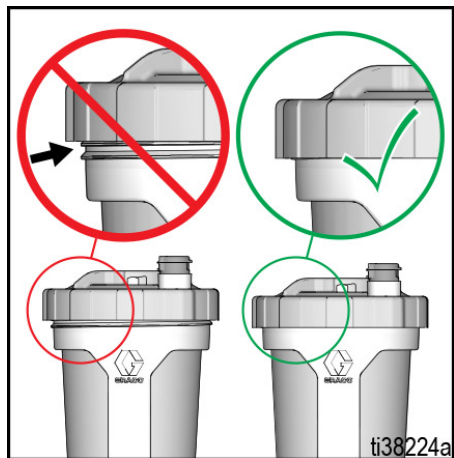

- Repetăți pașii 6 – 8 de la pagina 14 – 15 pentru a vă asigura că ați scos tot aerul din paharul FlexLiner.
- Asigurați-vă că duza nu este înfundată. Consultați **Curățarea duzelor înfundate**, pagina 18.
- Dacă se pulverizează material în timp ce pulverizatorul este răsturnat, există aer în pahar. Consultați **Începerea unei noi lucrări**, pagina 13, pașii 6 – 8.
- Înlocuiți capacul supapei VacuValve. Pulverizatorul a fost livrat împreună cu două bușoane de rezervă noi.
- Dacă pulverizatorul continuă să nu funcționeze, consultați **Remediarea problemelor**, pagina 25.

Curățarea duzelor înfundate



Pentru evitarea vătămărilor corporale, nu îndreptați niciodată pistolul în direcția mâinii sau spre o cârpă!

În situația în care duza de pulverizare se înfundă cu reziduuri, pistolul de pulverizare este echipat cu o duză de pulverizare reversibilă, care permite curățarea rapidă și simplă a particulelor fără dezasblarea pistolului de pulverizare.

- Pentru a desfunda duza, puneți butonul de amorsare pe poziția AMORSARE.

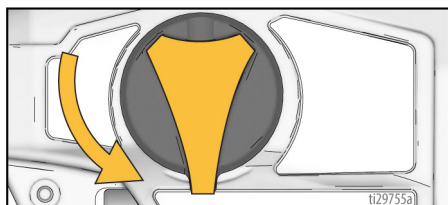

- Întoarceți duza de pulverizare în poziția de DESFUNDARE.

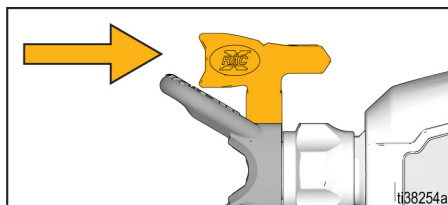

- Puneți comutatorul de turație pe valoarea 10.

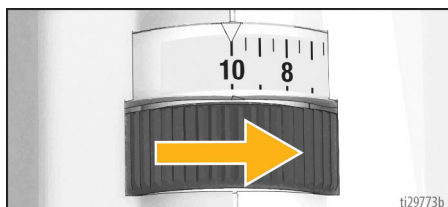

4. Îndreptați pulverizatorul spre interiorul unei găleți și rotiți butonul de amorsare pe poziția PULVERIZARE. Apăsăți trăgaciul timp de 5 secunde pentru a desfunda duza.

OBSERVAȚIE: Dacă duza nu s-a desfundat, repetați pașii 1 – 4, sau înlocuiți duza cu una nouă. Consultați **Alegerea duzei de pulverizare**, pagina 16.

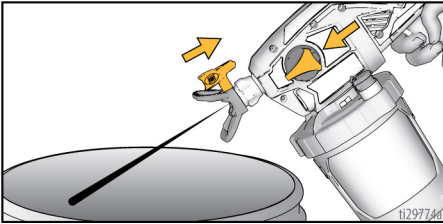

5. Puneți butonul de amorsare pe poziția AMORSARE. Rotiți duza de pulverizare înapoi în poziția PULVERIZARE. Puneți butonul pe poziția PULVERIZARE și continuați pulverizarea.

Reumplerea paharului FlexLiner

Dacă pulverizatorul nu mai are dezinfectant, reumpleți paharul FlexLiner astfel:

1. Efectuați **Procedura de depresurizare**, pagina 11.
2. Scoateți ansamblul paharului de pe pulverizator. Puneți pulverizatorul pe o cârpă pentru a colecta scurgerile de dezinfectant rămas.
3. Scoateți capacul garniturii de pe suport.
4. Urmați pașii 2 – 8 din **Începerea unei noi lucrări**, pagina 13.

Curățarea și depozitarea

Pulverizatorul trebuie curățat cu apă caldă după fiecare folosire pentru a îndepărta dezinfectantul și reziduurile de pe pulverizator. O curățare suficientă urmată de eliminarea completă a apei din sistem va asigura porniri fără incidente la următoarele utilizări ale pulverizatorului.



Folosiți numai apă pentru a curăța.

Curățați în locuri bine ventilate.

Aerul proaspăt trebuie să circule în permanență prin zonă.

Pentru a evita vătămarea gravă sau deteriorarea echipamentului, nu expuneți componentele electrice ale pulverizatorului la apă. Țineți pulverizatorul **la cel puțin 25 cm (10 inchi)** deasupra marginii recipientului atunci când îl curățați.

NOTIFICARE

Dezinfectantul rămas în pulverizator va deteriora pulverizatorul. Pentru a evita deteriorarea, după fiecare folosire, clătiți întotdeauna cu apă caldă. Consultați **Curățarea pulverizatorului**, pagina 20. Nu depozitați pulverizatorul cu dezinfectant în acesta.

Curățarea pulverizatorului

1. Efectuați **Procedura de depresurare**, pagina 11.
2. Scoateți ansamblul paharului de pe pulverizator. Puneți pulverizatorul pe o cârpă pentru a colecta scurgerile de dezinfectant rămas.

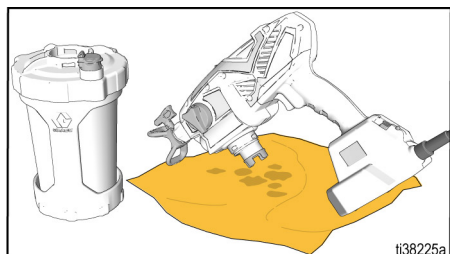

3. Scoateți capacul garniturii de pe suport.
4. Turnați excesul de dezinfectant în găleată. În momentul turnării, țineți fix paharul FlexLiner. Ștergeți excesul de dezinfectant de pe capac.



5. Puteți alege între a arunca paharul uzat, a monta un pahar nou sau a curăța paharul uzat FlexLiner.
6. Umpleți paharul FlexLiner cu apă caldă.

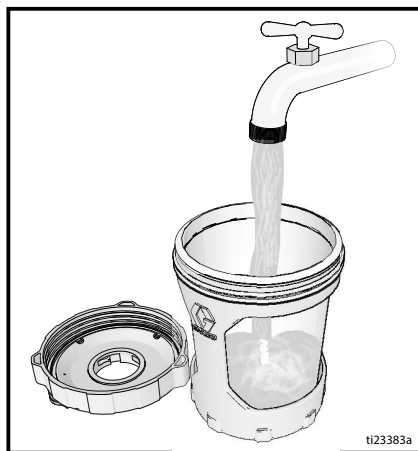

7. Strângeți capacul garniturii pe suport pentru a obține o etanșare.

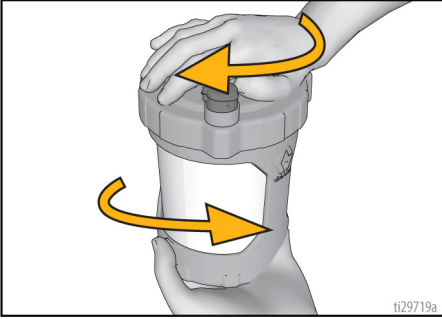

8. Montați garnitura pe pulverizator.

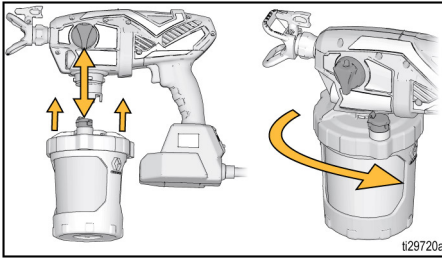

9. Asigurați-vă că butonul de amorsare este orientat în jos, în poziția AMORSARE. Puneți comutatorul de turanție pe valoarea 10.

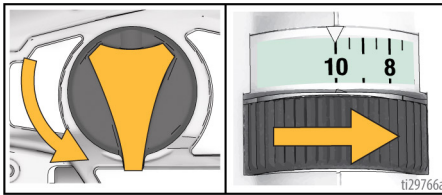

10. Întoarceți pulverizatorul cu capul în jos. Pentru a curăța pompa, acționați trăgaciul timp de 10 secunde.

OBSERVAȚIE: Apa nu va fi pulverizată, ci va recircula prin pompă și se va întoarce la garnitură.

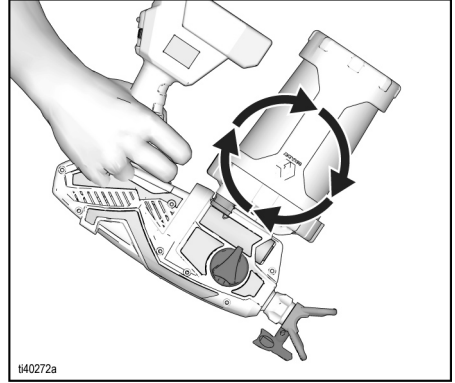

11. Verificați dacă duza de pulverizare se află în poziția de PULVERIZARE. Treceți supapa de amorsare în poziția PULVERIZARE.
12. Întoarceți pulverizatorul cu capul în jos și îndreptați-l spre interiorul unei găleți.
- a. Apăsați trăgaciul timp de 10 secunde. Eliberați trăgaciul.

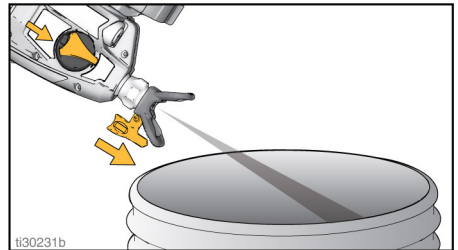

Curățarea și depozitarea

- b. Treceți butonul de amorsare în poziția AMORSARE. Cu duza pe poziția UNCLOG (Desfundare).
- c. Treceți supapa de amorsare în poziția PULVERIZARE. Apăsăți trăgaciul timp de 30 de secunde. Eliberați trăgaciul.

NOTIFICARE

Nu utilizați pulverizatorul dacă acesta nu are lichid. Utilizarea pe uscat a pulverizatorului va duce la deteriorarea pompei.

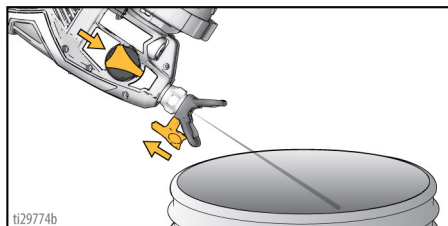

13. Puneți butonul de amorsare pe poziția AMORSARE.
14. Deconectați alimentarea electrică (scoateți cablul de alimentare din priză).
15. Scoateți ansamblul paharului de pe pulverizator. Scoateți capacul garniturii de pe suport și turnați apa nefolosită într-o găleată.
16. Eliminați lichidul în găleata pentru deșeuri conform instrucțiunilor de pe eticheta recipientului de dezinfectant și regulamentele aplicabile.
17. Scoateți duza, apărătoarea duzei și filtrul pompei. Curățați cu apă caldă. Dacă este nevoie, se poate folosi o perie moale.

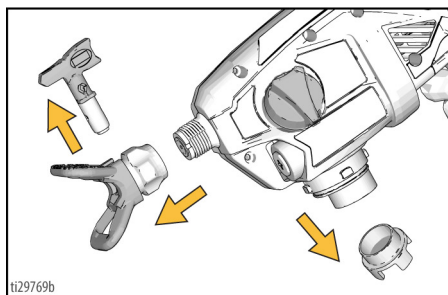

18. Suportul, capacul garniturii și pulverizatorul se vor curăța cu o cârpă moale.

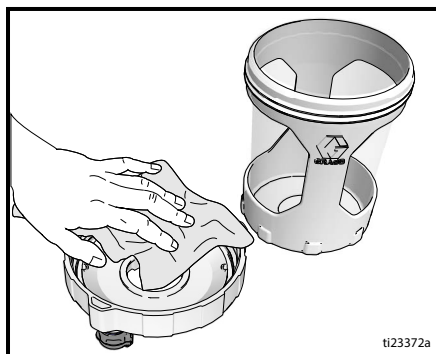

19. Ștergeți dezinfectantul de pe exteriorul pulverizatorului cu o cârpă moale umezită cu apă.

Depozitarea

- Nu depozitați pulverizatorul sub presiune. Asigurați-vă că butonul de amorsare este orientat în jos, în poziția AMORSARE.

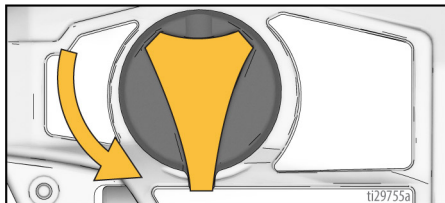

- Nu depozitați pulverizatorul cu dezinfectant în acesta.
- Nu lăsați apa să înghețe în pulverizator.
- Depozitați numai în poziție verticală.
- Depozitați pulverizatorul în interior, într-un loc răcoros și uscat.
- Duza, apărătoarea și filtrul pompei trebuie depozitate în stare de funcționare pentru următoarea utilizare.

Întreținerea

Întreținerea periodică este importantă pentru asigurarea funcționării corecte a pulverizatorului.



Activitate	Interval
Inspectarea filtrului de pompă.	Zilnic sau de fiecare dată când pulverizați
Verificați dacă există blocaje în gurile de aerisire ale carcasei.	Zilnic sau de fiecare dată când pulverizați
Verificați să nu existe blocaje în orificiile de la intrarea în pompă aflate sub filtrul pompei.	La fiecare curățare a pulverizatorului

Curățarea supapelor de ieșire

Murdăria și reziduurile din supapele de ieșire pot afecta performanța pulverizatorului și necesită curățare.

1. Pentru a curăța cele trei supape de ieșire, scoateți cele două dopuri și supapa frontală ale pompei. Scoateți dopurile pompei cu ajutorul cheii hexagonale de 8 mm sau 5/16 inchi.

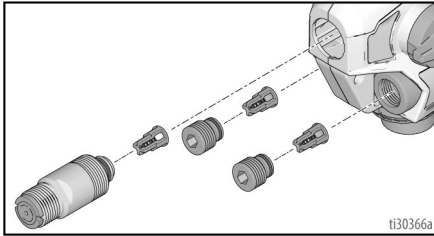

2. Curățați supapele de ieșire cu apă caldă.
3. Bila supapei trebuie să se miște liber pe arcul din locaș.
4. Dacă supapa de ieșire a fost scoasă de pe dopul supapei, asamblați așa cum se arată. Lăsați un spațiu între capătul dopului sau supapa frontală și umărul supapei de ieșire.

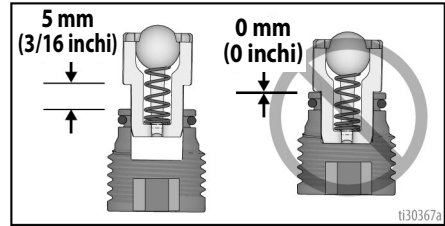

NOTIFICARE

Nu împingeți complet supapele de ieșire în dopurile supapei sau în supapa frontală. În caz contrar, pulverizatorul va pulveriza la performanțe reduse.

- a. Asigurați-vă că o-ringurile se află pe dopuri și pe supapa frontală.
- b. Montați la loc cele două dopuri și supapa frontală. Montați dopurile pompei cu ajutorul cheii hexagonale de 8 mm sau 5/16 inchi. Strângeți valva frontală la un cuplu de 6,2 – 7,3 N•m (55 – 65 in-lb) iar dopurile pompei la un cuplu de 2,6 – 2,8 N•m (23 – 25 in-lb).

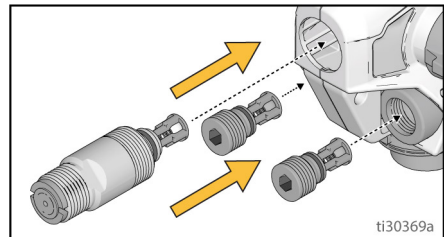

Reciclarea și eliminarea

Expirarea duratei de viață a produsului

La sfârșitul duratei de viață utilă a produsului, demontați-l și reciclați-l în mod responsabil.

- Efectuați **Procedura de depresurizare**, pagina 11.
- Scurgeți și eliminați lichidele conform reglementărilor în vigoare. Consultați Fișa cu date de securitate a producătorului materialelor.

- Demontați motoarele, bateriile, plăcile cu circuite, afișajele LCD (afișaje cu cristale lichide) și alte componente electronice. Reciclați conform reglementărilor în vigoare.
- Nu eliminați componentele electronice împreună cu deșeurile menajere sau alte deșeuri comerciale.



- Livrați produsul rămas la o unitate de reciclare.

Remedierea problemelor



Decuplați alimentarea electrică și depresurizați înainte de dezasamblare sau operațiuni de reparații. Consultați **Procedura de depresurizare**, pagina 11.

Diagnosticarea pulverizatorului

Problemă	Cauză	Soluție
Pulverizatorul nu scoate niciun sunet când se apasă trăgaciul	Lampa de diagnosticare nu clipește atunci când pulverizatorul este alimentat pentru prima dată. Ea indică lipsa de alimentare la pulverizator.	Verificați alimentarea pulverizatorului. Înlocuiți ansamblul cu carcasă/Smartcontrol. Înlocuiți ansamblul Smartcontrol cu carcasă.
	Lampa de diagnosticare clipește o singură dată atunci când pulverizatorul este alimentat pentru prima dată. Aceasta indică prezența alimentării la pulverizator.	Motorul este supraîncălzit, așteptați 20 – 30 minute pentru ca acesta să se răcească. Periile motorului sunt uzate, înlocuiți motorul.
	Lampa de diagnosticare clipește de patru ori când trăgaciul este apăsat. Aceasta indică o condiție de blocare a rotorului.	Înlocuiți ansamblul pompei și/sau al motorului.

Remedierea problemelor

Problemă	Cauză	Soluție
Pulverizatorul face zgomot, dar nu pulverizează dezinfectant la acționarea trăgaciului	Pulverizatorul nu este amorsat.	Amorsați pompa. Consultați Procedura de depresurizare , pagina 11.
		Asigurați-vă că nu există spumă în pahar. Așteptați până ce spuma dispare.
		Asigurați-vă că suportul conține un singur pahar FlexLiner.
		Verificați să nu existe deteriorări la partea de sus a paharului FlexLiner (de ex. îndoituri). Dacă paharul este deteriorat, NU SE VA UTILIZA .
		Asigurați-vă că suportul are capacul corect înfiletat. Dacă se văd filete sub capac după ce acesta a fost strâns, scoateți complet capacul și înfiletați din nou pe suport astfel încât să nu se mai vadă niciun filet după strângere.
		Asigurați-vă că suportul are capacul garniturii bine strâns. Pentru ca pulverizarea să fie corespunzătoare, capacul trebuie să fie strâns etanș pe pahar.
		Asigurați-vă că suportul cu pahar este bine fixat pe pulverizator.
		Asigurați-vă că tot aerul a fost evacuat din paharul FlexLiner, iar garnitura VacuValve este închisă corespunzător.
		Curățați rezervorul VacuValve și orificiul de aer de pe garnitura VacuValve.
		Înlocuiți capacul supapei VacuValve.
Curățați pulverizatorul. Consultați Curățarea pulverizatorului , pagina 20.		
Pulverizatorul face zgomot, dar nu pulverizează dezinfectant la acționarea trăgaciului (continuare)	Butonul de amorsare este orientat în jos, în poziția AMORSARE.	Puneți butonul de amorsare pe poziția PULVERIZARE.
	Duza nu se află în poziția SPRAY (pulverizare).	Întoarceți duza în poziția SPRAY (pulverizare).
	Filtru pompă îmbăcsit.	Consultați Pasul 17 la pagina 22.
	Turația setată este prea mică.	Măriți turația până ce se obține pulverizare.
	Nivel redus de dezinfectant sau lipsă dezinfectant în FlexLiner.	Reumpleți paharul FlexLiner cu dezinfectant și amorsați pompa. Consultați Reumplerea paharului FlexLiner , pagina 19.
	Durata de viață a pompei a expirat.	Înlocuiți ansamblul pompei.
Lampa de diagnosticare clipește de patru ori când trăgaciul este apăsat. Aceasta indică o condiție de blocare a rotorului.	Înlocuiți ansamblul pompei și/sau al motorului.	

Problemă	Cauză	Soluție
Pulverizarea se face slab	Duza de pulverizare nu se află în poziția corectă.	Rotiți duza de pulverizare în poziția SPRAY (pulverizare).
	Duza de pulverizare este uzată sau deteriorată.	Înlocuiți duza de pulverizare. Consultați Alegerea duzei de pulverizare , pagina 16.
	Supapele de ieșire sunt murdare sau uzate.	Scoateți cele două dopuri ale pompei și supapa frontală pentru a avea acces la cele trei supape de ieșire. Curățați supapele de ieșire. Supapele de ieșire nu sunt montate corect. Consultați Curățarea supapelor de ieșire , pagina 23. Înlocuiți dacă este necesar.
	Materialul pulverizat este aerat.	Asigurați-vă că nu există spumă în pahar. Așteptați până ce spuma dispăre. Consultați Începerea unei noi lucrări , pagina 13, pentru a evacua tot aerul din FlexLiner.
	Durata de viață a pompei a expirat.	Înlocuiți ansamblul pompei.
Pulverizatorul funcționează intermitent sau foarte lent	În pulverizator a pătruns dezinfectant.	Lăsați pulverizatorul să se usuce.
		Înlocuiți motorul și/sau ansamblul SmartControl cu carcasă.
Dezinfectantul curge pe la filetul capacului	Paharul nu este bine așezat.	Asigurați-vă că suportul conține un singur pahar FlexLiner.
		Verificați să nu existe deteriorări la partea de sus a paharului FlexLiner (de ex. îndoituri). Dacă paharul este deteriorat, NU SE VA UTILIZA.
		Asigurați-vă că suportul are capacul corect înfiletat. Dacă se văd filete sub capac după ce acesta a fost strâns, scoateți complet capacul și înfiletați din nou pe suport astfel încât să nu se mai vadă niciun filet după strângere.
		Asigurați-vă că suportul are capacul garniturii bine strâns. Pentru ca pulverizarea să fie corespunzătoare, capacul trebuie să fie strâns etanș pe pahar.
		Se va evita îndoirea sau împingerea suportului de pahar atunci când se scoate aerul din paharul FlexLiner.
		Se va evita tragerea în jos a paharului atunci când se scoate aerul din paharul FlexLiner.
		Asigurați-vă că nu există deteriorări la buza paharului sau la garnitura capacului.
		Asigurați-vă că nu există reziduuri la buza paharului FlexLiner sau pe garnitura capacului.
		Înlocuiți paharul FlexLiner.

Piese

Pulverizatorul portabil airless cu cablu SaniSpray HP 20

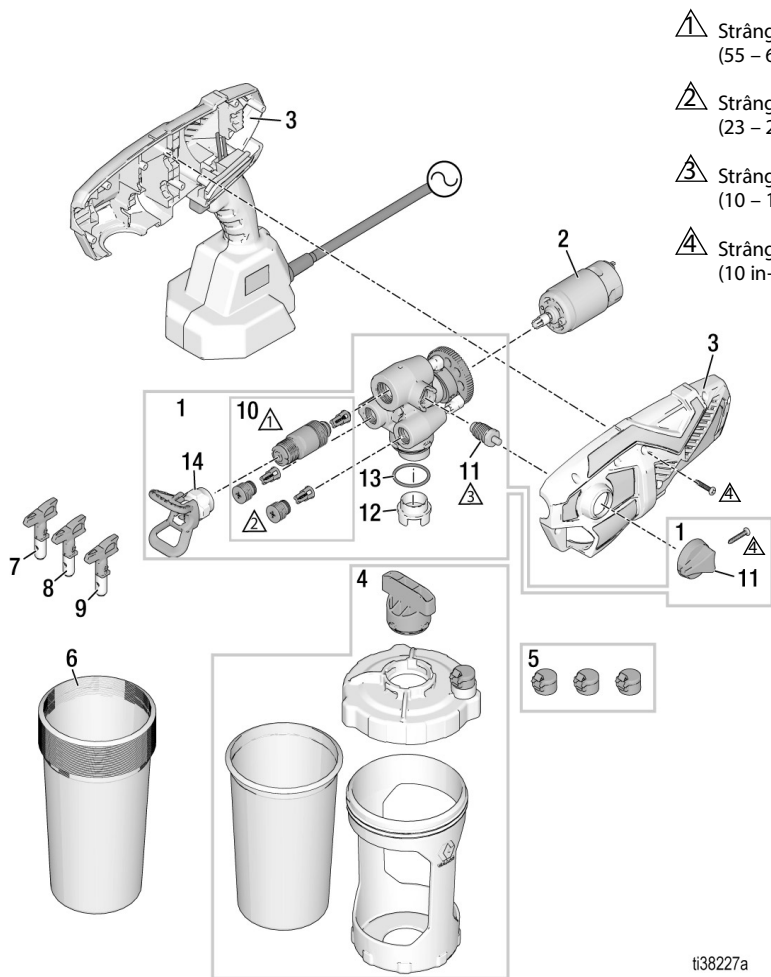

ti38227a

Lista cu piese de schimb - Pulverizatorul cu cablu SaniSpray

Ref.	Model pulverizator	Piesă	Descriere	Cant.
1	Toate	19Y962	Set pentru ansamblul pompei	1
2	25R790, 25R960	19Y963	Set pentru motor, c.a., 120 V	1
	25R943, 25R949, 25R952	25T400	Set pentru motor, c.a., 230 V	1
3	25R790, 25R960	19Y964	Set pentru ansamblu Smartcontrol cu carcasă, 120 V	1
	25R943, 25R949, 25R952	25T401	Set pentru ansamblu Smartcontrol cu carcasă, 230 V	1
4	Toate	17P552	Set pentru ansamblul paharului, 1,25 l (42 oz.)	1
5	Toate	17P712	Capac (set 3 buc)	1
6	Toate	17P549	Pahar FlexLiner, 1,25 l (42 oz.) (set 25 buc)	1
7	Toate	LP313	Duză LP313	1
8	Toate	LP515	Duză LP515	1
9	Toate	FFLP310	Duză FFLP310	1
10	Toate	25T375	Set pentru valve HP 20	1
11	Toate	25T399	Set pentru supapa de amorsare, cu cablu	1
12	Toate	17P554	Filtru pompă – (set de 3 bucăți)	1
13	Toate	16Y425	O-ring la intrarea în pompă	1
14	Toate	25R871	Apărătoare pentru duză HP 20 (duza nu este inclusă)	1
15	Toate	25T282	Set pentru extensie de 36 cm (15 inchi) (nu este prezentat)	1
16†	Toate	25T283	Set pentru adaptor extensie (nu este prezentat)	1
17▲	Toate	19Y966	Set pentru etichetele de avertizare (nu sunt prezentate)	1
18*	Toate	25R872	Garnitură TIPSEAL din polimer (pachet de 5) (nu este prezentată)	1
19▲	Toate		CARD, alertă medicală (nu apare în figură)	1
		179960	Engleză, spaniolă, franceză	
		17F690	Olandeză, germană, italiană	
		17A134	Engleză, chineză, coreeană	
		17R476	Engleză, spaniolă, portugheză (Brazilia)	
		26A998	Engleză, chineză, japoneză	
* Împreună cu pulverizatorul sunt incluse două garnituri suplimentare din polimer pentru pistol. Pentru aplicarea dezinfectantului, folosiți garnituri din polimer în locul celor metalice incluse cu duzele de pulverizare de schimb.				
† Adaptorul 25T283 se folosește la conectarea extensiei 25T282 pe pulverizatorul portabil airless SaniSpray HP 20.				
▲ Etichetele, plăcuțele și panourile de siguranță de schimb sunt disponibile gratuit.				

HP 20

Specificații tehnice

Pulverizatorul portabil airless cu cablu SaniSpray HP 20		
	Sistem metric	S.U.A.
Pulverizator		
Presiunea maximă de lucru	6,9 MPa, 69 bari	1000 psi
Amperaj maxim		
25R790, 25R960	3,6 amperi	
25R943, 25R949, 25R952	2,8 amperi	
Masă	2,1 kg	4,6 lb
Dimensiuni		
Lungime	36,1 cm	14,0 inchi
Lățime	12,7 cm	5 inchi
Înălțime	30,0 cm	11,8 inchi
Interval temperaturi de depozitare ♦	0° până la 45°C	32° până la 113°F
Interval temperaturi de lucru	4° până la 32°C	40° până la 90°F
Interval umiditate depozitare	Umiditate relativă de la 0% la 95%, fără condens	
Zgomot		
Nivel presiune acustică	85,1 dBa	
Nivel putere sunet †	90,0 dBa, Valoare toleranță K = 0,5 dBa	
Nivel vibrații (măsurat conform EN50580:2012)	Valoare totală vibrații $a_h = 6,5 \text{ m/s}^2$ Valoare toleranță = $0,1 \text{ m/s}^2$	Valoare totală vibrații $a_h = 21,5 \text{ picioare/s}^2$ Valoare toleranță = $0,3 \text{ picioare/s}^2$
Cablu de alimentare	1 mm ² , trifilar	18 AWG, trifilar
Lungime		
25R790, 25R960	145,7 cm	8 inchi
25R943, 25R949, 25R952	3 m	9,8 picioare
Cerințele de alimentare electrică		
25R790, 25R960	120 Vca, 60 Hz, 15A, 1 Ø	
25R943, 25R949, 25R952	230 Vca, 50 Hz, 16A, 1 Ø	
Dimensiune maximă orificiu duză	0,48 mm	0,019 inchi
Observații		
♦ Pompa se poate deteriora dacă în ea îngheață dezinfectant sau apă.		
În cazul unui impact în condiții de temperatură scăzută componentele din plastic se pot deteriora.		
† Toate citirile au fost înregistrate în faza de amorsare a pompei și la poziția respectivă a operatorului. Nivelurile de putere acustică au fost testate conform ISO 3741 la o distanță de 1 m (3,3 picioare).		

Garanția limitată Graco

Graco garantează că toate echipamentele la care se face referire în acest document produse de Graco și inscripționate cu acest nume nu prezintă defecte de material și de fabricație la data vânzării de către un distribuitor autorizat Graco către cumpărătorul inițial. Graco va trimite proprietarului, pentru o perioadă de nouăzeci (90) zile de la data vânzării, piesele de schimb pentru echipamentul identificat de Graco ca fiind defect. Această garanție este valabilă doar atunci când echipamentul a fost montat, pus în funcțiune și întreținut conform recomandărilor scrise ale Graco.

Această garanție nu acoperă următoarele, Graco nemaifiind în acest caz răspunzătoare: degradarea generală, precum și orice defecțiune, deteriorare sau uzură cauzată de instalarea defectuoasă, folosirea improprie, abraziuni, coroziuni, întreținerea necorespunzătoare sau improprie, neglijență, accident, modificări aduse structurii sau înlocuirea unor piese cu unele de altă proveniență. Graco nu este răspunzătoare nici pentru defecțiuni, deteriorări sau uzuri cauzate de incompatibilitatea echipamentului Graco cu structuri, accesorii, echipamente sau materiale de altă proveniență, ca și de erorile de proiectare, execuție, montaj, exploatare sau întreținere a structurilor, accesoriilor, echipamentelor sau materialelor de altă proveniență.

PREZENTA GARANȚIE EXCLUDE ȘI SUPLINEȘTE ORICE ALTE GARANȚII, EXPRESE SAU IMPLICITE, INCLUZÂND, DAR FĂRĂ A SE LIMITA LA ACESTE, GARANȚIA DE VANDABILITATE SAU CEA DE POTRIVIRE PENTRU UN ANUMIT SCOP.

Unica obligație a Graco și unicul drept la reparație al cumpărătorului pentru orice încălcare a garanției va fi conform celor specificate mai sus. Cumpărătorul consimte că nu va mai avea la dispoziție niciun alt drept la reparație (inclusiv, dar fără a se limita la dreptul de a solicita daune incidentale sau pe cale de consecință pentru pierderi de profit, de vânzări, vătămări corporale sau prejudicii materiale sau pentru orice alte pierderi incidentale sau pe cale de consecință). Orice acțiune juridică ce ar invoca încălcarea garanției trebuie inițiată în termen de cel mult doi (2) ani de la data cumpărării.

GRACO NU OFERĂ NICIO GARANȚIE ȘI NU RECUNOAȘTE NICIO GARANȚIE IMPLICITĂ DE VANDABILITATE SAU DE POTRIVIRE UNUI ANUMIT SCOP, ÎN LEGĂTURĂ CU ORICE ACCESORII, ECHIPAMENTE, MATERIALE SAU COMPONENTE PE CARE GRACO LE COMERCIALIZEAZĂ, DAR NU LE PRODUCE.

Aceste produse care nu sunt fabricate de Graco, dar sunt comercializate de Graco (de exemplu, motoare electrice, întrerupătoare, furtunuri etc.) beneficiază, dacă este cazul, de garanție din partea producătorului acestora. Graco va oferi cumpărătorului, în limite rezonabile, asistență în formularea eventualelor reclamații de încălcare a garanțiilor respective.

ÎN NICIO ÎMPREJURARE GRACO NU VA FI RĂSPUNZĂTOARE PENTRU DAUNE INDIRECTE, INCIDENTALE, SPECIALE SAU PE CALE DE CONSECINȚĂ REZULTATE DIN FAPTUL CĂ GRACO A FURNIZAT ECHIPAMENT ÎN ACESTE CONDIȚII, PRECUM ȘI DIN PUNEREA LA DISPOZIȚIE, ACȚIONAREA SAU EXPLOATAREA ORICĂROR PRODUSE SAU BUNURI VÂNDUTE PRIN PREZENTUL DOCUMENT, FIE DIN CAUZA UNEI ÎNCĂLCĂRI A CONTRACTULUI, A GARANȚIEI, DIN NEGLIJENȚA GRACO SAU DIN ALTE CAUZE.

Această garanție acordă drepturi legale specifice, dar acestea pot diferi în funcție de țară, stat sau provincie. Această garanție și limitare a răspunderii nu exclude și nici nu limitează acele drepturi (dacă există) împotriva Graco și care nu pot fi excluse sau limitate sub incidența legilor în vigoare în țara, statul sau provincia dumneavoastră.

PENTRU CLIEȚII GRACO DIN AMERICA DE NORD

Apelați numărul 1-844-241-9499 sau vizitați www.graco.com/techsupport pentru orice eventuale defecte ale echipamentului aflat în garanție. Dacă se va constata că defectul este real, Graco, la alegerea sa, va trimite piesele de schimb pentru a fi instalate de proprietar sau va înlocui gratuit produsul. Cererile de garanție și/sau service pentru acest produs nu sunt administrate de distribuitorii sau de centrele de service Graco pentru echipamentele de vopsire Graco.

PENTRU CLIEȚII GRACO DIN EUROPA, ORIENTUL MIJLOCIU, AFRICA ȘI ASIA PACIFIC

Pentru a depune o cerere de garanție, contactați centrul de service regional sau un distribuitor autorizat.

Informații despre Graco

Pentru cele mai recente informații despre produsele Graco, vizitați www.graco.com.

Pentru informații privind patentele, consultați www.graco.com/patents.

PENTRU A PLASA O COMANDĂ, contactați-vă distribuitorul Graco sau telefonați la 1-800-690-2894 pentru a afla care este cel mai apropiat distribuitor.

Declarația 65 pentru California

LOCUITORII DIN STATUL CALIFORNIA

 **AVERTISMENT:** Cauzator de cancer și tulburări reproductive – www.P65warnings.ca.gov.

Toate informațiile scrise și vizuale din acest document reflectă cele mai recente informații cu privire la produs disponibile la data publicării. Graco își rezervă dreptul de a se opera modificări în orice moment și fără o notificare prealabilă.

Traducerea instrucțiunilor originale. This manual contains Romanian. MM 3A7646

Sediul Graco: Minneapolis

Birouri internaționale: Belgium, China, Japan, Korea

GRACO INC. AND SUBSIDIARIES • P.O. BOX 1441 • MINNEAPOLIS MN 55440-1441 • USA

Copyright 2020, Graco Inc. Toate unitățile de producție Graco sunt înregistrate la ISO 9001.

www.graco.com

Revizuirea H, Mai 2024